



# LATVIJAS UNIVERSITĀTES ZINĀTNISKIE RAKSTI

---

ACTA UNIVERSITATIS LATVIENSIS

---

590

PSIHOHIGIĒNAS NOZĪME  
CILVĒKA PERSONĪBAS  
ATTĪSTĪBĀ

L A T V I J A S   U N I V E R S I T Ā T E

Pedagoģijas un psiholoģijas katedra

PSIHOHIGIĒNAS NOZĪME  
CILVĒKA PERSONĪBAS ATTĪSTĪBĀ

Zinātniskie raksti

590.sējums

Latvijas Universitāte  
Rīga 1974

T-75  
590

Psihohigiēnas nozīme cilvēka personības attīstībā:  
Zinātniskie raksti /Atb. red. M.Vidnere. - Rīga: LU,  
1994. - 590.sēj. - 144 lpp.

Izdevums paredzēts psiholoģijas un citu speciāli-  
tāšu studentiem, doktorantiem un pasniedzējiem, kā arī  
visiem, kas interesējas par personības psihohigiēnu un  
ezotērisko zinātņu neizkropļotu informāciju.

REDAKCIJAS KOLĒGIJA:

Māra Vidnere (atb. red.), Ruta Zemitāne, Ināra Leičenko

Zinātniskie raksti

Pedagoģijas un psi-  
holoģijas katedra

Научные труды

Кафедра педагоги-  
ки и психологии



ЛАТВИЙСКИЙ УНИВЕРСИТЕТ

Кафедра педагогики и психологии

ЗНАЧЕНИЕ ПСИХОГИГИЕНЫ  
В РАЗВИТИИ ЛИЧНОСТИ

Научные труды

Том 590

Латвийский университет  
Рига 1994

## PRIEKŠVārds

Sākot darbu zinātniskajā enioloģijas centrā, laikā, kad saasinājušās sociāli-politišķās un cilvēciako attiecību problēmas, ir redzams, ka nepieciešams izstrādāt uz ezotēriako un garīgi ētisko sistēmu bāzes balstītus parapsiholoģijas zinātniskos metodoloģijas pamatus. Šai sistēmai jābūt vērstai uz notiekošo parādību cēloņu un to kompleksās iedarbības izpēti pretstatā vulgāri socioloģiskajiem, uz seku analīzi balstītajiem priekšstatiem.

Parapsiholoģijas pielietošana ir saistīta ar cilvēku pareizu izglītošanu parapsiholoģijas jomā, šo pamatzināšanu izmantošanu profilaktīvās medicīnas metodoloģijas izveidošanā ar mērķi veidot harmonisku un iekšēji bagātu personību, uzlabot demogrāfisko situāciju, izveidot psiholoģiskās un enerģētiskās atveseļošanas sistēmu papildus klasiķajai medicīnai, ieviešot bioloģiskās diagnostikas metodi biopatogēnās (negatīvās) iedarbības konstatēšanai, neintralizēšanai un novēršanai.

Šī metodoloģija ietver sevi problēmas, kuras saistītas ar domas kā psihiskās enerģijas augstākās izpausmes nozīmi, mentālā un emocionālā klimata atveseļošanas nepieciešamību, parapsiholoģisko, psiholoģisko un materiālo procesu cēloņu un seku pakārtoto un atgriezenisko saikni, kā arī parapsiholoģijas nozīmi pārejai no norobežotības un pretnostatījuma dažādo cilvēcišķās darbības nozaru starpā uz to sadarbību un sintēzi.

Parapsiholoģijas kā zinātnes praktiskā metodoloģijas bāze balstās uz Austrumu natūrfilozofijas koncepciju un Rietumu ezotēriako sistēmu savienošanu.

Pastāvot daudzām garīgajām kopām un kustībām pasaulē, kuras balstās uz to, ka nākamības laikmets - Ūdenvēira laikmets, kurš jau ir sācies, par paeludinātu mērķi uzskata to, ka iespējami daudziem cilvēkiem piemīt spēja mainīt apziņu. Tādēļ šodienas valodā ar ezotēriku esprot

CEĻU IEKŠPUS, kas atsevišķiem cilvēkiem parāda sevis atrašānu un sevis realizēšanu.

Šo problēmu praktiskās realizācijas gaitā, balstoties uz ezotēriskiem pamatiem, tiks veikta latviešu tautas kultūrvēsturiskā mantojuma izpēte, ieskaitot latviskās mentalitātes aspektu izzināšanu, kura dos iespēju atspoguļot un prognozēt nācījas un valsts tālākās attīstības iespējas.

Latvijas zinātniskā  
eniologijas centra  
vadītāja M.Vidnere

PREFACE

Taking into account the present historical and social situation in Latvia it is necessary to investigate the fundamentals of scientific methodology of parapsychology based on esoteric and mentally ethical system. This system should explore the objective causes of phenomena and their consequences in contrast to the vulgar sociological ones based on the result analyses concepts.

Application of parapsychology is connected with the education of population in parapsychology, making use of this knowledge in profylactic medicine with the aim to create a harmonious and mentally versatile personality, to improve the demographic situation, to establish the system for psychological and energetical convalescence parallel to the classical medicine, to introduce the method of biolocational diagnostics to verify the harm of biopathogenic influence in order to neutralize and eliminate it as well as to strengthen the biogenic influence.

This methodology comprises the problems connected with a thought as an expression of the highest form of psychic energy, the necessity to convalesce mental and emotional climate, a subordinated and mutual link among parapsychological, psychological and material processes, their causes and consequences, as well as the importance of parapsychology to switch over from isolation and confrontation to cooperation and synthesis in different branches of human activities.

To solve these problems, based on parapsychological fundamentals, cultural and historical heritage of the Latvian people will be investigated, including the investigation of the aspect of Latvian mentality, which will give an opportunity to show and forecast further development of the nation and state.

The results of the given investigation will be published in collected works, reports, lectures, popular booklets. It is planned to arrange a course of lectures on pedagogical problems in the aspect of parapsychology and to organize consultations on these problems to different social groups of population.

The bases of practical methodology of parapsychology as a branch of science is rooted in the concept of Eastern nature-philosophy and Western esoteric system, taking into account the importance of E.Blavatska.

Among a new generation of scientists in parapsychology should be mentioned the following Russian representatives: V.Lensky, M.Martinov, A.Klizovsky, A.Kaznatcheyev, A.Ohatrin, V.Igskov, N.Kulagina, V.Ivanova etc.

An important achievement in expressing of parapsychological phenomena as mathematical models is done abroad at the Parapsychological Center in Princeton under Robert Tahn; we have some information about the contribution of such well-known scientists and practical workers in parapsychology as for example Shafiq Karagul (USA), Uri Geller (UK), Ketrin Bauman, Dael Valker, Helmut Verner, Ursula Klinger-Ratsa, Otto Vilhelm Bart etc.

M.Vidnere

Наш век есть эпоха  
энергетического мировоззрения.

Н.К.Рерих "Парапсихология"

## О НАПРАВЛЕНИЯХ РАЗВИТИЯ ПУТЕЙ ДУХОВНЫХ ИНСТИТУЦИЙ

Время, переживаемое нашим земным человечеством, есть время перехода от одной эволюции, в которой развивался интеллект, к эволюции духовной, когда дух начинает преобладать над интеллектом, и этот период чрезвычайно тягостен. Интеллект и рассудок упорно не желают сдавать завоеванные ими позиции. Не исполнив ему отведенной роли быть мостом и инструментом для проявления духа в человеке, интеллект возвысился над ним и подавил его. Именно он, забывший о беспредельном действии духа, завел человечество в тупик.

Во-первых теперь, как никогда ранее, нарушена связь с Богом /Высшими энергиями/, что проявляется сегодня во все мертвящем безбожии и конунстве по отношению к Высшему.

Во-вторых, как никогда ранее, нарушена связь человека с человеком. Ужасающ танец взбесившегося эгоизма, сводящего на нет все усилия в семье, в содружествах, государствах и нациях. Погоня за властью и "желтым дьяволом" охватила значительнейшую часть человечества.

В-третьих, предельно нарушена связь с Природой. Варварски потребляя и истребляя ее ресурсы, человек создал множество безжизненных пространств. Его неразумную деятельность пока не смогли остановить ни участвовавшие извержения вулканов, ни землетрясения, ни сходение лавин и оползней. Прошедшее лето по-особому озагрилось пламенем частых и многочисленных пожаров на всей планете. Все живущие должны осознать, что огонь уже у порога. Провидение подает свои грозные знаки. Их проявляют раздраженные безумной деятельностью человека стихии. Мы все дошли до крайнего предела в нарушении законов Природы, до той черты, у которой есть

только последняя возможность выбора: совершить сознательный рывок вверх и вперед к обновлению жизни на основах духа или низвергнуться в хаос, что означает гибель.

Для совершения этого рывка и шествия вперед необходимо человечеству Земли в кратчайший срок восстановить связь с Высшим, человека с человеком и человека с Природой. Только эта взаимосвязанная и взаимозависимая триада способна спасти планету от окончательной гибели.

С чего начать? Что положить в основу спешного пути восстановления утерянной связи? Конечно же, следует начать с изучения прошлых достижений, так высокомерно отвергнутых нами в века разгула интеллектуальных спекуляций. Ведь каждое даваемое Учение жизни, не отвергая предидущего, приоткрывало врата к новому знанию согласно эволюционной надобности. И их необходимо изучать не для ознакомления, но для применения в жизни. Только таким путем достигается возможность создания потока энергии, сдвигающей нас с мертвой точки.

Во имя чистоты и сохранности это знание зашифровано в иероглифах, символах, притчах, легендах, мифах и аллегориях. Библия и Коран - это не что иное, как зашифрованное знание. Чтобы узнать их истинный смысл, необходимо иметь ключ к его пониманию. В древности существовали эзотерические отделения при университетах и храмах. Высокая сознательность и нравственность были теми критериями, которые открывали доступ к эзотерическим знаниям. Эзотерический [esōterikov] в переводе с греческого языка означает **внутренний, тайный, сокровенный, сущностный**. В университетах изучали суть видимых явлений и предметов, а также законы Бытия.

Сегодня нам необходимо вновь открывать хорошо забытое старое. На помощь должна прийти парапсихология - наука, изучающая подходы к выявлению духа или того, что лежит за любым феноменом или явлением. Ведь нет такой

области в Космосе, где бы ни присутствовала психожизнь. Психика базируется на сознании, а сознание - на духе.

Парацельс /Филипп Ауреол Теофраст Бомбаст фон Гогенгейм/ / 1493-1541/, швейцарский врач и естествоиспытатель эпохи Возрождения, писал, что мир, основанный на созданной Богом первоначальной материи, представляет собой саморазвивающуюся целостность. Человек /микрокосм/ как часть Природы /Макрокосм/, так щедро наделенный разумом, способен и должен познавать ее на опыте. Парацельс придерживался воззрения, что вся природа обладает одушевленностью, т.е. психикой. Мудрые всех эпох неоднократно в своих Учениях намекали изыскателям, что Вселенная есть конгломерат, спаянный психической энергией, или энергией Святого Духа. Она проявляется на всех планах Божественного Творчества, потому-то она и познаваема. В меру нашего сознания мы имеем возможность приобщаться к Божественному Началу в нас.

Слова Учения: "Без Бога нет пути," - вполне точны, так как Бог есть Первопричина, духовная основа всей жизни. Отрицая эту высшую Мочь в себе, мы истинно произносим хулу на Духа Святого, утрачивая путь и связь с Высшим ведущим Началом, ввергая себя в бездну хаоса. Чтобы выделить сущность, надо исходить из неизбежного. Именно знание руководящего принципа всегда освещает все искания, в том числе поможет понять искаленные символы. Так, например, вертикаль Креста всегда воспринималась посвященными в знания как активное, творческое Божественное Начало. Горизонталь - как пассивное, пластичное воспринимающее Начало, как среда, в которой реализуется Божественный Творческий Замысел. Так, Сфинкс - символ тайны человеческого Бытия, его задач и возможностей. Голова Сфинкса олицетворяет самого человека, его сознание. Все остальные его атрибуты - задачи человека и пути. Главная задача человечества - путь познания сознания, для раскры-



тия которого, т.е. для познания себя - Божественного Творчества Вселенной, человек должен облечься оболочками всех планов проявленной Вселенной и на каждом плане раскрыть свое сознание вплоть до конечного, физического плана. Именно здесь он должен осознать, что он есть Божественная Искра.

Беспредельный Принцип, или Начало, во многих Учениях обозначается словом Бог. Ведь сказано: "Бог есть Дух, и поклоняющиеся Ему должны поклонятся в Духе". Это Непостижимое и Незримое духовное пребывает в нас и вокруг нас. "Все в Нем движется и дышит и имеет Бытие."

Все 4 Евангелия - это не что иное, как этапы пути возврата человека в Дом Отчий. Каждое Евангелие на этом пути имеет свое особенное место и назначение.

Высшее, его может достичь человек, пребывая на физическом плане, - это стать Буддой. Будда - это тот, кто почувствовал Абсолют в себе. Это то состояние, когда исток и человек соединились. Будда - это действие Истины в самом себе и в других, а Истина и действие равнозначны. Непосредственное слияние с Абсолютом (и оно достижимо) - это главный путь постижения Истины. Все остальные - ветви и тропы этого пути.

Как одичание человека начинается с малого, так и его восхождение начинается с малого - только было бы желание восходить и знать. Все пронизывающая и объединяющая психическая энергия вооружает каждого человека этой возможностью. Развивший и воспитавший свою психическую энергию способен познать закономерности не только физического, но и психического, и духовного планов. Умение ориентироваться и действовать согласно законам мира, психического и духовного, и будет практическим применением парапсихологии. Спектр изучения парапсихологических процессов всеобъемлющ, ибо включает в себя все проявления жизни. Следует упомянуть главные направления

парапсихических исследований, перед которыми стоит наука будущего нашей планеты.

1. Институт Человека - это учреждение, где, наконец, должен быть изучен человек во всей его совокупности, а не только как физическая оболочка. Лучшее творение Космоса до сих пор не нашло должного освещения в научных кругах. Ведь в нем заложены в потенциале все возможности большого Космоса: высшие и низшие. Не познав человека в целом, не познаем и Космос. Пока мы по-настоящему не ведаем своей человеческо-духовной структуры, пока мы также не ведаем пути и цели, как бы мы ни просвещали свой разум, на самом деле мы глухи, не осознавая своей собственной силы и ее согласованности с силами этого Мироздания. Мы тупо движемся, будучи живыми физически, но мертвыми духовно. Лишь познав себя включенными в процесс Мироздания, мы начинаем по-настоящему жить. По своей структуре человек двойственен: смертен телом, но бессмертен по сущности своей. И он же - тело, проходящее веками. Все мы на Земле - посланники претворения энергий и преображения материи.

2. Институт Сердца: сердце, униженное примитивным понятием насоса, должно быть заменено величественным осознанием престола Божьего, являщемся местом встречи и единения человека с надземным. Поэтому просвещенное сердце становится магнитом, способным исцелять и привлекать, обезвреживать и греть. Оно - солнце нашего организма, способное действовать беспредельно. Именно оно способно вмещать, а значит, и миротворить. Ум не творит, ибо не видит главного. Сердце есть аккумулятор и трансмутатор энергий. Оно - бездна, которую необходимо сердечно изучать.

3. Институт Психических Исследований: его сотрудники должны будут скрупулезно и терпеливо изучать многогранные проявления психической энергии в человеке и При-

роде. Необходимым будет усовершенствование многих современных аппаратов и создание новых, более совершенных, согласно утонченной работе с энергиями. Создание совершенного аппарата для фотографирования аур будет великим завоеванием, которое откроет реальную возможность для объективного исследования тонких явлений и энергий.

Особо пристального внимания ученых заслуживает раздел об излучениях. Излучения не мистика, а знание об энергиях, высвобождаемых в результате происходящих химических процессов. Излучает в природе все. В качестве незримой помощи природа жертвенно отдает людям свои излучения.

"Ты свет", - указывал верховный жрец посвящаемому в высокие знания ученику. Как солнце постоянно изливает лучи на все живое, так истекают и силы из человека. Лишь в момент смерти эти силы изливаются бурным потоком, а тело холодеет, костенеет и разлагается, теряя всю связующую и животворную силу.

Чистые истечения жизненной силы целебны. Метод возложения рук так же древен, как и лечение лучами солнца. Именно излучения тел порождают наши влечения к одним людям и равнодушие к другим. Все это необходимо и возможно изучать, тем более, что этот раздел исследовательской работы может радикальным образом оздоровить людей и планету. Не зная истоков излучений, человек крайне легко путает свои излучения с другими, слишком много отдавая при этом жизненной силы, когда в своей неразборчивости посещает сомнительного толка заведения, легкомысленно вступает в половую связь или с полной безответственностью использует чужую одежду и вещи. Сдерживать, согласовывать и очищать свои излучения - это то, чему своих учеников обучали в древних храмах Египта. Вся их глубинная наука и жизнь базировались на знании закономерностей. Тщательное изучение опыта зашифрованных древних знаний

Египта даст человечеству новые откровения. В результате всевозможных катаклизмов и превратностей судеб эти знания были для человечества как бы утеряны.

На Западе изучение энергии излучений стало возможным по мере того, как физика Ньютона открывала дорогу теории относительности, электромагнетизма и теории частиц. Все это постепенно увеличивало возможность видеть взаимосвязь между объективным описанием мира и миром субъективного опыта человека. Началось накопление опыта, его необходимо продолжать и углублять.

Институт Астрологии: астрология должна занять достойное место в нашей жизни и стать нашей путеводительницей от колыбели до старости. Звезды, как живые объекты, начертаниями своих лучей и постоянно меняющимися позициями на небосводе говорят о будущем и предостерегают человека от надвигающихся бедствий. Велико и мистично воздействие звездного химизма и их конфигураций.

Древнееврейский алфавит своими корнями уходит в те времена, когда существовала Атлантида. Каждая его буква рисунком своим воспроизводила контуры того или иного созвездия. Через Великого Посвященного Египта Моисея эти буквы стали алфавитом. Ими же обозначены 22 Аркана Таро, и это далеко не случайно.

Подобная космическая информация зашифрована и в орнаментах мира как дар Творца нам, людям, дабы разглядели и применяли. Это - величественная книга о небе, о земле и человеке - посреднике между этими мирами, наделенном реальной возможностью быть сотворцом Высшим. Таким образом каждый народ по имеющимся у него фрагментам орнамента может прочесть свою мессианскую задачу. Латвия... Вия - украшение, гирлянда. Одна из главных задач нашего народа - творить прекрасное, уметь хранить его и делиться им с другими. Латвия в друидические времена была в периоде высочайшего расцвета. Когда в упадок пришли древние университеты жречества в Этрурии, в Латвии стабилизировался их расцвет. Сюда со всего мира приез-

жали за знаниями жаждущие. Мы знали шифр к орнаментам. Орнаментика была книгой, с помощью которой изучались законы Космоса и человеческого общежития. О такой странице жизни нашей Родины нам всем напомнил А.Пумпурс в эпосе "Лачплесис".

Это было время, когда царила гармония, когда человек не был поражен бактерией слишком большого устремления только ко всему земному или - только небесному. Ведь то и другое обречены на гибель. Необходимо равновесие, или золотая середина. Это было время, когда само небо говорило с людьми. Связь с ним поддерживалась через чистые каналы проводников - духовных руководителей университетов, чтящих не на словах, а на деле Иерархическое начало. И длилось это до предательства Иерархией сущности Учения. Дано было много нашему малому народу, а кому многое дается, с того многое и спрашивается. Кармическим следствием этого предательства духа было сокрушение и полное разорение наших храмов и очагов Культуры. Варварское нашествие их уничтожило дотла, желая стереть из памяти народной великое былое.

Благодаря тому, что атмосфера страны было богато насыщена высокими флудациями сокровенных знаний и той гармонии, которую удалось на время установить, народ сумел сквозь века скорби и унижений пронести остоу этих знаний: цельность орнамента, дайны, живительные хоровые песни и богатые фольклорные традиции. Сегодня, на грани перехода на новый виток эволюции, преобразив себя, свое мышление, при полном желании познать суть и жить по ней, необходимо приближаться к истинному пониманию дарованного нам. Без внутреннего Преображения не быть Воскресению. Голгофа уже пройдена. Суждено Великое, если сумеем преобразиться как народ в целом.

Результаты работы вышеперечисленных Институты должны стать основой обновляемых наук, искусства, религии, педагогики, медицины, биологии и агрокультуры, а также служить познанию законов Космоса и психологии.

## PRIEKŠMETU PSIHO-ENIOLOĢISKO ĪPAŠĪBU LOMA UN NOVĒRTĒŠANAS IESPĒJAS

Angļu filozofs un eksperimentējošās zinātnes oiltstēvs Fr. Bēkons jau XVII gs. sākumā brīdināja, ka "māpticība un citas tamlīdzīgas lietas nebūtu jāizslēdz no zinātniskā izpētes kursa". Jebkura organisma darbība, kas vērsta uz apkārtējo vidi, tā vai oitādi "atgriežas atpakaļ" organismā, iedarbojas uz to caur apkārtējo vidi, apzinoties un kontrolējot to.

Ja iedomājamies kaut ko uzrakstīt, tad, zinot valodu un rakstību, to izdarīt var bez grūtībām. Aizverot acis, 2-3 rindīgas jau būs grūtāk uzrakstīt, jo galvenokārt ar redzi kontrolējam savu pūliņu rezultātus rakstībā.

Pievērsisimies nosacītai objektu kopai "cilvēks - priekšmets - apkārtējā vide", kas raksturo samērā nosacītu atgriezeniskās saiknes sistēmu. Tajā iekļauti materiālie veidojumi (priekšmeti, organismi), ko nosacīti dēvē par aksesuāru un kuru izmantošana paaugstina cilvēka informācijas iegūšanas iespējas. Iespējami arī oiti atgriezeniskās saiknes kanāli. Aksesuārs, uz kuru cilvēks iedarbojas vai kuru izmanto informācijas iegūšanai, kļūst par ārēji nosacīti ieslēgtu šajā sistēmā un, pastāvot atgriezeniskai saiknei, radikāli izmainās pašas sistēmas īpašības (iespējas).

Piemēram, tērauda serdenis, uz kura uztīta vara stieple, pa kuru tiek padota elektriskā strāva, kļūst par magnētu. Sasaistot serdeni kustīgo daļu ar noslēgtu kontaktu, kas uzstādīts uztīšanas spolē, mēs iegūstam elektromehānisko sistēmu ar atgriezenisko saikni. Šāda sistēma savu piemērojamību ieguvusi elektriskajos zvenos.

Tādējādi, ieslēdzot atgriezenisko saikni sistēmā, kur cēlonis ir elektriskā strāva un sekas - magnētiskais lauks,

sistēma kļūva par automātiskā cikla ģenerācijas jeb automātisku atkārtojumu procesu ar īpašībām, kuras pirms tam sistēmai nebija.

Ja uzskatām, ka aksesuārs ir apkārtējās vides fragments vai priekšmets, uz kuru iedarbojas visi ārējie faktori (lauki, spēki, enerģija), kurus nosaka materiālās pasaules esošie un mainīgie stāvokļi, tad var pieņemt, ka aksesuārs tiek izmantots kā sava veida informatīvā un enerģētiskā bāze.

Mūsu organisms pašreizējā laika periodā ir spiests pastāvīgi cīnīties pret apkārtējās vides graužošo ietekmi uz to, tāpēc arvien vairāk veido un noslēdz sevi komforta zonā, kurā šie ārējie faktori tiek samazināti vai dzēsti. No otras puses, ārējo apstākļu informatīvās bāzes pārsātinātība un piesārņotība samazina organisma spējas izlasīt un izmantot šo informāciju. Tāpēc domājams, ka tieši aksesuāra loma ir noteicoša mākslīgi pašā izveidotās enerģētiskās aizsargsistēmas, kā arī noslēgtas izziņas sistēmas radīšanā.

Aplūkosim aksesuāra lomu noslēgtas izziņas sistēmas ar atgriezenisku saikni radīšanā.

Organisma un apkārtējās vides savstarpējā saikne nenozīmē tikai to mehānisku iedarbību. Iespējami enerģētiski informatori, tieši un atgriezeniski organisma un apkārtējās vides savstarpējās iedarības sakaru kanāli, un visi tie var būt izmantojami, lai organizētu efektīgas iedarbības atgriezeniskās saiknes.

Viens no galvenajiem cilvēka apkārtējās vides uzverošajiem faktoriem ir redze, kuras informatīvās iespējas ir nesalīdzināmas.

Piemēram, aprakstot kādu kadru no filmas, nav iespējams tik plaši un dziļi to izdarīt, salīdzinot ar mirkli, kad šis kadrs ir redzēts.

Varētu arī minēt gigantiskas informācijas vienlaicīgas nolasišanas un apkopošanas spējas, kādas demonstrē pieredzējuši ārsti vai citi eksperti savā darbā.

Iespējas ieslēgties sistēmā ar atgriezenisko saikni būtiski izmaina, paplašina vai pastiprina jutīguma koeficientu pie ģenerācijas izmaiņu sliekšņa, tajā skaitā arī pret ārējo faktoru iedarbību.

Aksesuāri, ieslēgti sistēmā ar atgriezenisko saikni, spēj paaugstināt organismā jutīgumu ārējo faktoru ietekmē, tādējādi parādoties agrāk neievērotām vai organisma nepieprasītām spējām. Šī apstākļa dēļ ļoti būtiski izmainās priekšmetu kā aksesuāru pielietojums, personai ieslēdzoties sistēmā "cilvēks - priekšmets - apkārtējā vide" un šo priekšmetu patēriņa kultūra.

Savā radišanas procesā katrs priekšmets sevam veidojam atbilstoši reaģē ar enerģētisko potenciālu. Gandrīz vienmēr cilvēks spēj ielikt savā darbā kādu domu, un, jo šī doma ir harmoniskāka un koncentrētāka, jo labāk tā saskaņojas ar formu un pareizāk iekodētu bioenerģētisko lauku. Galvenais, kas nosaka domas iekodēšanu, ir cilvēka noskaņojums, garastāvoklis vai vēlme attiecīgā priekšmeta radišanas momentā. Ja cilvēks ir rūpju pārņemts vai ar negatīvu attieksmi, viņš saskaras ar pretēja, negatīvā virziena lauku, kā rezultātā veidojas blāvs, neizteiksmīgs veidojums. Var rasties arī negatīvās informācijas lauks, kas spēj traucēt vai arī pārraut apkārtējās vides pozitīvo programmas kodu. Tādā vidē cilvēkam rodas diskomforta sajūta.

Neziņa, nogurums, pat fiziskas sāpes ir tikai kā piemērs plašam līdzīgu seku klāstam.

Priekšmets ir kā statisks rezervuārs, kurā uzkrājas cilvēka ražotā enerģija. Tāpēc tās īpašnieks izpilda ķēdē "cilvēks - priekšmets - apkārtējā vide" dinamiskā posma lomu. Informatīvi enerģētiskā lauka iedarbības rezultātā viņā var rasties labvēlīgas vai nelabvēlīgas enerģētiskas izmaiņas.

Ir veikta virkne zinātnisku eksperimentu informatīvi enerģētisko lauku modeļu konstruēšanā A.Ohatrina, V.Len-



ska, V. Iskakova u.c vadošo parapsihologu vadībā, kas pierāda informatīvo lauku iedarbību uz bioloģiskām sistēmām.

Ievērojama loma parapsiholoģijas jaunāko zinātnisko atziņu izvērtēšanā un PSI modeļu fenomena matemātiskajā apstrādē pieder Prinstonas Parapsiholoģiskajam centram Roberta Jehns vadībā.

Mūsdienu pasaules izziņāšanas zinātniskajām metodēm ir arī kāda negaidīti negatīva īpašība. Teorētisko pamatojumu un mēraparātu varenību uzskata par tik neierobežotu, ka katru jaunu parādību vienmēr cenšas izskaidrot tikai un vienīgi ar to palīdzību. Un ja kādu parādību vai efektu neizdodas izskatīt caur tradicionālo metožu prizmu, izmērit ar kādu zināmu aparāturu, bieži uzreiz atsakāties ticēt paša efekta eksistencei. Zinātnieki atsakās ticēt pašiem savām acīm, ja "rādījumus" nav apstiprinājusi kāda japāņu superaparātūra miljoniem dolāru vērtībā.

Par adatu terapiju un tās efektivitāti pašlaik zina visi. Zināms arī, ka cilvēka ķermenis klāts ar savā starpā un ar iekšējiem orgāniem saistītu enerģētisko kanālu tīklu, uz kuru iedarbojoties iespējams ārstēt no dažādām slimībām. Čīņu-ozju terapija (ārstēšana ar adatām) nākusi pie mums no Ķīnas. Miklāinos punktus uz dzīvnieku un cilvēku ķermeņiem jau daudzus gadus cenšas izpētīt ar mūsdienu metodēm, bet tikai vienam Eiropas zinātniekam ir izdevies būtiski attīstīt seno austrumu mācību, kuras sākums meklējams pirms gadu tūkstošiem.

Sis zinātnieks bija vācu ārsts Reinharde Fols, kas kopā ar Falke Verneru izgatavoja speciālu aparātu - dermatronu, kurš ļauj noteikt un izmērit enerģētisko kanālu meridānu krustpunktu, tāpat arī ar šiem punktiem saistīto iekšējo orgānu stāvokli.

Vēlāk tika radīti daudzi šādi aparāti, kuri ļauj izmērit čīņu-ozju punktu elektriskos raksturojumus, punktu

meridiānu pretestību un temperatūru un noteikt cilvēka faktisko veselības stāvokli, taču neviens precizitātes ziņā nevar sacensties ar Folla dermatronu.

R.Folla metodes jutīgums ir neiedomājams. Ar tās palīdzību var izmērit cilvēka reakciju uz tā valkāto apģērbu (krāsu un rakstu salikumu, audumu), rotaslietām, apaviem, telismaniem. Vairums zinātnieku uzskatīja šos rezultātus par nezinātniskiem, vēl jo vairāk tāpēc, ka Folls savos darbos nepietiekami detalizēti atklāja elektropunktūras metodes noslēpumus, un attēlot viņa eksperimentu rezultātus ilgi nevienam neizdevās.

Precīzi izmērit ķermeņa elektrovadītspēju noteiktajā punktā nav viegli. Lai to izdarītu, par maz vienkārši pielikt elektrodu pie ādas virsmas. Šeit vajadzīga sava veida juveliera precizitāte, sevišķi uztrenēta redze un rokas jutīgums. Ir jāpielāgojas zemādas slāņu anatomiskajām īpašībām dažādās ķermeņa vietās, dažādiem ādas tipiem, kā arī jārēķinās ar daudzām citām niensēm. Tāpēc arī pašlaik speciālistu šajā jomā nav daudz.

Elektropunktūras pētījumi rāda, ka 3 sek. laikā pēc tam, kad kāds izstrādājums (apģērba gabals, rotaslieta, akmens u.c.) atrodas tiešā saskarē ar cilvēku, noteiktā ķermeņa daļā izmēritais rādījums mainās 20-100 % robežās no sākuma lieluma ar mērījuma kļūdu līdz 10 %. Šo datu nozīmī ir grūti pārvērtēt, jo pēc organisma reakcijas var pateikt arī to, uz kuru iekšējo orgānu labvēlīgi vai negatīvi iedarbojas dots izstrādājums.

Viss cilvēka dzīve (domas, veselības stāvoklis, garīgā un fiziskā piepūle) pakļauta noteiktām enerģētiskām plūsmām, kuras tas rada ar savu darbību. Tāpēc skaidrs, ka labākie būs mīloša, labestīga, enerģiska un dzīvespriecīga cilvēka rokām gatavoti apģērbi, apavi, rotaslietas.

Lai veiktu elektrovadītspējas mērījumus, jāpārzina akupunktūras terapija, akupunktūras punktu meridiānu sistēmas, to atbilstība dotajam meridiānam. Speciālistem jābūt ar sensoriskām spējām un medicīnisko izglītību. Vajadzīga aparatūra, kas būtu izmantojama šim eksperimentam. Viss tas nozīmē, ka šie pētījumi ir saistīti ar dažādu neordināru pētījumu zinātnisko koncepciju holisma izpēti.

Dažādu izstrādājumu ietekme uz personu Nr 1 <sup>+</sup>

Izstrādājuma nosaukums	Kopējais fons	Redzes efekts	Priekšmets atrodas		
			labajā rokā	kreisajā rokā	labajā rokā + redzes efekts
Ornaments (ezolērisksis)	42	36	44	44/48	52
Lielvārdes jostas ornaments	42	38	54	50	60
Īntētisks edījums	42/44	48	50	52	54
Dabīgās vilnes edījums	42/44	52	54	66	60
Ģudraba rokassprādze	42	46	46	50	58
Dzintars izstrādājums	42/44	50	56	56	56
Rubīns zelta gredzenā	52	56	56	58	62

<sup>+</sup> Diagnostiku ar R.Folla metodi visos mērījumos izpildīja dr. J. Līrs

Analizējot šo tabulu, vispirms jāpievēršas ornamentu izvēlei. Ezotēriski noteiktais ornaments ir tieši šai personai pozitīvās enerģijas devējs, kuru speciālists nosaka, vadoties no dzimšanas gada, datuma, planetārās un zodiaka ietekmes, cilvēka vārdē enerģētiskā saturā. Tautas mākslas ornaments šai personai ir izvēlēts sensoriski no Lielvārdes jostas. Katra persona savu pozitīvo energolādiņu zīmī jostā nosaka ar biolokācijas metodi uz savas auras un energoinformācijas apmaiņas efekta pamata. Ne visi cilvēki ir spējīgi pietiekami efektīvi pielietot biolokācijas prognozēšanas metodi "savas zīmes" atrašanā. Tādā gadījumā nepieciešama speciālista palīdzība.

Analizējot izstrādājumu ietekmi uz personu Nr 1, varam teikt, ka vislielākais efekts ir tad, ja tos tur labajā rokā un uz to skatās.

Jāpiezīmē, ka izvēlētie izstrādājumi (izņemot ornamentus) ir tādi, kas personas Nr 1 tiešā tuvumā atrodas diezgan bieži, tātad viņu un cilvēka auras laika gaitā energoinformācijas apmaiņas procesā vienai otru papildinot, ir sasniegušas kādu saderības pakāpi. Tāpēc nevienā mērījumā neredzam izstrādājumu negatīvo ietekmi uz cilvēku, t.i., mērāperāts rādījums samazināšanās attiecībā pret kopējo fonu. Vienīgais izņēmums ir ezotēriski noteiktais ornaments, uz kuru skatoties, nervu sistēmas darbību raksturojošie rādītāji pazeminās. Runājot par adījumiem var secināt, ka sintētiskais adījums personu Nr 1 ietekmē mazāk pozitīvi nekā vilnes adījums. Sterpība rādījumos, adījumus turot kreisajā rokā, sasniedz pat 14 vienības.

Dažādu izstrādājumu ietekme uz personu Nr 2

Izstrādājuma nosaukums	Kopējais fons	Redzes efekts	Priekšmets atrodas		
			labajā rokā	kreisajā rokā	labajā rokā + redzes efekts
Ornaments (ezotēriskais)	38/36	36	38	34	38
-----					
Lielvārdes jostas ornaments	38	36	42	46	44
-----					
Dabīgais adījums	38	44	34	48	38
-----					
Izšuvums	38	40	44	44	50
-----					
Dzintars	38	38/40	38/48	44/58	48/50
-----					
Montas Kuršes gleznas	44	36	48	58	50

Šīs tabulas rādījumi ir visai harmoniski, vienīgās krasās izmaiņas vērojamas izšuvuma ietekmē uz personu Nr 2, arī Montas Kuršes gleznas rada acīmredzamu pozitīvu efektu.<sup>1</sup> Tāpat redzams, ka adījums uz šo personu neatstāj nekādu pozitīvu enerģētisko iespaidu, to pašu var teikt arī par ezotēriski noteiktu ornamentu.

<sup>1</sup> Jāatzīmē, ka eksperimenta pozitīvā iedarbība notikusi tikai uz personu Nr 2. Iespējami arī citi rezultāti, kas novēroti konkrētā mākslas darbā vai arī citos mākslinieku darbos.

Dažādu izstrādājumu ietekme uz personu Nr 3

Izstrādājuma nosaukums	Kopējais fons (onkoloģiskas saslimšanas)	Redzes efekts	Priekšmets etrodes		
			labajā rokā	kreisajā rokā	labajā rokā + redzes efekts
<b>Lielvārdes jostas</b>					
ornaments	44	46	40	38	44
<b>Dabīgās vilnas</b>					
adījums	44	50	48	44	51
<b>Dzinters</b>					
	44	48	56	54	46
<b>Etnogrāfiskais komplekts</b>					
	44	52	56	56	60
<b>Korallis</b>					
	44	50	48	52	50

Kā redzam šajā tabulā, visi priekšmeti uz personu Nr 3 atstāj pozitīvu enerģētisko efektu. Vienīgais izņēmums ir Lielvārdes jostas ornaments, kad to tur kreisajā rokā. Vispozitīvāko ietekmi uz šo personu rada etnogrāfiskais komplekts, t.i., tautas tērps. Turot to labajā rokā un uz to skatoties, mēraparāta rādījums sasniedz pat 60 informācijas vienību iedaļu.

Nākošās tabulas ir sastādītas pēc mērījumiem, kuri izdarīti citā laikā un vietā, bet uz to pašu personu veselības un garastāvokli raksturojošo punktu pamata.

Dažādu izstrādājumu ietekme uz personu Nr 1

Izstrādājuma nosaukums	Kopējais fons (nervu sistēma)	Redzes efekts	Priekšmets atrodas		
			labajā rokā	kreisajā rokā	labajā rokā + redzes efekts
Plastmasas					
krelles	44	40	40	44	46
-----					
Sudraba					
auskari	44	50	54	50	52
-----					
Zelta					
grādzens	44	52	59	60	60
-----					
Dabīgās					
vilnas					
adījums	44	54	46	48	58

Šī eksperimenta savdabība slēpjas tajā apstākļi, ka visi izvēlētie izstrādājumi ir tādi, ar kuriem persona Nr 1 saskaras pirmo reizi, respektīvi, tiek izslēgta priekšmeta un cilvēka auru laika gaitā iegūstamā saderība. No eksperimenta rezultātiem redzam, ka plastmasas izstrādājums uz personu Nr 1 neatstāj pozitīvu efektu, jo mērinstrumenta rādījums labākajā gadījumā izmainās tikai par 2 vienībām pret kopējo fonu, bet redzes efekts un turēšana labajā rokā dod pat 4 vienības negatīvu efektu. No tā varam secināt, ka personai Nr 1 nevajadzētu šādu izstrādājumu bieži valkāt. Pēc tabulas datiem varam secināt, ka vispozitīvāko efektu uz personu Nr 1 atstāj zelta izstrādājums.

Dažādu izstrādājumu ietekme uz personu Nr 2

Izstrādājuma nosaukums	Kopējais fons (sirds asinsvadu sistēma)	Redzes efekts	Priekšmets atrodas		
			labajā rokā	kreisajā rokā	labajā rokā + redzes efekts
Sudraba					
rokassprādze	50	40/42	47/54	48/58	46/46
Plastmasas					
krelles	50	46/49	44/44	44/52	44/46
Zelta gredzens	52/50	56/52	50/54	64/62	64/66
Dabīgās vilnas					
adījums	50/52	50/52	54/54	54/58	60/60

Arī šajā tabulā apkopotie dati izslēdz cilvēka un priekšmetu auru iespējamo saderību, kura izveidojas, tos ilgstoši valkājot.

Šis eksperiments ir interesents ar to, ka tiek noteikta divu priekšmetu saderība kopējā apģērba komplektā. Kā redzams, katram mērījumam ir 2 rezultāti: svitras kreisajā pusē ir informācijas vienību skaits, kas iegūts, izmērot dotā priekšmeta ietekmi uz personu Nr 2 metāla piespraudes klātbūtnē, svitras labajā pusē - mērījuma rezultāts bez tās. Var secināt, ka metāla piespraude šajā gadījumā būtībā nav savienojama ne ar vienu no izstrādājumiem, tātad šai personai nebūtu ieteicams valkāt metāla piespraudi kopā ar kādu no tabulā norādītajiem izstrādājumiem, jo šāds komplekts radis negatīvu enerģētisko efektu uz personu Nr 2.

Folla metodei ir visplašākās iespējas noteikt apģērba, tā atsevišķo detaļu un auduma, apavu, rotaslietu, mēbeļu, gleznu, keramikas un citu priekšmetu, ar ko cilvēks atrodas tiešā saskarē, ietekmi uz to vai citu orgānu sistēmu, kas raksturo personas veselības un gara stāvokli.



## BIZNESS UN SIRDSAPZIŅA

Laikam jau pašlaik nav skanošāka vārda, ar tik daudz tam piesaistītām niansēm kā vārds - business. Negribētos pārskaitīt visus nodarbošanās veidus, un tas nebūtu arī tik vienkārši, ko mēs ar šo vārdu saprotam un tajā ietilpinām. Jo kas gan, liekas, šodien nav pērkams un pārdodams.

Gribētos atļauties mazliet netradicionāli apelēt pie tiem formulējumiem vai nostādnēm, aiz kādām savu patieso attieksmi slēpj "jaunie" ekonomiskie reformatori.

Ar vārdu "jaunie" šobrīd saprotam:

- gan tos gados jaunos censoņus biznesā, kuri daudzu pakārtotu iemeslu dēļ ir varējuši "iespiesties" tirdzniecībā un sadzīves pakalpojumu sfērā. Kā viņi sevi demonstrē televīzijā, ar savu atbilstoši profesijai izvēlēto "imidžu, jaunību, neatlaidību" un prasmi pacelties pāri citiem - mazāk enerģiskiem, neuzņēmīgākiem un tāpēc neapdāvinātākiem savas paaudzes līdzgaitniekiem;

- gan pieredzējušos vadītājus, neskatoties ne uz vecumu, ne politisko nokrāsu, kuri prasmiģi izpildījuši "salto zirga mugurā" (protams, nomainīt zirgus palīdz viņu sagatavotā un atbilstošā jaunatnē), savu virzību turpina, nemainot ne līdzekļus, ne mērķus;

- gan tos, kuru biznesa iesākums ir bijis nenosakāmas izcelsmes pamatkapitāls (par kura apjomiem un avotiem vēl neinteresējas neviena finansu inspekcija), kas fascinējoši ir ienesis mūsu nožēlojami pelēkajā vitrinās smagu ietinamā materiāla spīdumu un jūtu kultūrai sniedz neona gaismas apžilbinātus elektronikas atkritumus.

Un, kamēr mēs iejūtamies "civilizētās" pasaules statusā, notiek vēl viens brīnums. Vidējās algas līmenis Latvijā ir visaugstākais Baltijā, nemaz nerunājot par bijušajām Savienības republikām - tas pārsniedz 90 dolārus mēnesī, un, skaties, nepaies nemaz ilgs laiks, kad visa Latvija ar pašu tautiešu palīdzību būs privatizēta kopfirmās.

Tieši tāpēc, ka tik nemanāmi, ātri un biedējoši mainās ap mums esošās realitātes, nav neviena cilvēka, kurš nebūtu saistīts un atbildīgs par šo izmaiņu ievirzi jebkurā darbības jomā.

Darbošanās lauks - tā nav tikai brīva izvēle ar mērķi - neatkarība. Tā ir atbildība par domas un jūtu enerģētisko virzību. N. Rērihs savā darbā "Parapsiholoģija" ir teicis, ka "... mūsu gadsimts ir enerģētiskā pasaules uzskata ēra", ar to saprotot nevis elektroenerģiju vai atomenerģiju, bet gan cilvēka enerģētisko potenciālu, kas veidojas cilvēka darbības un psihisko funkciju mijiedarbības rezultātā un kas neredzamā veidā parādās cilvēka domās un jūtās.

Cilvēkam darbojoties, jābūt mērķa izjūtai. Gribu var ietērt jebkurā attiecību gammā: savu mērķi pasniedzot ar sev piemītošo šarmantumu; izjūtot savu vārdu iedarbību pret percipientu. Un tikai sirdsapziņa spēj izjust, cik cilvēks bijis patieses un kādi ir viņa īstenie nodomi.

Tieši savstarpējā saskarsmē būdami priecīgi - kaut ko esam nokārtojuši. Tātad jūsu vārdu spēks ir sasniedzis kādu darbības rezultātu. Bet rezultāta pamats, tā enerģētiskais pamats ir ne tikai vārda īstena spēks - darba veicējs, bet pamudinājums, tās ieceres garīgums. Tāpēc ar atbildību būtu jāizprot Evāņģēlija vārdu patiesā jēga: "Par ikkatru vērtīgu vārdu, ko cilvēki runās, tiem būs jāatbild tiesas dienā. Jo pēc saviem vārdiem tu tiksī taisnots, un pēc saviem vārdiem tu tiksī pazudināts". (Mat. evāņģēlijs, 12; 36-37).

Diemžēl pat šī gadsimta norietā mēs vēl ignorējam un tāpēc arī nelzprotam šīs enerģētikas neatņemamo un būtisko klātbūtni visās mūsu darbības sfērās, tajā skaitā ekonomikā.

Sobrīd ekonomikas pārkārtošanas procesu nosaukt par "mežonīgu vai trakojošu kapitālismu" ir ļoti nekorekti. Varbūt šis izteikums pārnācis pie mums no Polijas kā izdota sīknauda apmaiņai pret citām tirdznieciskām aktivitātēm, vai arī lai "aizmiglotu acis" tautas masām, kuras vēl

nav salīdzinājušas jaunizcepto "kapitālistu" pūlīgus konkurences cīņā citā laikā un vidē.

Grūti ir iedomāties ražotni, kuras rentabilitātes līmenis celtos, pateicoties godīgi ieguldītam darbam un reālām ekonomiskajām svirām. Ko nozīmē "saražot", vislabāk būs izjutis katrs zemnieks uz savas ādas. Pamatā šodien ekonomisko augšupeju nosaka rīcības kapitāls. Bez tā, diemžēl, nevar sākties neviens biznesa darījums. Un tieši šis sākotnējais vai "sarūpētais" kapitāls ienes ne tikai galējo nokrāsu visā firmas pastāvēšanas laikā, bet arī ar savu enerģētiku nosaka firmas uzplaukuma vai norieta iespējamību.<sup>1</sup>

Apzinoties, kādā sociālā vai ģeogrāfiskā vidē jāuzsāk kāds darbības veids, biznesmeņiem būtu jāpadomā ne tikai par mērķi glaimojošu reklāmu, bet arī par līdzekļiem šī mērķa sasniegšanai.

Kā nevar pacelt ekonomiku ar vardarbību, meliem un tautas asarām, tā arī nevar pastāvēt un plaukt firma uz asiņaina kapitāla bāzes. Aug jaunbagātņieku slānis. Vai visus varētu raksturot par spējīgām un radošām personībām? Kļūt par radoši brīvu vai ārdoši noslēgtu vienību ir katra indivīda brīva izvēle.

Protams, šodienas sociālās un sadzīves problēmas ir tik daudzšķautņainas, ka varonība ir ne tikai godīgi dzīvot, bet arī radīt sevi drošības, pašāvības un optimisma izjūtas, kas ar labestības nodomiem nomierinātu citus un iemācītu stāvēt pretī ikdienas radītajam stresam. Tā ir liela dzīves māksla, un šo mākslu ir iemantojusi daļa tautas pārdzīvojumu un ciešanu rezultātā. Taču mēs vēl necenšamies izprast un pieņemt šo svēto sāpi, bet gan to apiet, iztikt ar sevi un tiksmīnāties par šodienu. Gara krīze nosaka arī ekonomisko krīzi.

Praksē vai lietišķās diskusijās mūsu vadošie ekonomisti cenšas tautu pārliecināt par "trīs vaļiem", uz kā balstās valsts un politika. Un tie būtu: sekss, nauda un vara.

<sup>1</sup> Ezoteriskajā literatūrā ošloģu un seku savstarpējo mijiedarbību sauc par Karmu.

Liekas, ka šie "vaļi" patiešām tur vismaz mūsu ekonomikas smagā vezumā pavadas. Taču būtībā tā ir kārtējā pārbaude mums pašiem. Vai mēs varam tikt galā pilnīgi personīgi un arī valstiski ar šiem trijiem vispopulārākajiem klupšanas akmeņiem.

Šie dzīves pārbaudījumi ir jāiziet katram cilvēkam, un tikai pēc tam var runāt par garīgo briedumu. Tas nenozīmē atteikšanos no visām šīm iespējām, bet gan dzīvot ar "tīru sirdi". Naivi, bezgala grūti, pat nepieņemami biznesa lietās - jūs teiksiet. Un tam varētu piekrist, ja atkal nebūtu jāreķinās ne tikai ar savu sirdsapziņu, bet arī ar kaut ko citu, un proti, savu darbu enerģētisko potenciālu.

Jebkurā darbības veida pamatā galvenais ir cilvēku faktors. Nevis kā sociālās vides faktoru mijiedarbības produkts, bet kā vienreizēja, neatkārtojama individualitāte, kas savu darbību virza mērķtiecīgi, lai radītu vai arī lai grautu.

Brīva griba - tā ir pati lielākā dāvana un reizē arī atbildība par savu dzīves veikumu saskaņā ar Evolūcijas gaitu. Brīva cilvēka griba tad arī veido Karma.

Var ignorēt visu sev apkārt, var skaisti strunāties ar jebkura rakstura piezīmēm, var apmierināties ar tikmiņāšanās par sava "Ego" apstiprināšanu līdz brīdim, kad piepildīsies vārdi - "... tad jūs izjutīsiet savus grēkus, kad tie jūs atradīs" (Mozus grām. IV; 32,23).

Katra cilvēka dzīvē ir bijušas situācijas, kad viņš pēkšņi kaut ko atskārš, kaut ko zina. Pie tam, nespējot izskaidrot - kā viņš zina. Tās varētu klasificēt kā telepātiskas spējas - uztvert kādu satraucošu vēsti vai domu par sev tuvu cilvēku (piemēram, negadījums, avārija vai cits satraucošs notikums).

Bieži biznesa darboji, nokļūdami situācijā, kurā jāpieņem kāds lēmums, ar "sesto prātu" aptver, kādai precei

būs pieprasījums tirgū, kādai nē. Vai, citā gadījumā, neskatoties uz ļoti labu kāda darbinieka raksturojumu, nevar viņam uzticēties.

Šādu piemēru, kad zināšanas pēkšņi nākušas "no nekurienes", varētu minēt ļoti daudz, kuras, neskatoties uz loģiskiem secinājumiem un pamatojumiem, mēs izmantojam, un tās ir bijušas patiesas.

Tātad sadzīvē katram no mums ir iznācis saskarties ar tā apziņas spektra informāciju, kura neietilpst loģiskajā "kreisajā smadzeņu puslodes" domāšanas tipā, kuram raksturīgi ir veselā sadalīšanas princips.

Kā savā darbā "Muslaiku dvēseles problēmas (Dvēseles struktūra)" atzīmējis Šveices psihologs K.G.Jungs, intuīcija ir dvēseles funkcija, kura rodas sarežģītā apkārtējās vides percepcijas un psiholoģiskās apearācijas rezultātā.

Intuitīvās zināšanas parasti nav saistītas ar loģisku pēctecību, laika un apstākļu nosacītību. Tieši šo īpašību dēļ tās ir tik vienkārši ignorēt.

Šīs zināšanas atkarībā no individualitātes ir izmantojamas dažādi: citam tās nāk mentālā (domāšanas) plaknē - "kā ar mietu pa pieri dabūjis"; cits tās izjūt ar fizisko ķermeni vai kādu tā daļu - "ar vēderu jūtu, ka kaut kas nav tā"; vēl kāds intuitīvo informāciju uztver emocionāli - pēc savām vai citu emocijām.

Dažādu profesiju pārstāvji - garīgi apveltīti cilvēki bieži vien savas intuitīvās zināšanas pamato ciparu un loģisku atziņu gaismā, t.i., no intuitīvās hipotēzes līdz loģiskam tās ietērpam.

Diemžēl, bieži intuitīvās zināšanas jau ar "fiksām" un citām spekulatīvām idejām. Taču intuīcija - tā ir rezultāts garīgi izauklētai domai, kas radusies iztēles, jūtu un domāšanas procesā.

Ārējā bāze reālajām intelektuālajām zināšanām un morālā sapratne zūd, izjūtot neskaidru apmierinājumu uz saņemto "mājienu" (informāciju). To var izskaidrot un zināt

tikai tajā gadījumā, ja intuīcija ir novesta līdz faktu precizitātei un to loģiskai sakarībai. Tieši tāpēc tehnokrātiskam cilvēkam ērtāk ir nepaciest faktus, kurus nevar izskaidrot racionālā un loģiskā sakārtotībā, pieļaujot, ka tie derētu tikai dzejniekam vai māksliniekam.

Intuīcija kā psiholoģiskās metodes izstrādne un izmantošana praksē, piemēram, ekonomiskajā vadībā, politikā, biznesā u.c., papildus vispārpieņemtajām empīriskajām izziņas metodēm kļūst aizvien aktuālāka.

Racionālo metožu izziņas pamatā pasaule ir skatāma kā milzu sistēma, tās problēmas tiek sadalītas vairākos komponentos, analizētas pa daļām, un pēc tam atkal veidots vienots statistisks veselums.

"Atsevišķu daļu" princips lieliski darbojas stabila, līdzsvarotas sistēmas ietvaros. Ja mēs runājam par ekonomisko sistēmu šobrīd, vienkāršoti to var raksturot kā stipri nelīdzsvarotu starp ekonomiskās efektivitātes rādītājiem (laikā sabalansēts preču pieprasījums un piedāvājums, tā struktūra un apjomi; sabalansēta ražošana pa atsevišķām nozarēm un resursiem; maksimālais, tehnoloģiski iespējamais darba ražīguma līmenis) un "sociālā taisnīguma" rādītājiem (strādājošo daļas palielināšanās nacionālā kopproduktā; sabiedrisko patēriņa fondu pieaugums, peļņas daļas pārdele par labu mazāk nodrošinātajam sabiedrības slānim).

Pie stabila ražošanas līdzsvara šo kritēriju līdzsvarošanu būtu vispār neiespējama. Taču nelīdzsvarotas sistēmas gadījumā, izmantojot inovāciju un mērķtiecīgas ražošanas struktūras izmaiņas, varētu nodrošināt ātru ekonomikas kāpumu.

Tieši ekonomiskās sistēmas nelīdzsvarotība kalpotu kā pamats tādām kāpumam. Tomēr jāatzīmē, ka šādi apstākļi mūsu ekonomiskās sistēmas atjaunotnei ir nepietiekami.

Ekonomiskās sistēmas evolūcija tās stipri nelīdzsvarotajā stāvoklī sāk bifurcēt (sazaroties), radot daudzus, tajā skaitā pretrunīgus ceļus. Kā liecina laiks un sasniegumu bilance, šo iespēju kāpināt ekonomisko efektivitāti

un nodrošināt sociālo taisnīgumu mēs zaudējam, nemanot pieņemot tādu attīstības trajektoriju, kas ved uz haosu.

To apstiprina saimnieciskā rosība Latvijā, kas ir saistīta ar naudas spekulācijām, Latvijas bagātību izlaupīšanu, tirdzniecību ar mazkvalitatīvām importa precēm, nepamatotu lata kursu un attieksmi pret zemnieku saimniecību atjaunošanas iespējām.

Salīdzinot ar stagnācijas perioda miegainību, var tikai pabrīnīties par nekontrolēto monopollaupītāju privāto iniciatīvu.

Taču būtiskākā un sāpīgākā problēma - nepārtraukta pīrgāšanās par tautu! Ir pārbaudīti visi līdzekļi pret tautas mentalitāti: karš, nodevība, iznīcība, pazemojumi, pāraudzināšana, izputināšana. Un beigu beigās - viennozīmīgi - "tauta ievēl tādu valdību, kādu tā pelnījusi". Vai var būt vēl lielāka ačģārnība, kā šādi izteikts apgalvojums?

Ģadu tūkstošos uzkrātā dzīves pieredze, cilvēka dvēseles sterojums, dabas un cilvēka vienotība darbā mūsu zemē ir uzkrājusi neatkārtojamu kultūrslāņa enerģētiku, kurās varēnība būtu jārespektē, jāsaudzē un jādzīvo ar to harmonijā.

Šis mazās zemītes tautas sastrādātā enerģētike neļaus tautai ne tikai krist izmisumā, bet arī to pasargās un izkļiedēs tās viltus aizgādņu savtīgo domu mākonīšus, kas dissonē ne tikai viņu sirdīs, bet radīs vēl nepārredzamas sekas personīgajā dzīvē.

Tāpēc gribētos atgādināt profesionāļiem sēdētājiem "augstajos krēslos", ka tautu nevar piekrāpt, un laiks vienmēr būs tās aizstāvis. Un liekas, ka daudzi politiķi jau šodien ir sepratuši, ka arī politika ir "jāteisa ar tīrām rokām un tīru sirdi", ja grib, lai laiks stāvētu viņu pusē.

Nekas vēsturei nav svešs, arī gara pagrimums - un arī tam meklēta izeja. Tāpēc lietderīgi būs atgādināt Mahatmas Ģandīja uzsvērtos mūsu laika septiņus nāves grēkus:

- Begātība bez darba;
- Baudas bez sirdsapziņas;
- Zināšanas bez rakstura;
- Tirģošānās bez morāles;
- Zinātne bez cilvēcības;
- Dievlūģšana bez upura;
- Politika bez principiem.

V. Kuzņecova

## VĒL NEDZIMUŠO GARA PROBLĒMAS

1990. gada rudenī Dienvidslāvijā, Meždugorjē pirmo reizi vēsturē tika sasaukts starptautisks nedzimušo bērnu aizsardzībai veltīts kongress. Tas bija pirmais bīklsis mēģinājums pateikt cilvēcei patiesību par tās noziegumu pret Nedzimušo Garu. Ik dienu, valsts struktūru atbalstīta, tiek izpildīta brutāla Nedzimušo bērnu nogalināšanas eksekūcija, kas jau ir kļuvusi par sabiedrības normu. Diendienā tiek nogalināti simtiem tūkstošu dzīvību. Tas ir briesmīgi, bet tā ir patiesība. Mūsu juristi un ginekologi labāk nekā jebkurš cits var minēt piemērus par daudziem noziedzīgiem un "izsmalcinātiem" gadījumiem savā praksē.

.. Es vēlētos ar šā raksta starpniecību aicināt bez aizspriedumiem aptvert un saprast, kāpēc mēs esam kļuvuši par tik aukstasinīgiem noziedzniekiem, kāpēc grūtniecības pārtraukšana būtībā ir ļaunāks noziegums pat par slepkavību, un likt padomāt, kādā veidā tomēr var izrauties no cilvēces pašradītā netikuma loka. Visstingrākie valsts un baznīcas aizliegumi taču nav varējuši un nekad nevarēs apturēt šo ļaundarību, un vienīgais, kas spēs to pārtraukt, ir tikai un vienīgi katra planētas pilsoņa dzīvē izpratne par paša pastrādāto. Nedzimušo garu ieeju šai pasaulē var atvērt tikai ar apziņas atslēgu.

Kāds no pasaules dižgariem bieži atgālināja sevī sekotājiem, ka cilvēces nelaiemes rodas no gara tumsības - kultūras trūkuma. Tā arī ir jebkura ļaunuma sakne. Ilgajā cilvēces attīstības gaitā dziļo zinību nesēji cilvēkiem izskaidroja Cilvēka nozīmi, mērķi un Debess Likumus, kas bija jāievēro un jāpilda. Itin bieži nepateicīgā cilvēce, kura augstāk vērtēja patvaļību un zemiskumu, garīgo zinību nesējus vajāja un sniegtās patiesības izkropļoja



vai pat iznīcināja. Kā loģiskas sekas šādai rīcībai bija cilvēces scimredzamais garīgais pagrimums, no kura izrietēja pārējās negatīvās sekas. Un vai gan mēs - šodien dzīvojošie - neesam sasnieguši kulminācijas punktu šajā krīzes strupceļā visās dzīves jomās jau planetāri? Ļaužu zemiskās keislibas un jūtas, tumšās domas un darbi jau ir radijuši un turpina radīt bīstamas dabas katastrofas - plaisas okeānu ieplakās un sauszemē, gan plūdus, gan zemestrīces, kā arī citas stihiskas nelaimes. Un paši vien esam vainīgi.

Ezoteriskā zinātne (zinātne par lietu un perādību iekšējās būtības jēgu) par vienu no lielākajiem cilvēces noziegumiem, kas izjauc līdzsvaru planētas dzīvē, uzskata mākslīgi pārtrauktu grūtniecību. Turklāt šajā noziegumā piedalās ne vien abi vecāki, kuri par tādiem nekļūva, bet arī mīļākie, vecmāmiņas un vectētiņi, tantes un draugi, kā arī ārsti. Kas gan ir šo abortējamo lomā? Izrādās - par viņiem, kuri ir tik nevēlami un ir ieradušies nelaikā, varēja, var un varēs kļūt ikviens no mums. Ir radies noziegumu loks. Kas spēs to pārtraukt?

Apzināti vai arī intuitīvi pašlaik to cenšas darīt ļoti maz ļaužu. Atkal no jauna atgādinot cilvēcei Pārdzimšanas un Karmes (cēloņu un seku vai Savstarpējās Iedarbības) Likumu, mums būtu jāiepzinās pastrādātais un beidzot jāpārtrauc šis netikumu loks, un jāieiet jaunā kvalitatīvākā attīstības spirālē. Jo Visuma Likumi, neievērojot cilvēku gara kultūras trūkumu, darbojas paši par sevi, nesatricināmi un neuzpērkami precīzi kā pulksteņa mehānisms, iedarbojoties gan fiziskajā plānā, gan vismelnākajā matērijā.

Aktivitātes un pasivitātes, dzīves un nāves periodu mīja Kosmosā atspoguļojas jebkurā Dabas izpausmes ritmā. Šis dižais likums valda gan pār vissīkākajām parādībām, gan pār pasaules mūžīgo mainību. Visa esošā dzimšana, dzīve, nāve atkārtojas mūžīgā ritmā un nerimtīgās pārmaiņās.

Tā arī katra cilvēka dzīve atkārtojas daudzas reizes. Fiziskajā plānā daudzkārtēju cita citai sekojošu dzīvu ietekmē cilvēkam iespējams apgūt pilnīgotāku pieredzi. Atdzimšanas starplaiķos iegūtā pieredze tiek pārstrādāta dotībās un raksturā, ar kuru cilvēks uzsāk jaunu dzīvi, kas sākas ar iepriekšējās, noslēgtās dzīves pakāpienu. Tā pakāpeniski attīstās cilvēka apziņa. Tādejādi katra dzīve ir kā noteikta mācību stunda un uzdevums. Un cik veiksmīgi ir atrisināti izvirzītie uzdevumi, tik veiksmīgi virzās personiskā evolūcija un reizē - tās valsts (sabiedrības struktūras) attīstība, kurā piedalās cilvēks. Dzīvē pastāvošo dotību nevienlīdzību uzskatāmi spēj izskaidrot tikai Pārdzimšanas Likums. Kāpēc vieni piedzimst apdāvinātāki, pozitīvo uztvert spējīgāki, bet citi - aprobežotāki un neapdāvinātāki, kuros ātri vien ieviešas nekrietnākais? Kāpēc gan viens ir labs, cēlsirdīgs un dāsns, bet cits - ļauns, cietsirdīgs un skops? Vienīgais saprātīgais izskaidrojums atrodams iepriekšējo dzīvu pieredžu sasniegtajā rezultātā.

Ja cilvēkam būtu tikai viena vien dzīve un pēc tās tiktu noteikta viņa dvēseles vieta uz mūžu mūžiem smalkajā pasaulē, tad kāds gan ir nopelns ievērojamai cilvēces daļai, kas nomirst mazotnē? Kādi gan viņiem ir īpaši nopelni, ja viņi tik ātri spēj atbrīvoties no bieži vien tik mokošās eksistences apstākļiem zemes virsū un piepūles, kas jāizlieto, to realizējot, un kurus tāpēc var apbalvot ar mūžīgu svētlaimi? Tā taču būtu Augstākās ne-taisnības izpausme, jo tieši Pārdzimšanas Likums mums visiem pieļauj pirmsākuma taisnīgumu un vienlīdzību. Arī nākotne pieder visiem - izņēmumu un privilēģiju tajā nav nevienam !

Cilvēkam pakāpeniski jāizrit cauri daudziem gadu simtiem un rasēm, cauri daudzām kultūrām un sabiedriskajām formācijām, un sociālajiem stāvokļiem, jāapgūst vis-

biežāk sastopamo darbu profesionālās iemaņas, lai ar sava paša pūlīpiem pilnībā attīstītu Dieva dotās īpašības. Simpātijas un antipātijas, mīles un naida jūtas, kas radītas vienā dzīvē, pāriet nākamējās un izpaužas kā pievilcība vai vēsums, ko mēs izjūtam, satiekoties ar cilvēkiem.

Pārdzimt un pilnveidoties var tikai individualitāte. Personība nepārdzimst, tā tiek formēta no jauna katrā gadījumā, atbilstoši pārdzimstošā gara uzdevumiem un iespējām. Tikai tāpēc personībai var būt noteikts dzimums un nacionalitāte. Nākamajā pārdzimšanā individualitāte var atdzimt ne tikai citā kontinentā, bet arī mainīt savu dzimumu. Ritot cauri mainīgo personību virknei gan sievietes, gan vīriešu veidos, cilvēks attīsta sevi divus skaidri saskatāmus īpašību veidus. Viens - virišķīgāks un enerģiskāks (drošsirdība, drosmē, spēks, patstāvība) - attīstās, individualitātei iemiesojoties vīrieša dzimumā. Otrs - maigāks, smalkāks, dziļāks un tāpēc arī vitālāks - ir sievietes veidolā iegūtās pieredzes rezultāts. Bet par pilnīgu uzskatāms tas cilvēks, kas spēš sevi asimilēt gan sievietes, gan vīrieša labākās īpašības. Pakāpeniski sasniedzot pilnību, harmoniju, cilvēkam vairs nav jāpārdzimst uz Zemes, jo viņš kļūst par Pārcilvēku, par Mahatmu - Lielo Dvēseli, kas spēš sevi ietvert veselu pasauli ar tās jaunajām plūsmām, par apzinātu Gaismas Hierarhijas sadarbnieku, kura darbs ievērojami pārsniedz planētas mērogus.

Iepriekšminētā izklāstā nebūtā prātīgi bērniņu uzskatīt par nevainīgu. Vai gan mēs neesam satikuši bērnus, kas apveltīti ar visnegatīvākajām rakstura īpašībām jau no bērnības, kad audzināšana vēl nespēja ietekmēt viņa dvēseli? Vai gan starp bērniem nesaskatām tādus, kuri it kā nez no kurienes ir atnesuši savā raksturā viltību, ļaunprātību, tieksmi melot, nodot, zagāt un slepkavot? No kā gan rodas šī priekšlaicīgā samaitātība, ja ne no paša

iemiesotā gara netikumības? Šie cilvēki ir tie, kuru gars vismazāk interesējas par pašpildinveidošanos. Iemiesojoties kārtējā pārdzimšanā, viņam nenovēršami un nepielūdzami nāksies izjust Dievišķā Teisnīguma Likuma iedarbi uz sevi pašu. "Par labo - ar labu, bet par ļauno - pēc taisnības", "Kā mežā sauc, tā stskan", "Ko sēsi, to plausi" - šie gudrie tautas sēkāmvardi paskaidro, ka mēs paši vien un ne kāds cits radām ošlopus un sekas, mēs paši esam gan sējēji, gan plāvēji. Un cilvēka likteņi veido ne tikai viņa darbi, bet arī domas un jūtas. Domas, kas ierosina rīcību, ir galvenais faktors, kas rada Karmu. Ne tikai katrs cilvēks, bet arī ģimene, dzimta, darba kolektīvs, partija, baznīca un valsts rada Karmu. Nelabvēlīgā kolektīvā Karma tautu kopumā ierauj kolektīvā nelaimē un tad katrs izcieš tieši tik, cik bijis līdzvainīgs, radot tās priekšnoteikumus. Ja arī dzīves mācību stundas ciešenu rezultātā vēl nav izprastas, tad gan cilvēku, gan arī valsti (kā sabiedrības struktūru kopumā) ierauj jaunās, smagākās ciešanās, to evolūciju never apstūrēt nekādas prāta viltības.

Jebkurem iemiesotajam ir jāzina, ka dižajā Karmas vai Mijiederbības likumā Radītājs jau pirmsākumā ļāvis svētīgu uzdevumu katram - Pilnīgošanās iespēju. Tāpēc Viedie Karma dēvē arī par Ceļa Zvaigzni. Šajā likumā Radītāja Vadošā Roka pār cilvēku galvām nav soda, kā par to spriež daudzi, bet tā ir pasniegta mīlot, lai piedotu un atbrīvotu noklaidušo cilvēku vai valsti no paša radītājiem valgiem un istenās virzības izkropļojumiem.

Katrā konkrētajā iemiesošanās gadījumā gars iesais-tās līdzdalībā ar citiem, tūkstoškārtīgi savijoties ar viņu likteņpavedieniem, galvenokārt ar tiem, ar kuriem gars jau ir saticies iepriekšējās dzīvēs. Tādējādi visiem segaidāmā notikuma dalībniekiem Dižā Taisnība piedāvā augšupvirzību. Tādēļ mums patiesi jāapzinās - bērns iznēsāšana, dzemdēšana un audzināšana ir ļoti sverīga un nozīmīga. No augļa iņemšanas brīža sākas un vēlāk turpinās lieli

pārbaudījumi ne tikai viņam un viņa potenciālajiem vecākiem, bet arī visiem apkārtējiem cilvēkiem, kas nozīmē reālu attīstīšanās iespēju. Katrs pārdzimstošais šajā pasaulē nes noteiktu ģenitāļa svētību, tāpēc neprātīgi būtu to neizmantot. Mākslīgi pārtraukta grūtniecība būs noziedzīga vieglprātība un neprāts, un izpējumam var būt vienīgi apdraudētais mātes veselības stāvoklis. Jo šāda veida slepkavības, ko no paaudzes paaudzē pastrādā cilvēces vairākums, daudzās dvēselēs vienlaikus ar citiem faktoriem kā pēc ķēdes reakcijas ir izraisījušas un veicinājušas visus tumšākos instinktus - savstarpējo ienīšanu, naidu, vardarbību, necilvēcīgu patības trakošanu - bruņotus konfliktus.

Tie, kas atsakās no saviem bērniem un pamet tos likteņa varā, posta un sarežģī gan savu, gan savu tuvāko likteņus, un tomēr tas ir mazāks ļaunums nekā pārtraukt dzīvi nedzimušajam. Likteņa varā pamestais tomēr iegūs dzīves pieredzi, lai arī ne tādu, kāda tā ir ieprogrammēta smalkajā pasaulē, un tomēr aizies no Zemes dzīves pieredzes bagātāks. Abortētajam turpretī nāksies sāpīgi izjust atraidītās neiemiesotās dvēseles mokas un kādu laiku mokoši nogaidīt līdz labvēlīgākai iespējai iemiesties pie nolemtajiem vecākiem. Un, ja atkal tiks noraidīts, viņš izmisīgi meklēs jebkuru iespēju iemiesties. Tam, kas jau ir sagatavojies kārtējai gara iemiesošanai, elektromagnētiskā pievilkšanās ir tik liela, ka viņam ir jāiemiesojas nenovēršami, un grūti pat iedomāties, cik nelaimīga ir gars, kuram potenciālo vecāku vieglprātības dēļ jānokļūst neatbilstošos pašrealizācijas apstākļos. Tādēļ, abortējot nedzimušo mazuli, kompjūtera ekrānā labi saredzams, kā necīgā miesiņa, dzīvīgi pulsējot, cīnās līdz pēdējai iespējai. Visiem, kas pārtrauc iespēju evolucionēt, ir jāatjēdzas! Dzīvības rašanās uz Zemes un tās uzturēšana ir svēta Dievišķā funkcija, kas atspoguļo Visuma radišanu. Kā tās sastāvdaļai tai jāharmonē ar Veselo, bet savrupinājusies tā kļūst par Veselā ienaidnieku,

traucējot garīgi pilnveidoties. Šodien ievērojams cilvēces vairākums galveno uzmanību velta ne pēcnācēju radīšanai, bet gan savas seksuālās baudas izsmalcināšanai. Noslēpumainā un burvības pilnā divu patiesi mīlošu dzimumu tuvība tagad ir kļuvusi par parastu amatu un bieži vien - bēdīgi slavenu biznesu. Sātanisti gan slepus, gan pilnīgi atklāti aicina atteikties no visiem aizliegumiem un ierobežojumiem, aicinot ļauties kaislību varai, un itin presmīgi, pārējai iedzīvotāju daļai piekritoši kļūstot, viņi pievilcīgi demonstrē dzimumu attiecību daudzenādās baudas ainas, izmantojot pat maģijas paņēmienus.

Apmātie nesaprot, ka fiziskās miesas baudkāre laika gaitā saārda vīrieša, bet it īpaši sievietes organismu. Un ja šajā neprāta dejā izdodas iesaistīt kaut arī tikai pušis valsts izglītoto iedzīvotāju, tad pēc iekšējo likumu iedarbības acīmredzami iznīks visa nācija. Tāpēc nelaimīgs ir tas, kurš pieļāvis šo uzdzīvi. Radošo enerģiju, ar kuru radītājs apveltījis katru šai pasaulē pārdzimušo, nevajadzētu tik neapdomīgi un vieglprātīgi izniekot. Tādu pīrģāšanos Radītājs nepiedod. Atgriezeniskais un cietsirdīgais sitiens nenovēršami jāsaņem katram, kurš pavadinājis vai arī veicinājis savu līdzbrāļu pavešanu, un arī katram, kurš padevis šim netikumiskajam pagrimumam.

Dibināt ģimeni, radīt pēcnācējus un izaudzināt radīto paaudzi ir Esamības uzdevums, turpretī, tikai apmierinot savu dzīvniecisko kaisli nekārtīgās un gēdījuma reksitura dzimumattiecībās, rodas nevajadzīgi bērni un smagas slimības, kuras cilvēku deģenerē gan fiziski, gan garīgi. Tādējādi tiek veicināts haoss, jo šāda uzvedība ir pret-runā ar vairošanās un saglabāšanās kosmisko likumu, tāpēc tās pārkāpēji netiek saudzēti.

Mīla ir augstākā gara izpausme uz Zemes. Bez tās - visa nostiprinošā, atdzīvinošā un vienojošā elementa - substance, kas redusies tuvībā, kļūst par kosmiskiem atkritumiem, kuriem nepieciešama ilgstoša pārstrāde, bet

tā noris vienlaicīgi ar vainīgā nenovēršamām ciešanām. Šīs ciešanas ir pārāk dārga samaksa par sapemtām izpriecām. Piegāntājam pašam savi mēsli jāsavāc, bet, ja viņš nepaspēs to izdarīt Kosmiski noteiktā laikā (līdz Pastarai Tiesai - kā Bibelē minēts), tad ar paša sastrādātām atkritālām tiks diferencēts pirmatnējā stāvokli, t.i., pārvērsts haosā, kuru nemitīgi pats radija. Tādējādi viņa cilvēkvienība iet bojā uz visiem laikiem.

Un pretēji - abu daļibnieku milas, maiguma, glāstu noslēpumā erotiskās emocijas pievelkas un iekļaujas kosmiskā magnētisma plūsmā un veic radošu kosmisku darbu. Cilvēks, kam sirds izplūst mīlā pret partneri, vienmēr rūpēsies par to, un viņa mīla kā ugunīgs vairogs nepieļaus enerģijas vampīru varzu un ļauna gara iemiesošanos. Un vēl - abus partnerus gan bagātinās, gan atveseļos, bet topošo ģimenes locekli "uzlādēs" ar lielu enerģijas rezervi. Jo tikai milas uguns kalvē - kaislībās - patiesi piedzimst dzīve. Pieredzējušas, garīgi nobriedušas vecmātes, saņemot tikko dzimušu mazuli, spēj precīzi atšķirt mīlestības bērnu no nevēlamā, nejauši iepentā, kā arī pateikt, kurš būs dzīvotājs, kurš - ne. Fenomena atminējums slēpjas mātes, tēva un tās, kurš ieradies šajā pasaulē, milas spēka savienojumā. Seksuālo azartpiedziņojumu meklētāji, kurus pastāvīgi nomāc domas tikai par spraigumu un cenšanos vienmēr atrast jauninājumu, būtībā ir nekaunīgi Radītāja dāvatās enerģijas patērētāji un tāpēc pārdzimšanai "pievilkt" spēj tikai tādu pašu patērētāju kā viņi. Tādējādi uz Zemes radusies vesela ļaužu armija - patērētāji, kuri vēles viegli iedzīvoties uz citu darba rēķina, bet tāpēc pakāpeniski kļūst dumjāki un dvēselē cietsirdīgāki. Ir pienācis laiks mums - šodien dzīvojošiem - to saprast, apzināties un steidzīgi uzsākt pilnveidošanos.

Kas gan notiek jauna planētas iedzīvotāja iegemšanas mirklī? Iemilējušos dzirksteļojošā uguns var aizde-

dzināt jaunu dzīvi, un no šī mirkļa ar gaidošo pārdzimstošo garu nodibinās fluīdu kontakts. Ar šo brīdi sievietes organismā noris brīnumainas pārvērtības. Tas tiek pilnīgots divajam grūtniecības brīnumam. Un tas sākas, ja mazā sēkliņa - spermatozoīds, kurā saspiesti iekodēta tēva līnijas programma, satiksies ar olšūnu, kurā ietverta mātes līnijas programma. Pārversot daudz dažādu iespējamu šķēršļu, visbeidzot notiek svinīga tēva un mātes daļiņu saplūšana. Tā arī ir nākamā cilvēka istā Dzimšanas Diena. Pēc informāciju lauka apmaiņas rodas šūna - topošā cilvēka "ieskicējuma" pamatplāna nesēja. Kosmiskā Taisnība gaidāmo meitu apvelta ar tēva būtību, bet gaidāmo dēlu - ar mātes būtību. Pēc tam sākas neparasti ātrs šūnas dalīšanās process - 2, 4 ... utt. Un katrā šūnī satur programmu, kas jau iekodēta sākotnējā šūnā. Pēc mēneša diģlis jau sasniedz zirņa lielumu, kas līdzīga kurkulēnem - ar asti un žaunām. Attīstoties viņš atkārtoti izrit cauri visām zemākām dabas pasaulēm. Tādējādi Daba atgādina - mēs visi kādreiz esam attīstījušies augu un dzīvnieku valsts evolūcijā, un tādēļ, ietverot sevi iepriekšējās mainības pieredzi, mums - vecākiem, pilnīgotākiem - jā rūpējas par jaunākajiem brāļiem un māsām un viņi jā sargā.

Gara (kuram paredzēts iemiesoties dotajā ķermenī un kas sāk veidoties no apaugļošanas brīža) fluīdu saikne kļūst arvien stiprāka un tā iemiesošanās sākums izpaužas ar pirmajām kustībām, kas topošajā mātē rade ne ar ko nesalīdzināmas, neparastas un priecīgas izjūtas. Pilnībā gars iemiesojas ķermenī tikai septiņu gadu vecumā. Pirmais jaundzimušā kliedziens svinīgi vēstī: no šā brīža viņš pieskaitāms planētas cilvēkiem un tiek aicināts kalpot Dievam un cilvēkiem.



Normāli ritošā grūtniecība, mātes saprātīgā attieksme, uzvedība un apkārtējo rūpīgā attieksme pret vīgu atveseļo un padarā cildenāku pašu sievieti, sniedz jaunu, neapjaustu spēku. Bet pretējā gadījumā, ja grūtniecība tiks pārtraukta, - sievietes organismā noris citas pārmaiņas. Dzemdē rajonā ar grūtniecības iestāšanos pieplūst daudz asiņu un koncentrējas enerģija. Ar šo elektromagnētisko lādiņu embrijs kļūst aktīvs un attīstās.

Abortējot asiņu pieplūdums pēkšņi atplūst un enerģija izsīkst. Dzemdē apvidus kļūst ļoti novājināts, arī organisms novājē. Un, ja vēl turpina mākslīgi pārtraukt grūtniecību, organisms novājē vēl vairāk. Bet, lai to atjaunotu, nepieciešams laiks - dažī mēneši vai pat gadi. Tādējādi dziļām ciešanām tiek pakļauta ne tikai straidītā dvēsele, kas alkst pilnveidoties, bet arī sieviete, kurai no laika gala uzpurējoties ir jāpilda svēta misija - būt par dzīvības devēju. Sieviete - cerību, iespējas un spēku nesošs avots, radību trauks, oaur kuru izris jaunā dzīvība, un arī Radītāja radošā Spēka novadītāja. Tāpēc viņa spēj saklausīt un uztvert vīrietim nedzirdamās izpausmes un arī dvēseles dziļumos ir stiprāka par vīrieti. Izglītota Sievišķība ir daudz spēcīgāka, cēlāka izpausmēs un iedarbībā pret apkārtējiem. Viņas priekšā vienmēr galvu nolieca un nolieks iste vīrietis. Viņai - dzīvības devējai - ir ļoti daudz uzticēts un dots. Bet, kam daudz dots, no tā daudz prasīs. Cik skumji, ka šodien ir izveidojusies sieviešu "plejāde", kures vieglprātīgi un neapdomīgi noniecina savu personīgo spēku un pievilcību. Sikas godkāribas, viltus autoritāte un muļķības dēļ viņas cenšas noslēpt un pat apspiest savas dotības, vulgarizējot sevi un apkārtējos cilvēkus. Bet, kļūstot rupja, sieviete vairs nespēj atšķirt derīgo no nederīgā, labo no ļaunā, tikumīgo no netikumīgā. Tāpēc bieži vien satiekoties nez kāds dikdienis un nekrietnulis ar rupjiem un būtībā apvainojošiem glaimiem gūst priekšroku, bet kārtīgs cilvēks, dvēseles dziļumos kaut-

rīgs, tiek noraidīts. Tādējādi viņa sēpina prasmīgi izliktos tumsas tīklos. Krīzdama pati, arī apkārtējos ierauj līdzīgu posta bezdibeni. Radītāja dāvatā talanta pieļauto nodevību dēļ sieviete jau izsenis no vadošās kļuvusi par nonievāto, dažādi pazemoto. Un vispēdīgi par visvienkāršotākās lomas izpildītāju - pēcnācēju radītāju un stiprā dzimuma baudas apmierinātāju, kura vairs nedzemdēja varoņus, bet tikai vergus un bieži vien pat kroplus.

Kritusi un vēl dažnedažādi pazemota sieviete nespēj piesaukt un iemiesot varoņus. Viņa, kura dāsnāk apveltīta ar izsmalcinātu uztveri, pēcnācējus ietekmē dziļāk, nekā to iespēj virietis. Tāpēc viņas - pazemotās dēļ, kuras būtību kosmiski tiesīgi pārņemto dēļ, var panīkt visa tauta. Vai gan daudz varoņu ir bijis pēdējā gadsimta vēsturē?

Liela vaina jāuzņem ne tikai viņai vienas, bet visai sabiedrībai kopumā un daļēji arī virietim. Skatoties patiesībai acīs, ievērosim, ka šodien, gluži tāpat kā daudzus gadsimtus agrāk, sievietei nav līdzvērtīgu tiesību ar virieti. Reti kad viņu - dzīvības devēju, izsmalcinātības potenciāla nesēju - aicina piedalīties savas tautas likteņvadišanā. Visur - no augšējiem līdz pat hierarhijas zemākajiem pakāpieniem - samana vīriešu virskundzība. Un rezultāts - gadsimtiem ieilgusi nelīdzsvarotība skaidri saredzama: tikumības un smalkjūtības zudums, morālais pogrimums, nesamierināmi konflikti, kari... Tie ir cēloņi gan gara, gan fiziskai postažai. Tikai Geismas Hierarhijas, dažādu Kultūras centru un mazu ļaužu grupu palīdzība šodien ir kā glābšanas bākas, kas līdzsvaro planētu un pasargā no gigantiskā sprādziena. Mūsdienīga sieviete atspoguļo valstī esošās nesaskaņas un trūkumus, un arī Jūsu uzskatus un Jūsu attieksmi pret viņu, vīrieši! Tik ilgi, kamēr būtiski nemainīsies šie uzskati un attieksme pret viņiem, pasaule labāka nekļūs.

Dzīvē novērots, ka ārkārtīgi grūtās, bezcerīgās situācijās, kad bēdas un sāpes aizklāj acis un sāk asarot sirds, pēc padoma un palīdzības vīrietis nāk pie vīgas - sievietes. Un tā nav nejaušība, jo vīrieša garā ir saglabājusies "iekodēta" atmiņa par vīgas dotībām un iespējām. Reizēm tikai pārdzīvotas ciešanas spēj atmodināt šo atmiņu.

Ciešanas nemaz nebūtu vajadzīgas, ja cilvēce pilnībā apgūtu un dzīvē visās esības sfērās ievērotu vienkāršu noteikumu - sākumu līdzsvaru. Ar vienu spārnu nevar lidot ne putns, ne lidmašīna. Tikai vīgi - vīgš un vīga, sadraudzībā, bez sāncensības, pilnveidojoties, var paātrināt gan savu personisko evolūciju, gan arī tās valsts evolūciju, kura kļuvusi par vīgu apzināto darbības lauku. Kurš no vīgiem ir labāks - ir bezjēdzīgs strīds. Katram taču ir sava, jau pirmsākumos dota nozīme un savas - katram dzimumam specifiskas iespējas. Tas patiesi ir nelietderīgs strīdīgš, jo pārdzimstot mēs periodiski mainām dzimumu.

Kaut gan visiem bez izņēmuma būtu jāatceras īpaši sievietes misija - dzīvības devēja. Šīs svētās misijas dēļ valdībai jā rūpējas par sievietes izglītošanas iespējām un jāveic īpaši sprūpes un aizsardzības pasākumi. Un visbeidzot - arī katram vīrietim būtu jāizturas brūnietiski! Ieklausīsimies dižajā Kristus Novēlējumā, kurš, augeti godājot sievietes Sākumu pilnībā, piepildīja to, izejot grēcīgās Zemes sāpju un ērkšķu ceļus:

"Godājiet sievieti, Visuma māti; tajā ir redzēšanas patiesība. Vīga - pirmsākums visam labajam un brīnišķī dailajam. Vīga - dzīvības un nāves avots. No vīgas atkarīga cilvēka pastāvēšana, jo vīga ir atspaide tā darbos. Vīga jūs dzemdē mokās. Vīga vēro jūs izaugami. Līdz pat vīgas nāves stundai jūs vārdzināt, sagādājot vīgai mokas un ciešanas. Svētiet vīgu! Godājiet vīgu! Vīga - jūsu vienīgais draugs un atspaide uz zemes. Bijāiet vīgu. Aizsargāiet vīgu. Mīliet jūsu sievas un cieniet tās, jo rit vi-

pas kļūs par mātēm, kas vēlāk dzemdinās visu dzimtu. Viņu milā plaukst cilvēka cēlsirdība, atmaigst cietsirdība un apvaldās zvērs. Sieva un māte - neizsakāmi brīnumdārgumi, viņas - Visuma rotas. No viņām dzims visi, kas vien apdzīvos pasauli. Sievietei dāvāta iespēja labos nodomus cilvēkā izgaismot no ļaunām domām, tāpat kā gaisma izkļiedā tumsu. Sievieteļ veļtiet jūsu labākās domas. Smēļieties tajās šķīstumu, kas jums nepieciešams, ļei savam tuvākajam līdzētu. Nepazemojiet viņu, jo tādējādi jūs tikai pats sevi pazemosit. Tā jūs pazaudēsiet mīļu, bet bez tās - viss uz Zemes kļūst mazsvarīgs. Bijājiet sievu, un viņa jūs aizstāvēs. Visu, ko darīsiet mātes, sievas, atraitnes vai citas likstu un bēdu piemeklātas sievietes dēļ - jūs to darīsiet gara dēļ." (Tibetiešu teiksma par Issu)

Kā spējīgāks ātrāk apzināties, dziļāk uztvert lietu un notikumu būtību, apveltīta ar prasmi līdzjust sievietē pirmā sasniedz cēlsirdīga cilvēka ideālu. Bijusi valgu un kaislību gūstā, izoļietusi pārmērīgas dešāda darba slodzes un pazemojumu jūgu, izpratusi samaksu par liekulību un Vispārējā Labuma idejas iedvesmota, viņa eiz sevis vedis arī vīrieti. Pašļaik mēs atrodamies tikai grūtā augšupceļā sākumposmā. Brūņnieka palīdzība, kurš noilgojies pēc visupakļaujošās sievišķības burvīguma, pašļaik ir nepieciešama kā nekād āgrāk. Žēlsirdības dēļ, kurā dāvāta katram, Viņam jāpalīdz kā vien iespējams mātei, sievai, māšai, meitai, draudzenei. Ar veco domāšanas veidu, kas iestrēdzis burtakalpībā, cilvēks sapinies aizspriedumos, māņticībā, un pārejas laiks ir ārkārtīgi grūts: atklājas viltības, apzināta pretošanās visem jaunajam, būtiskajam. Kurš gan šodien saprot un izskaidro mīles un dzimumu dižo Mistēriju, raugoties no dievišķā redzes viedokļa?

Sirmā senatnē saprata un cienīja nepieciešamību iesvētīt, īpaši sievieti, laulības dzīves zinātnē un

daudznozīmīgajā bērna un mātes attiecību mākslā. Priesteri un priesterienes veic iesvētīšanu Ēģiptes, Indijas, Grieķijas, Etrūrijas, Romas, Babilonijas un daudzu citu tautu, arī senās Latvijas tempļu uzdevumiem atbilstoši.

Ir pienācis pēdējais laiks pa graudīgam uzlēst izkaisītās zinības un sākt pielietot tās ikdienas dzīvē. Atkal pilnīgā daļumā jāatjauno Patiesība par Sākumu **nozīmi** un savstarpējām attiecībām. Daudzkrāsainie meli, kas gadu simtiem ilgi aizmigloja šos vitāli svarīgos jautājumus - jāatmet. Tikai apzināta gadsimtu gudrība pietuvinās arī mūs pašus Gudrības sliekšnim un novērsīs daudzas liktenīgas kļūmes.

Mīla un laulība jāuzskata par savstarpējo divu dvēseļu saplūšanu dzīves un patiesības krustpunktā. Tikai šī saplūšana saliedēs garu, dvēseli, miesu - nekas **cits**. Tādā saliedētībā noteikti pienācīgu vietu atradis tālo debesu nācējs, vesels pulks, kuri pacietīgi gaida iespēju iemiesoties un pilnveidoties. Kristus norādījuma: "Mīli savu tuvāko kā sevi pašu" ievērošana atslēgs jebkurus vārtus, pie kuriem nonāks, ejot vienalga pa kādu pilnīgošanās ceļu. Bērni ir Augstākā Svētība, nenoraidsīsim viņus, un šī svētība nolīs pār katru māti, tēvu un arī pār tiem, kas ne jau pašapliecinājuma un pašapetiprinājuma dēļ, bet patiesi un mīlā uzņemsies aprūpēt pamestos un bāreņus. Tādējādi būs iespējams sadedzināt savas nelabvēlīgās Karmas (likteņus) paliekas un pēgināt mūžu, lai vēl turpinātu apgūt šīs dzīves pieredzi.

Lai mazinātu lielākā ļaunumu vairuma cietsirdības sekas un palīdzētu tās upuriem, Māte Terēza Kalkutā nodibināja Žēlsirdības Ordeni. Tā darbinieki veic svētīgu darbu, pašizliedzīgi pulcēties Dieva dēļ, jo dievišķā dzirksts ir katrā cilvēkā. Daudzveidīga ir viņu palīdzība un viena no tās jomām ir palīdzība nedzimušajiem. Ar trauksmes zvanam līdzīgo aicinājumu neiznīcināt jau

Iepemto dzīvi un solot saglabāt jaunās sievietes noslēpumu - viņa desmitu gadu laikā ir saglābusi ļoti daudzas dzīves. Liels ir šis Sievietes - daudzu izglābto bērnu Mātes-Varoņdarbs. Daudzi - glābti, daudziem - dota cerība.

Jaunietēm, kas pieviltas vai apmānītas, nav jābaidās dzemdēt, bet jābaidās pastrādāt ļaundarību pret nedzimušo, un arī visiem padomniekiem - izšķiroties par šo ieteikumu. Sava krusts jānes ar cieņu un vīrišķīgi. Katrs krustaceļš, pienācīgi iziets, nenovēršami beigsies ar Augšupeju. Arī šis būs svētīts !

No jebkura kļūdaini izvēlēta ceļa katram cilvēkam atļauta jauna augšupejas iespēja. Tai nepieciešams vairāk noteiktības, vīrišķības un ticības sev. Sargeņģelis noteikti palīdzēs tiem, kas uzdrošināsies iet Gaismas ceļu. Kā spilgts piemērs - svētās Magdalēnas dzīve. Tik dziļa bija viņas grēku nožēla un tiekšanās pēc Skolotāja un Labā radišanas, ka viņa iespēja pilnībā sadedzināt visus tumšos izvirtības valgus, kuros bija sepinies viņas gars.

Bērni ir nākotnes simbols. Visos laikos gudrie tos dēvēja par zemes ziediem. Gan bērniem, gan ziediem nepieciešama rūpīga kopšana, bet kā vieni tā otri spēj dāvēt milzīgu prieku. Vēl Viedie sacīja - ziedi ir debesis, kas nonākušas pie mums lejā - tādēļ zieds vienmēr jāuzlūko kā gara simbols. Un arī bērni kā debesu brīnums, atjaunoti ar jaunām smalkām enerģijām un Augstākā Svētīti, steidzas pie mums, lai veiktu kārtējos Daļuma un Darba varoņdarbus.

Laime tiem, kuri novērtējuši gan ziedus, gan bērnus ! Laime, kas nenoraida viņus, laime, kas izaulzina viņus milā atvērtus visam labajam, ko mums tik dāsni dāvā Zeme! Būsim žēlsirdīgi pret viņiem! Viņi savukārt žēlos mūs. Tad mums visiem būs labāka nākotne, ko apmirdz sapnis - harmonijā iezvanīta un pilnīgā sintēzes skaistumā divu pasaulu - Debess un Zemes - tuvība.

Laimi, milu un gādību bērniem - Zemes ziediem !

V. Kuzņecova

## NĀVES UN NEMIRSTĪBAS PROBLĒMAS

Iedziļinoties lietas būtībā, atklājam, ka uz visiem Dzīves radītiem jautājumiem risinājumu rodām savā priekšstatā par nāvi.

Dags Hammeršilds -  
bijušais ANO ģenerālsēkretārs

Visi cilvēki jau kopš bērnības rēķinās ar to, ka viņiem agri vai vēlu būs jāmirst, bet ļaunū lielākais vairums tomēr cenšas aizgānīt pat niecīgāko domu par to. Pievēršot pārāk lielu uzmanību mazsvarīgiem dzīves notikumiem, nāves jautājumu apzināti atvirzīja un līdz pat šim brīdim tas nav izskaidrots. Daudzus gadsimtus ignorējot jautājumu par dzīvības sākumu (ieņemšanu) un beigām, mēs pakāpeniski esam sasnieguši vispārējās krīzes stāvokli. Precīzas zināšanas par jauno dzīvību, kurā miršana un dzimšana ir cieši savijušās, kurā nāve ir tikai dzimšanas sekas un otrādi, atkal no jauna spētu izgaismot mūsu rīcību.

Pirmkārt, būtu jāatjauno lielā Atbildība, kas jāizjūt katram un jāatbild par visu un visiem. Senatnē priesteri to jau reiz noniecināja un līdz pat šai dienai to dara beznicoss pārstāvji. Cilvēka grēku izpirkšanu tie atstāj Dievam un Viņa Dēlam.

Otrkārt, tiktu atjaunota dzīves ētika - augsta tikumība, gods un cilvēka cieņa.

Kādi gan iemesli kavē cilvēku nopietni padomāt par nāvi? Vispirms jāmin nāves bailes, bailes no atbildības par pastrādāto dzīves laikā, jo dvēseles dziļumos jau katrs cilvēks atceras, ka dzīves ir nepārtrauktas. Cits cēlonis varētu būt pašapmāns, kas rodas no muļķīgas spī-

tības. Cilvēks, kurš dzīvo tikai pēc fiziskās zemes parametriem, spriež šādi: dzīve ir tikai viena, tāpēc tā jāizbauda pilnībā un pēc iespējas vairāk labumu jāsaņrahj sev personīgi, un nebūtu slikti piesevināties varu arī pār līdzbrāļiem. Līdz ar nāvi viss beidzas, tāpēc par to arī nav jādomā... Bet veicināt to arī nevajag...

Turklāt nāve lēni un nenovēršami tuvojas katram no mums ar katru dienu un katru stundu arvien tuvāk un tuvāk. Un tā neievēro mūsu bezjēdzīgo bravūru un nejēdzīgās bailes. Viņas Augstības nāves priekšā visi ir vienādi. Tāpēc arī visbiežāk to simbolizē ar skeletu un izkapti rokās. Zināmā laikā tā visus "noplauj" un cilvēka patieso būtību stiplvaro pilnīgi.

Ēl noskatīties uz prātotājiem, "gudrējiem", kad pirms nāves, bailu pārņemti, viņi ķeres pie pēdējā salmipa - kaut ko uzzināt par pašu nāvi, aizmirsdami, ka bailes, šausmas un glēvulība vienmēr ir slikti padomdevēji, bet šajā gadījumā - jo īpaši. Šo īpašību radītās psihiskās enerģijas paralīzes dēļ viņi neiespēj sacīto pat aptvert. Tādējādi viņi nomirst savu pārdomu un rīcības smagi nomākti. Karmas likums, kas darbojas precīzi, viņus "ieraus pulksteņmehānismā" un ierādis vietu atbilstoši dzīvē padarītajam. Tur viņiem būs jāpārdzīvo visi grēki un visas domas, kas radušās viltus pārliecības dēļ.

**Citādi** ir tiem, kuri, lai arī vēlu, bet tomēr ir uzsākuši garīgās pilnveidošanās ceļu ne jau bailēs un šausmās, bet apzināti. Un tādējādi smalkās matērijas pasaulē viņi pāriet ar impulsu - tiekties nopietni meklēt nēpārtrauktās dzīves zinības.

Viņsaulē zināšanu alkas kļūst par balstu - zizli, kas viņiem tur palīdz ātrāk adaptēties un nokļūt darošo un izzinātāju vidū. Dvēseles dziļumos nopietna un apzināta vēlēšanās darīt tikai labu palīdzēs viņiem viegli tikt galā ar nepilnībām, kuras viņi ir parādījuši dzi-



ves laikā.

Naves brīdis ir tikai atdzimšana smalkajā matērijas veidolā. Tā noris analogiski fiziskās matērijas miesas dzimšanai un atbilstoši likumsakarībām, kuras ir raksturīgas dzemdību aktam.

Kādu laiku atdalījies smalkais ķermenis būs saistīts ar fizisko miesu, ar astrālo "nabas saiti" vai pavidēnu, kas ir jo smalkāks, jo smalkāka dvēsele bija miesā. Un gluži pretēji - tam, kurš cieši piesaistījās tikai materiālajai pasaulei, atzina tikai fiziskās darbības lauku, noliedza Visumu un tā likumu, un dižās Esības maigas mērķtiecību, "nabas saite" kļūst ļoti stingra un smalkais ēteriskās matērijas ķermenis arī būs raupjāks. Šis ķermenis atbilstoši vispārējiem likumiem izskatīsies smagāks un drūmāks. Ja neiegūta apgaismību šeit uz zemes, tad arī tur smalkais ķermenis nebūs izgaismots. Jo smagāks un drūmāks ir šāds ķermenis, jo vairāk un mokošāk tas izjutīs visu, kas notiks ar viņa nomesto un iznēsāto ķermeni, pat sadalīšanās un trūdēšanas procesu.

Beigu beigās arī šāda "nabas saite" pārtrūks, bet smalkais ķermenis atbilstoši pievilšanās likumam nolaidīsies līdz tam līmenim, kur viņa vide būs tikpat smaga un drūma, atbilstoša viņa dvēseles veidola smalkās matērijas līmenim. Nolaidusies pie saviem domu biedriem, dvēsele šeit saskaras ar neierobežotām un vētrainām egoisma izpausmēm. Mokes šo keimīgu un domas biedru sabiedrībā var ilgt desmitiem un pat simtiem gadu. Tikai patiesa, dedzīga vēlēšanās pārtraukt šos murgus un augšupcelties pa lebestības taku var piesaukt palīdzību. Viss ir atkarīgs tikai no cilvēka un tikai no viņa paša !

Pretēji notiek ar cilvēkiem, kuri, jau fiziskajā ķermenī esot, ir sākuši apzināti apgūt esības un pēc-

nāves stāvokļa problēmas. Tas, kurš jau ir apzinājies, ka dzīve ir mūžīga, neatliekami un priecīgi uzņemas atbildību par katru domu, katru vārdu, katru darbu. Saprotīgi tiek aptverta dzīves jēga un paša iespējamā līdzdalība Visuma nerimtīgajā jaunradē.

Šī ļaužu grupa šķiras daudz vieglāk, jo viņi ne ar ko nav iesaistījušies uz Zemes, jo ir pārliecināti par savu pāreju citā esamības sfērā, kurā viņi tāpat kā līdz šim varēs apgūt zināšanas un pieredzi, bet tikai izsmalcinātākā materiijas veidā, kur vadošais princips - prasme skaidri un tēlaini domāt un just. Kurš iespēš pilnīgots šeit pat uz Zemes, tas arī smalkajā pasaulē izstaros gaismu un arī viņa dvēsele būs viegla un gaiša. Tāpēc viņa "nabas saite" nebūs blīva, bet viegla un irstoša. Un tās atvienošanās no fiziskās miesas šajos gadījumos notiek pārsteidzoši ātri, bez sāpēm un liekām ciešanām. Ātri pārtrūkusī, "nabas saite" ļauj pilnīgu brīvību smalkajam ķermenim, un, ja to nenomāc ļaundarbības smagums, lido augšup, uz visvieglāko ētera sfēru, kas ir radniecīga šim ķermenim. Pēc adaptēšanās un izglītošanās šajā sfērā smalkais ķermenis kļūst vēl gaišāks un caurspīdīgāks. Gara grauda gaismas apmirdzēts, tas noņem savu astrālo čaulu un, ceļoties augšup, atdzimst nākošajā Gara Sfērā. Šeit jaunatnākušo sagaida jauna, smalkāka pieredze un lielāki uzdevumi, jo materiija šeit ir atplivurotāka un smalkāka. Bet pirms šā darba cilvēka būtība uz noteiktu laiku nonāk pelnītā atpūtes sfērā, ko kristieši dēvē par Debesīm, bet indui - Svargu. Tā ir īpaši apsargāta mentālā sfēras daļa, kur augstākās garīgās Būtnes nepieļauj nekādu ļaunuma izpausmi. Šeit laimīgais ievāc gan savus gara, gan tikumīgās piepūles un centienu, gan tuvinieku labā darītos nesavtīgā darba augļus. Pat kritušajam, ja vien viņš izjuta kaut mazāko dziņu pēc patiesības, kaut vārāko maldumu, jāpiedzīvo debesu dzīves periods, kura laikā labesības sēkļa var uzdiģt un skaistuma dzirkats var uzliesmot kaut mazitiģā liesmiģā.

Senatnē, kad ļaužu sirdis bija ošlākas un domas vairāk pievērstas debesīm, laiks, kas jāpavada Devačēnā (sanskrita valodā - debesis), bija ilgstošāks. Turpretī tagad, kad ļaužu uzmanība pievērsta vienīgi un tikai zemes problēmām, bet retāk dzīves augstākiem aspektiem, "paradīzes" dzīves periods ir krietni īsāks.

#### Pāreja Smalkajā pasaulē un tās ētika.

Zinot patiesos dabas likumus, ir pienācis laiks, kad nāve jāuztver vienkārši un dabīgi un jāgatovojas tai svinīgi un priecīgi kā jaunai piedzimšanai gaišākā, ošlākā pasaulē, atdodot visus parādus un samierinoties ar visu un visiem. Gan mediķu personālam, gan pārējiem radniekiem un tuviniekiem ir ārkārtīgi nepieciešams iemācīties cienīgi uzvesties pie mirēja gultas. Dvēseli svētās pārejas stundā nevajadzētu traucēt ar pārāk lielām skumjām un bēdīgām emocijām. Tās ietekmē aizgājēju. Dvēsele, kas ar visiem smalkajiem veidoliem jau atstājusi fizisko miesu vai arī vēl tikai iziet no tās, atkal var tikt "atsaukta" vīpā, vēloties uzmundrināt un nomierināt sērojošos. Lai to veiktu, dvēselei atkal vajadzīga smadzeņu "palīdzība", bet tas nozīmē, ka atkal "jāielien" savā iznēsātajā vai slimajā miesā, atkal jā-mokās sāpēs un sirdsepziņas pārmetumos.

Atkārtota šķiršanās no miesas būs sarežģītāka un grūtāka. Daudzi dzīvie zina par mirēja agoniju, kas var ieilgt. Par šīm mokām vainojami tie, kuri, egoistiski sērojot, netaktiski un rupji pārtrauc dabīgo pārejas procesu citu dimensiju pasaulē. Tikai tuvā aizgājēja lebad stingri un nepielūdzami jāizturas pret personām, kuras nespēj savaldīties, un, lai cik tuvas tās mirējam arī būtu, jāizved no istabas.

Svinīgajā pārejas brīdī pati lielākā tuvinieku dāvana - ievērot maksimāli iespējamu mieru un tīrību istabā, svaigu gaisu, atskaņot ritmisku un ošlu mūziku, radīt aromātu, deiznot kadiķus vai kūpinot indiešu "smaržīgos kociņus" un arī egļu un priežu sveķus. Vēl

būtiski ir iedegt sveici ar domu par aizgājēju. Tas atvieglo un veicina ātrāku un darbīgāku smalkā ķermena atbrīvošanu - iziešanu no miesas.

Ārkārtīgi svarīgs un svēts brīdis pienāk tad, kad smalkajam ķermenim jāiziet no fiziskā ķermena. Šajā laikā konkrētās personas dzīstošajam skatam kā kinofilmā sīki jo sīki, kadrs pēc kadra "aizslīd" visa viņa dzīve no bērnības līdz pēdējai dzīves minūtei. Un tikai tagad kļūst pilnīgi skaidra nodzīvotās dzīves jēga. Ja apziņa netiek traucēta, tad dvēsele gūst lielisku apmācību. Šajā svētajā brīdī tiek parādīti ne tikai darbi un nodomi, bet arī to sekas un kā tas ietekmē citus cilvēkus. Atkalināta dvēsele prot kaunēties, tās tiesa ir barga un taisnīga kā Dieva priekšā. Silta gaismas, kas caurstrāvo šo noskatīšanos, sniedz dvēselei prieku, mieru, samierināšanos, jo tā izjūt, ka šī Gaisma ir pati Mīla un Līdzjūtība. Tā grēcīgam cilvēkam sniedz tik nepieciešamo cerību un ticību laboties, kuru tagad tik ļoti alkst pati dvēsele.

Tāpēc būsim žēlsirdīgi un taisnīgi pret aizgājējiem, aizmiršiem par sevi un savām bēdām, bet virzīsim savu domu spēku un jūtas, lai atvadītos, sirsnīgi novēlot: lido augstu, lido tālu, lido priecīgi, mēs tevi atcerēsimies, milēsim un gaidīsim jaunu un labāku tikšanos nākotnē...

Un galu galā lielā pārejas mistērija ir notikusi. Dvēsele, kura vairs enerģētiski nav savienota ar ķermeni, aizslīdo, atstājot to. Tagad cilvēka būtība - Gars - caur astrālā ķermena maņu orgāniem lielā neizprētnē uzlūko savu atstāto ķermeni un visu, kas ap to notiek. Un tieši tādēļ viņu var saprast tikai tādi paši adekvātās pasaules iedzīvotāji kā viņš pats. Nezinot šo būtisko likumsakarību, nomirušais bieži cieš no tā, ka viņu nesaprot palikušie draugi un tuvinieki, kurus viņš no visa spēka cenšas ietekmēt, pat "kļiedzot" apliecināt, ka ir dzīvs - kāpēc gan palicēji cieš tik lielas mokas un pārdzīvo nemieru. Un ja, vēl būdams fiziskajā ķermenī, nenoticēja

dzīves turpinājumam daudz smalkākajās esības sfērās, tagad apmulst un pārdzīvo baigu baiļu, vientulības un neizpratnes sajūtu. Itin bieži, pēc daudziem neveiksmīgiem mēģinājumiem nomierināt savus sērojošos tuviniekus, viņš cenšas pat "iekliegt" viņiem ausī, ka joprojām ir dzīvs. Mirušais zaudē spēkus, bet pēc tam arī apziņu. Citādi nevar būt. Vibrāciju diapazons smalkajā pasaulē ir oitāds nekā virs zemes. - Analogiski radioaparāts var uztvert vidējos, īsos un ultraīsos viļņus.

Mirušais, kurš jau pārvarējis zemes robežu, var no jebkura fiziskā trokšņa vai skaņas pamosties, atgūt apziņu un atkal mēģināt ap savu ķermeni sapulcējušos cilvēkus iekustināt, sapurināt, bet pēc tam atkal zaudēt samaņu, un tā tas atkārtojas tik ilgi, līdz kamēr viņš "iemieg".

Visiem dzīvājiem vajadzētu ievērot faktu, ka tik ilgi, kamēr aizgājējam saglabājas tiešā saite ar atstāto miesu, viņa saasinātai dzirdēi viss ir dzirdams, bet saasinātai redzei redzams viss - pat mazākais sīkums, kas norisinās ap viņa ķermeni un viņa mājā. Bieži notiek tā, ka tikai tagad viņš uzzina patieso vērtību tiem cilvēkiem, kurus, vēl dzīvs būdams, pārāk necienīja un nenovērtēja. Turpretī viņš dziļi viņas, redzot bijušā "drauga" vai radnieka patieso seju. Tāpēc jāvairās kļūt netaisnam, ciet-sirdīgam vai mantkārīgam. Jo tādējādi mēs redām vēl lielākas ciešanas aizgājējam un arī sarežģītajam savu likteni šajā dzīvē, un radām šķēršļus tikšanās reizēm ar viņu nākamajos gadsimtos.

#### Pirmsapbedīšanas ētika

Visi smalkie principi ir atdalījušies un palikuši tikai pekāpeniski sastingstoša miesa, kuru var salīdzināt ar vecu, novalkātu apģērbu. Tā tika radīta no zemes elementiem un tāpēc zemei tā arī ir jāatdod. Apbedī kā parasti, guldot zemes klēpī vai kremējot - izpildot aizgājēja vēlēšanos un, ja mirušais nav speciāli norādījis, tad to izpilda pēc radnieka gribas.

No ētikas filozofiskā un higiēniskā viedokļa labākais veids, kā Mātei Zemei atdot izmantotos elementus, protams, ir kremācija. Tā tas tika veikts senā un zināšanām apgaismotā pagātnē, tā tas būs arī labākā nākotnē.

Sakarā ar to, ka jau pirmajās stundās, kad miesu atstāj dzīvību dvesošie principi, noris dabīgs tā seiršanas process, un tad arī kļūst nepieciešami noteikti piesardzības soļi, šajā gadījumā pret indīgu fluīdu izgarojumiem. Pie mirušās miesas kā jau pie katra trūdu perēkļa steidz piesūkties daudzveidīgie zemākie radijumi. Šo ļauno radijumu iedarbība var traucēt dabīgu ēteriskā ķermeņa iziešanu no fiziskās miesas un palēnināt austrālās "saites" atvienošanās procesu. Tie kopā ar melnajiem magiem spēj būtiski ietekmēt dvēseli, kas vēl ir saistīta ar miesu.

Pilnībā pārzinot aizkapa dzīves likumsakarības, senās Atlantīdas priesteri izstrādāja un dzīvē ieviesa majestātisku mirušā aizsardzības ceremoniju, kuru dēvēja par "Kluso Pārklāju". Aizgājējam nepieskārās, bet pamatīgi ar eikalipta eļļu apslācīja ķermeni un nekavējoties pārsedza ar svēto pārklāju, kurā bija ieaustas aizsargformulas, un, visbeidzot, apbēra ar ziediem. Trīs dienas un trīs nakts ciešā lokā ap aizgājēju dega uguns un, tiklīdz austrālais ķermenis atstāja miesu, to sadedzināja. Iepriekšminētās senās paražas veidotāji rēķinājās arī ar slinku gribu - tādā gadījumā austrālais ķermenis iziet no miesas vēlāk. "Nomestā apvalka" pārāk ātra sadedzināšana var ļoti bojāt smalko ķermeni, kuru nāksies saārstēt. Laiks arī mums, šodien dzīvojošiem, iepazīstot labākās citu tautu tradīcijas par dvēseles atstātās miesas aizsardzību, radīt savas, atbilstoši gadījuma nozīmīguma semēram.

#### Par apbedīšanu

Katrai tautai ir savs apbedīšanas kults. To veido seno ticējumu atskapas un klimatiskie apstākļi katrā

konkrētajā ģeogrāfiskajā zonā.

Ar kaunu jāatzīst, ka bērēšanas rituāls, kam priekš aizgājēja ir liela nozīme, civilizētajām tautām deģenerējis pārāk vienkāršotā izveidšanā. Ne grezns zārks, ne kapa rotāšana ar dārgiem vainagiem nespēj apslēpt klātesošo bezdvēseliskumu, un konveijerprocesam līdzīgo izveidšanas ceremoniju. Bet itin bieži pēc tā sekojošais bērū mielasts tiek pārvērsts par iedzeršanu ar visām no tās izrietošām sekām. Neatzīstot dzīvi pēc dzīves, rūpīgi neapgūstot šo problēmu, mēs līdzināmies zvēriem, demonstrējot tiem raksturīgos ieradumus.

Ir jāapzinās, ka ne jau grezni izveidšanas ceremoniji un liels pavadītāju pulis ir vajadzīgs aizgājējiem, bet gan sirsnīga atcere par to labāko, ko viņš dzīves laikā paveicis virs zemes, un sirsnīgs gribas novēlējums: "Jeunes uzvaras, apgūstot jaunu jomu!" Tikai tie, kuri atnākuši pēc sirds aicinājuma parādīt pēdējo godu bijušajai miesai; tie, kuri svinīgi noskaņoti būt par draugiem un pēc savām iespējām arī turpmāk sniegt palīdzību palikušajiem tuviniekiem; tie, kuri pienācīgi noformēja izveidšanas aktu - tikai viņi spēj radīt augstu vibrāciju pozitīvo lauku un palīdzēt no augšas raugošai, reizēm ļoti nelaimīgajai dvēselei. Jo līdz ar miesas apbedīšanu cilvēka smalksais ķermenis atdalās no fiziskās miesas, un no šī brīža dvēselei sākas ļoti grūti klejojumi starp saviem ķarmiskajiem radījumiem, kas bargi atmaksā katru kļūdu. Mūsu kolektīvā enerģija var būt par nozīmīgu atbalstu šajā ceļā. Nevajag to aizmirst, jo kādreiz taču katrs no dzīvajiem būs aizgājēja lomā. Bērū dalībnieku kolektīvā enerģija vienlaicīgi ar Augstāko Būtņu enerģiju paātrinās dvēseles nomestā ēteriskā apvalka pilnīgu sairšanu - šo ēterisko apvalku sensitīvi itin bieži redz plandošu virs kapa.

Tādejādi labākās domas, jūtas un darbības, kas vēltas ne jau sev, bet aizgājējam, ir labākais devums gan pie kapa kopīgas, gan pie bērū galdā. Lielā mierinājums viņam būs palīdzības sniegšana un gādība par atstātajiem tuviniekiem. Tā mēs palīdzēsim dvēselei, kura alkst uzlidot, pilnībā atraisīties no mirstīgā apvalka.

### Par pieminēšanu

Mirušo nosaukt vārdā nozīmē atsaukt viņu dzīvē - vēsti daudzi apbedīšanas uzraksti, kurus atklājuši arheologi Ēģiptē. Tie it kā piesaista katru, kurš iet garām, liek apstāties un pieminēt aizgājēju. Senajā Ēģiptē lielākais soda mērs - aizmirstība. Tikai senās Ēģiptes priesteri, kas bija dziļi iepazīnuši lietu un parādību būtību, varēja pasaulei dot šo vadošo formulu. Ēģiptieši ar lielu rūpību un īsta mākslinieka meistarību iemūžināja smalkās pasaules nozīmi un tās ciešo saistību ar mūsu fizisko pasauli hieroglifos un zīmējumos, to atainojot uz iemīļotajām stēlām, kas slejas preti debesīm, uz kapeņu sarkofāgiem, piramīdu sienām un aizgājējiem domātajā nemirstīgajā rokasgrāmatā - "Mirušo grāmata".

Izmantojot Indijas seno mācību atklāsmes, lamaistu Tibeta radīja savu "Mirušo grāmatu", kurā pilnībā tiek aprakstīts dvēseles iesvētīšanas process, kas zaudē savu dievišķo būtību, dzimstot fiziskajās miesās.

Grāmatu ievada lūgšana - aicinājums: "Lai gods un slava Svētajām Dievībām, Sargātājiem, Guru! Lai viņi ļaunums tiekties klāt atbrīvotiem starpstāvokļi pēc dzīves".

Ja, dodoties ceļojumā uz svešu valsti vai svešu pilsetu, mums ir vajadzīgs ceļvedis, tad jo vairāk tas nepieciešams tik neierastā "sarežģītā un pavisam nepazītā pasaulē"... Mirstošajam un nomirušajam iepriekšminētās grāmatas jau ir šie ceļveži. Jo sīrīgāk un ritmiskāk tiek lasīts norādījums, jo reālāka palīdzība aizgājušajam. Grāmatās esošās norādes palīdz viņam pārvarēt dau-



dzus jo daudzus šķēršļus un maldišanos starp dažnedažādiem nejēdzīgiem aizsprostojumiem un šausmīga veidola briesmoniņiem. No zemes plāna aizgājušajam jāpierod pie pēcnāves stāvokļa, tāpat kā jaundzimušajam jāpierod pie mūsu pasaules. Bērna nevarība un pilnīgs pieredzes trūkums mūsu apstākļos ir analogija: tā notiek ar mums viņsaulē.

Loģiski izriet uzskats, ka tie, kas fiziskajos ķermeņos pārmērīgi sarežģīja savu likteni, pastrādājot lielus, smagus noziegumus, atbrivošanos nespēs sasniegt, pat daudzkreiz lasot "Mīrušo grāmatu". Un tomēr arī šajā gadījumā būs labums, jo noziedznieka dvēsele, kas kļuvusi redzīgāka, sasniegs šo mērķi daudz ātrāk, nekā viņa līdzbrālis nelaimē, kam bija liegta iespēja izdzirdēt pamācību, norādījumu.

Visas pasaules lielās un mazās reliģijās vairāk vai mazāk ir saglabājušas atmiņu un rituālus, kas veltīti aizgājēju atcerē. Arī kristiešu reliģija nav izņēmums šajā svētajā darbībā. Citādi arī nevar būt, jo pats Kristus novēlēja mīlēt savu tuvāko kā sevi pašu, neierobežojot šo bausli tikai zemes sfērā. Vissvarīgākais mūsu iekšējās pasaules punkts ir sirds, tajā fiziskā pasaule saskaras ar virszemes pasauli. Sirds ir līdzeklis un sazināšanās noslēpums ar aizgājēju. Kristus arī norādīja uz lūgšanu kā būtisku palīdzības veidu aizgājējiem un vēl mācīja, ka nav jālūdzas kaut kā, bet gan "garā" un patiesi ticot tam, ko dari.

Pareizticīgo baznīcas arsenālā ir laba savu mirušo apstāvēšanas paraža. Noskaitītās lūgšanas, oļajām vibrācijām saplūstot ar dziesmas dziļo vārdu jēgu, spēj svētīgi ietekmēt pat samērā cietsirdīgu dvēseli. Un vēl gudrs pareizticīgo dvēseles aizlūguma kultā par aizgājējiem ir tā dēvētais "copokoyor" - četrdesmit dienu aizlūgums par nelaiķa dvēseli - t.i., katru dienu pieminot

aizgājušo vārdā 40 dienu liturģijas laikā. Eksistē arī speciālas dvēseles aizlūguma liturģijas un mirušā piemiņas dievkalpojumi.

Romas katoļu baznīca aizgājējus ietekmē ar varenas dvēseles aizlūguma mesas akordiem.

Zinošiem savu tuvo aizgājēju attīstības labad vajadzētu izmantot šīs samērā iedarbīgās baznīcas iespējas.

Katra reliģija savu draudzi ir iemācījusi atcerēties mirušo īpašās gada atceres dienās, kas ir saprātīgi un gudri, jo ar šo aktu netiek pārtraukta dzīvā saikne ar viņus un tiem, kas tik ļoti elket palīdzības.

Visas mazās un lielās reliģijas akcentē trešo, deviņo un četrdesmito aizgājēja atceres dienu, un vēlāk arī smalkās paseules pārejas gadadienu. Kas gan ieslēpts šajā minētajā ritmā?

Gadsimtu gudriba sludina: - Viss Visumā radīts ar skaitļiem un mēru. Bet tas savukārt nozīmē, ka katrs cipars, katra to kombinācija, katra algebras formule būtībā glabā ko apslēptu, dzīvu. Tā cipari 3, 9 un 40 ietver lielas apslēptas patiesības par kārtējo pārvērtību attiecīgajā cilvēka veidolā. Īpašs aizgājēja dvēseles aizlūgums norādītajās dienās sniedz visefektīvāko palīdzību šajā pārvērtību procesā.

Kāpēc tieši 40 dienas? Tas ir laika periods, kas fiziskajā plānā tiek izskaitļots dienās, kurām ir īpaša nozīme - periods, kurā dzimstot cilvēks pilnīgi iegremdējas fiziskās matērijas rupjajos strāvījumos, bet pēcnāves periodā - pilnīgi atbrīvojas no šiem strāvījumiem. Visas 40 dienas pēc nāves cilvēks lasa savas pēdējās iemiesošanās ierakstus Dzīves Grāmatā un ar Karmas Visaugstāko Skolotāju, kuri pārziņā Pārdzimšanu, iepazīst savus melus un nepilnības, mēģinot izprast to izlabošanas ceļus nākošajās dzīvēs.

Skaitlis "4" ir nostiprināšanās, kristalizācijas zīme. Iepazinusi visu pastrādāto kopumā un tās izlabošanas

ceļus, dvēsele, kas stiprinājusies smolkās matērijas plānā, Karmas veredīktu atzinusi par labu, atbilstoši pievilksnās likumam pēc 40 dienām nonāk jomā, kuru nopelnījusi, lai no šejienes, lēnprātībā un patiesi alksnot gaismu, uzsāktu savu Augšupejas ceļu.

Iepriekšminētais skar vispārējas nāves un pēcnāves stāvokļa jautājumus. Cik apziņu, tik arī variāciju. Dievišķā taisnība caur nemainīgiem un neuzpērkamiem likumiem darbojas nekļūdiģi un precīzi katrā konkrētā gadījumā. Un ja mēs, cilvēki, vēlēsimies evolucionēt, tad nekavējoties jāiepaizst un jāpilda Mātes Dabas likumi, nepārveidojot tos pēc sava saprāta un ieskatiem, tad arī būs iespējama mūsu pašu un kopā ar mums arī cilvēku zaimotās Dabas augšupcelšanās.

#### Secinājumi.

Nav iespējams pārvērtēt to, cik nozīmīgas ir zināšanas par dzīves nepārtrauktību. Tikai tās var apbrūpot katru planētas iedzīvotāju ar esības jēgas un mērķa meklējumiem. Dzīves jēgas un mērķa apzināšanās ir nozīmīga katrai gara izpausmei uz Zemes. Cilvēks pakāpeniski iemācās harmonizēt savus fiziskos spēkus ar astrālo jūtu spēkiem un domāšanas jeb mentālajiem spēkiem. Iemācījies apzināti saptot, domāt, just un darboties, viņš izsauc triju pasaļu spēku iedarbību. Kļūstot par spēku un izmantojot to labā nolūkā, viņš top par Kosmosa sadarbnieku.

Par Gaismas Hierarhijas un Kosmosa sadarbniekiem varam kļūt jo ātrāk, jo aktīvāk piedalīsimies ikdienas dzīvē. Zinot, ka viņsaulē nozīmi iegūst tikai tā uzkrātā pieredze, kura iegūta patiesos pārdzīvojumos un iespaidos, ir jāmaina attieksme pret izglītību. Lidz pat šodienai tā liek gan mazajam cilvēkbernam, gan lielajam cilvēkam tēret dārgo laiku, lai "iekaltu" pilnīgi nenozīmīgu materiālu. Tas, ko mēs iemācāmies no galvas, veicina tikai intelektuālo attīstību un uzkrājas mūsu gal-

vas smadzeņu šūnās, un tāpēc paliek tikai atstātajā fiziskajā miesā pēc nāves. Un vienīgi tas, ko mēs dziļi izjūtam un pārdzīvojam, tikai tas, kas satrauc mūsu garu, saglabājas mūsu surā un cilvēka galvenajā atmiņu centrā - "kausā" kā enerģiju izpausme, tādējādi kļūstot par nemirstīgiem uzkrājumiem, ko it neviens nevar mums atņemt mūžu mūžos. Mūsdienu izglītība bez Gara līdzdalības veicinājusi to, ka mēs vienmēr un visur palaujamies tikai uz saprātu, kas nespēj sintezēt un iedziļināties būtībā. Tāpēc tik neprasmīgi un nežēlīgi iejaucamies dabas procesos - par bārgajām sekām itin nemaz nedomājot.

Tādējādi dzīvot nozīmē izjust un sajūst ar visiem sajūtu veidiem, ar ko daba mūs apveltījusi gan domājot, gan darbojoties.

Zināšanas par dzīves nepārtrauktību atbrīvo mūs ne tikai no nāves bailēm, bet arī no dzīves bailēm, kas ir daudz svarīgākas. Mūsu sabiedrības dzīvē ir ne mazums ārkārtēju gadījumu, kad daudzus dzīvos pārņem izmisums, nomāc šaubas un vilšanās. Tie, kuri nespēj atrast savu vietu dzīvē un izprast savu misiju tajā, bieži iekrīt galējībās, aizmirstoties iluzorajā narkotiku pasaulē, alkohola reibumā, seksuālajās izvirtībās un citās mājās. Daži ieslīgst depresijā un izdara pašnāvību.

Jāpiebilst, ka mūsdienu evolūcijas posmā cilvēkam nav viegli pareizi iepazīt savu ceļu, jo viņš vēl nav pilnīgi izveidojies Gars. Viņa Gara "grauds" - tā ir sēkla, garīgais aizmetnis. Tāpat kā jebkurā sēklā, tajā arī ir iekļauts viss, kas raksturīgs viņa veidam, bet pilnīgai tā izpausmei nepieciešama pakāpeniska nogatavošanās. Arī cilvēka nobriešanai ir vajadzīga "augšne" un apstākļi. Tāda piemērota "augšne" cilvēka pilnveidei un nobriešanai ir zemes dzīve, kurā nemitīgi rades nepieciešamība pārvarēt materiālās grūtības. Un tieši šīs grūtības un ar tām saistītie daudzveidīgie pārdzīvojumi atvieglo Gara grauda nobriešanu un padara mūsu zemes dzīvi

tik nozīmīgu. Tāpēc jāiemil tās sarežģītība un skaistums. Tikai, ievērojot šo nosacījumu, veidosies tās diēnums un, pārejot labākajā - Smalkajā pasaulē, mūsu dvēsele saglabās visas savas atmiņas nesadrumstalotas un neizkaisītas.

Tie, kuri uzskata, ka dvēsele pēc nāves atgriežas Visuma veselumā kā ūdens lāse okeānā un tur zaudē savu individualitāti, patiesi maldās. Īstenībā tas tā nav. Mēs atgriežamies planētas bezmiesas būtņu kopuma veselumā, kur dvēsele vai gars ir tās atsevišķi locekļi, kas nekad nezaudē savas individuālās īpašības. No nekā nekas nekad nevar rasties. Vienmēr ir nepieciešama matrica, no kuras tiks celta atbilstošā ēka. Gara pasaulē Cilvēks ir patstāvīga būtne un vienlaikus arī daļa no lielā Veseluma. Nolaidies uz Zemes, lai apgūtu pieredzi, un šim nolūkam atbilstoši ietērpies neredzamās matērijas visos veidos, cilvēks spēj un organiski viņam arī jāvar iekļauties un apzināties sevi daudzpakāpju hierarhijā, kas ietver visu no elementārdaļiņām līdz pat galaktiku sistēmām šajā pasaulē. Visur tiks ievērots personīgais pašnostiprināšanās veseluma un integrācijas likums, prasme nosargāt savu individualitāti sociālajā sabiedrībā un vienlaikus arī māka pakļauties Veseluma prasībām. Jāievēro arī, ka veselā organismā un arī veselā sabiedrībā, visās Hierarhijas pakāpēs abas šīs tendences ir strikti līdzsvarotas.

Tikai seno indiāņu pilnīgi aptumšotās un mežonīgās apziņas, pevisam noliedzot pārdzimšanas ideju, seviem dieviem varēja nest jau būtībā cietsirdīgus un bezjēdzīgus upurus - sirdis, kuras izrāva no krūtīm dzīvjiem cilvēkiem teokelli (tulkojumā - piramīda) virsotnēs. Līdzīgi necienīga bakhanālija norisinājās, kristiešu garīdzniekiem dedzinot uz sārziem cilvēkus. Zemes asipainā vēsture min arī citus inkvizītorus. Tikai pilnīga izglītošanās dzīves apslēptajā nēpārtrauktībā

var jebkuras varmācības aktus atturēt uz visiem laikiem.

Jebkuras civilizētas valsts likumi saprātīgi aiz-  
liedz slepkavības, un tomēr ļaužu nomācošais vairākums  
paredz noziedznieku nogalināšanu. Tikai Pārdzimšanas li-  
kuma nezināšana un nevēlēšanās to zināt un saprast spēj  
likumdošanā radīt šādu anahronismu. Visiem jāsaprot -  
var nogalināt miesu, bet cilvēks turpina dzīvot. Pēc ne-  
žēlsirdīgā nāves soda izpildīšanas likuma pārkāpējs smel-  
kajā pasaulē kļūst vēl bīstamāks par to, kāds viņš bija  
uz Zemes. Atriebības un ienaida domām pārpilns, ne ar ko  
vairs nesaistīts, tagad viņš spēj izplatīt savu ļauno,  
kaitīgo ietekmi uz citiem. Neatņemot viņam ķermeni, ir  
iespēja ierobežot tā noziedzīgās noslieces un tās izpau-  
smes, kontrolēt viņu un pat palīdzēt laboties, rādot la-  
bāku piemēru. Taču to, kurš tika izmests no savas fisis-  
kāš čaulas un tādējādi palika bez kontroles, pievelk tie,  
kuriem ir tādas pašas noslieces un trūkumi. Ar savu ins-  
pirāciju tas pastiprina viņu negatīvo rakstura īpašību  
izpaušmes un ierosina pastrādāt noziedzumu. Reizēm pat  
pilnīgi pārvaldot viņu gribu (apsēstība), izmanto tos, lai  
atbriertos palikušajiem vēl uz Zemes.

Tādā veidā likumīgais nāves sods vairo slepkavas.  
Tāpēc vissaprātīgāk būtu neatņemt dzīvību pat noziedznie-  
kam, jo viņa nāve nepalīdzēs mums, tāpat kā viņam. Ir ne-  
pieciešams ierobežot viņu brīvību un dziedēt viņu morāli  
slimo dvēseli. Viņu dvēseles ir jaunas un neaudzinātas.  
Turpinot tos sodīt un nicināt, mēs tikai apliecināsim to,  
ka paši neesam daudz labāki par šiem noziedzniekiem. Ar  
šīm jaunajām zināšanām par nemirstību cilvēcei jaunā gais-  
mā jāpārvērtē sava attieksme pret medībām, smēķēšanu, iz-  
ņemto orgānu pārstādīšanu un vivisekciju, ko atbalstām  
vēl šodien, maldīgi uzskatot, ka tā līdzēs slimību ārstē-  
šanā un dzīvības pagarināšanā. Bet sāpes un slimība teču  
ir kosmisko likumu neievērošanas rezultāts gan iepriekšē-  
jās dzīvēs, gan arī šajā. Un tāpēc jau to nevar uzvarēt

ar šo pašu likumu pārkāpšanu. Dzīvnieku mocīšana ir bezjēdzīga, steidzīgi ir jāpaplašina un jāizsmalcina sava apziņa. Visās radībās izpaužas vienota dzīve. Nogalināt - nozīmē nozagt dzīvei vienu no tās izpausmes formām.

### Par nemirstību

Eksistē divi izziņas avoti: reliģija un zinātne. Pēc doktora Vernera fon Brauna (amerikāņu kosmosa izpētišanas un apgūšanas programmas vadītājs) izteikuma: "Tie ir vislielākie spēki pasaulē, kuri nosaka un formē mūsu šodienas civilizāciju. Ar zinātnes palīdzību cilvēce cenšas iekļūt pasaules noslēpumos, ar reliģijas palīdzību tā cenšas izprast Rēdītāju".

Neviens šis spēks nedarbojas neatkarīgi. Es nevaru saprast zinātnieku, kurš neatzīst Augstāko Saprātu visā dabas sistēmā, tāpat kā nesaprastu teologu, kurš noliegta zinātnes progresu. Zinātne un reliģija ir māses, kurām jātiecas radīt labāku pasauli. Pretnostatījumi ir nevieta un tiem nav jēgas. Viens no zinātniekiem zinātnes izvirzīšanu uz reliģijas rēķina nosaucis par mūsdienas elkdievību.

Zinātne savus datus iegūst divējādi - ar novērošanu un pieredzi. Dažādu tautu reliģiskās mācības ļābi pārzina Dievišķās atklāsmes praksi, kad jauno apgūst pēkšņi, acumirkli, visbiežāk naktī un tad, kad cilvēks ir vienatnē ar Dievu vai dabu. Tādā veidā ir radušies daudzi atklājumi ķīmijā, fizikā un citās nozarēs.

Reliģija un zinātne dažādi izskaidro šo izziņāšanas avotu - Dievs vai visaptverošā Saprāta sfēra. Šajā sakarībā astronoms un filozofs Medlers raksta: "Patiesi zinātnieks nevar būt neticīgs, jo dabas likumi un Dieva likumi ir vieni un tie paši". Šā apgalvojuma gaismā mūsdienīgā jaunā medicīnas zinātne par nāvi - tanatoloģija ir sasniegusi ievērojamus panākumus: reliģisko darbinieku senos apstiprinājumus par to, ka nemirstība ek-

sistē, ir pierādījusi ar faktiem. Rūpīgi pētījumi un faktu statistika izskaidroja nāves būtību, cilvēka miršanas procesu, viņa izjūtas un pavēra priekškaru apslēptajai aizkapa dzīvei. R.Moudi grāmata "Dzīve pēc nāves", bērnu ārsta E.Kjublera-Rosses daudzie raksti un arī pazīstamā parapsihologa R.Detlefsena grāmatas bija ļoti nozīmīgas, izgaismojot šo jautājumu.

Sodienas zinātnes atklājumi sekrit ar agrās kristietības tēvu teikto, jo viņi skaidri apzinājās dzīves nepārtrauktību un arī to, cik svarīgs ir personas stāvoklis nāves brīdī. Tāpēc viņi pārliecināja par nepieciešamību pirms nāves pieņemt Sakramentu un nožēlot grēkus.

Pats Jēzus Kristus, vērsoties pie saviem mācekļiem apustuļiem, sacīja: "Patiesi, patiesi, es jums saku: "Kas man ticēs, iemantos mūžību." (Jāņa ev. 6: 47). Apustulis Pāvils (I' vēstule Korintiešiem, 15 nodaļa) saka: "Ne visas miesas ir vienādas ... ir debesu ķermeņi un zemes ķermeņi ... un tāpat kā mēs esam nesuši zemes cilvēka ģīmi, tā arī nesīsim tā ģīmi, kas no debesīm... Jo tam, kas šeit iznīcīgs, jātērpjas neiznīcībā, un tam, kas šeit mirstīgs, jātērpjas nemirstībā ... Kur, nāve, tava nevara, kur, elle, tavs dzelonis?"

Labākie cilvēces prāti visos laikos redzēja un aizstāvēja garīgās pasaules eksistēšanu, ticēja Dievam un cilvēka dvēseles nemirstībai. Mēs dzīvojam divu gadsimtu mijā, kad rupjā materiālisma idejas tiek pārskatītas un rodas jaunas pasaules izpratnes ausma, kas balstās uz mūžīgo un būtisko pasaulē un mūsos pašos.

Atoceroties, ka aizkapa dzīve ir dabīga likumsakarība, cienīsim katru fizisko iemiesošanos. Izpētīsim un iemīlēsīm tās ritmu, lai labākā veidā izpildītu savu individuālo dzīves deju, kas neviļus harmoniskā vijā aizraus arī citus, kuri uzdrošināsies dzīvot pēc skaistuma likumiem. Iemīlēsīm cīgu - nemirstības pamatnoti, vere-



nības pamatnoti! Dzīve ir cīņa. Mēs ietērpjamies matērijā, lai to uzvarētu, citādi tā pieveiks mūs, un vēl jāatgādina, ka mūsu pretinieki nav citi cilvēki, bet gan apstākļi. Ja cīnīsimies ar cilvēkiem, tad viņi savukārt cīnīsies ar mums. Ja cīnīsimies ar apstākļiem, tad viņi pakļausies, pretojoties mums tikai tik lielā mērā, lai uzturētu tonusu mūsos.

Iemilēsim radošo darbu visās esības sfērās, ar gribas piepūli un centību radīsim kvalitāti. Iemilēsim cīņu un radošo darbu, priecāsimies katrā dzīves mirklī. Un neaizmirsīsim nepieciešamību reiz pāriet Smalkajā zaigojošās matērijas valstībā, kur dzīve turpinās, un, apzinoties to, dzīve iegūst jēgu. Un ceļojums šajā valstībā izrādīsies gluži kā sirds puksti, gluži kā matu apgriešana...

## PAR PAŠNĀVĪBU UN CITĀM KOPSAKARĪGĀM PROBLĒMĀM

Cilvēka un Visuma likumu savstarpējo sakarību ezotērā zinātne par vislielākiem grēkiem virs Zemes uzskata nodevību, melno maģiju, zaimošanu un pašnāvību. Tā norāda, ka katra iepriekš minētā darbība ne tikai planētas, bet arī kosmosa sfērās rada ļaunumu. Nodevēja, melnā maga, zaimotāja un pašnāvnieka darbības sekas var salīdzināt ar cilvēku, kurš ar visu spēku met akmeni un nespēj kontrolēt tā tālāko virzību izplatījumā. Minētās darbības rada haosu gan atsevišķā cilvēkā, gan veselas sabiedrības kopumā, gan arī planētas evolūcijā, kas tiek aizturēta un novirzīta.

**N o d e v ī b a** līdzīgi bailēm ir daudzveidīga un daudzplākšņaina. Nopietni padomāsim par Patiesības, Idejas, Mīlas, valsts, veselas ļaužu grupas un tuva cilvēka nodevības radītām sekām. Baisi pat iedomāties - cik daudz nepadarītu darbu un nepiepildītu likteņu!

Vēsturē - dažādos laikos un dažādās tautās - ir bijis pietiekami daudz visļauņāko nodevību.

Viedie mums vienmēr atgādināja, ka tikai patiesa uzticība Idejai un Mīlai cilvēku var pārvērst par titānu.

**M e l n ā m a ģ i j a** un **b u r v e s t ī b a**. Dievišķīgais spēks caurstrāvo visu radīto un uzglabājas tajā.

Mēs, cilvēki, kurus radītājs ir apveltījis ar brīvu gribu, spējam to lietot un vadīt. Bet ļaunas gribas cilvēks to pārvērš noziedzīgā ierocī. Eksistē vesela varza ļaunu un ārkārtīgi godkārīgu cilvēku, kas apzināti izvēlējušies ļaunuma "melno" ceļu. Uz planētas tumsas hierarhijai ir savas pārstāvniecības - melnās ložas, kurām ir daudz apakšnodaļu un ierindas izpildītāju, kuri izpilda savu niecīgo kņaziņu ļauno gribu. Tagad ar velnišķīgu izveicību viņi oinās pret Patiesību tikai vienkārša apsvēruma dēļ - tās uzvaras gadījumā viņi zaudēs

pārāk daudz. Reiz viņu noziedzīgās rīcības un ļaunību lielākā vairuma nolaidības dēļ gāja bojā legendārā Atlantīda. Šodien to pašu ceļoņu dēļ mūs sagaida līdzīgs atrisinājums. Melno magu iedarbība dzīvajām radībām ir ārkārtīgi kaitīga un bīstama, jo tie cenšas ievadīt indi visiem, kas vien ir spējīgi evolucionēt. Lai radītu negatīvos laukus pēc psihotronisko ieroču iedarbības metodes, šī neredzamā fronte strādā izsmalcināti.

Pēc gudro pareģojuma, nākotnes apgaismotā un atjaunotā cilvēce ar augstāko soda mēru valstī noteikti sodīs tos, kuri nonākuši uz "melnā" ceļa.

Visiem, kuri šodien alkst iegūt slavu, pārticību un milu maģiskā ceļā, jāapzinās nenoliedzama patiesība - tādējādi darbojoties, viņi tikai stiprāk sasaistās ar saviem barbariskā darba "augļiem", un Dižā Dieva Likumu pārkāpšana netiks piedota. Attirošais Kosmiskais Stars iznīcinās visus trūdošos radījumus kopā ar to radītājiem. Bet pārējiem dzīvajiem galu galā jāatjēdzas un jāpamostas no miega un apmātības. Un visbeidzot - ir pienācis laiks šo problēmu par enerģētisko varmācību pār cilvēku risināt valdības līmenī. Laiks arī mediķiem pamatīgi un nopietni izpētīt šo problēmu, lai varētu izstrādāt reālas palīdzības metodes cietušajiem. Un vēl nepieciešams apgūt personīgo aizsardzību pret ļaundabīgo ietekmi un apmācīt arī savus pacientus.

Z a i m o š a n a. Pats Jēzus Kristus sacīja: "Patiešies Jums saku: visi grēki cilvēku bērniem taps piedoti, ir pat zemi, ar ko tie Dievu zaimo. Bet, kas Svēto Garu zaimo, tas nemūžam nedabū piedošanu, bet ir sodāms ar mūžīgu sodību". (Marka ev. 3, 28-29)

Katrs zaimotājs iegremdējas neprāta tumsībā, bet tā ir pilna indeves. Pēc augstākā nopelšanas viņš vairs nav tas, kas bija līdz šim, jo ar šo ļaunumu un vieglprātību

ir saārdijis daļu no sava enerģētiskā aizsargtikla, ko viņam deva vienīgi un tikai Svētais Gars. Ir jāatceras, ka šis aizsargtikls aizsargā ne tikai garīgi, bet arī fiziski. Tādēļ, nododot pašu Augstāko, šis rīcības sekas ir tik briesmīgas.

**P a š n ā v ī b a,** Tā ir labprātīga dzīves pavediena pārraušana. Tā ir pretstats nāves bailēm, Tas, kurš baidās no nāves, izmanto visus iespējamus un neiespējamus papēmienus un viltības, lai tikai saglabātu savu fizisko miesu. Pašnāvnieks, gluži pretēji, dara visu iespējamo, lai izrēķinātos ar to. Šim drausmīgajam varmācības aktam pakļauti abu dzimumu un visu vecumu pārstāvji.

Izsenis visām tautām pašnāvnieku vāķēšanas un apbedīšanas rituālu ir ļoti maz un tie ir trūcīgi. Tajos atspoguļojas noraidījums pret pašu Dzīvī pastrādāto ļaunuma aktu. Pašnāvība vienmēr tiek uzskatīta kā dezertēšana no kaujas lauka, kā aizbēgšana no paša radītiem nosacījumiem tagadējā vai iepriekšējā dzīvē. Tādēļ visu pašnāvību pamatočlonis ir labi kultivēts egoisms. Mūsu dzīve ir kaujas lauks, kur jācīnās ar haosu un nepilnību gan sevi, gan visapkārt. Pašnāvnieks ne jau darbā un mīlā iepazīst materiļu un no haosa izkaļ skaistuma dzirkstis, bet diemžēl pats nokļūst starp tiem, kas rada šo haosu.

Uz ko gan var cerēt tas, kurš uzdriksstējies pārraut Dzīvības pavedienu? Protams, tikai uz tumsu ... Un tā arī notiek. To, kurš atsakās no savas būtības un laupa sev dzīvību, debesis nepieņem, bet darbam uz zemes viņam vairs vairs nav uzdevumam atbilstoša fiziskā ķermenis, un tad paša noraidītā dvēsele daudzus gadus, reizēm pat desmitgādēm ilgi, mokoši, sīki jo sīki pārdzīvojot pastrādātā akta pēdējo brīdi, kļūst tumsā.

Bieži notiek arī tā, ka pārgājušais smalkajā pasaulē ļoti lokāli piesaistās paša radītajam šeit uz Zemes. Ja tas

atgadijies mājās, tad jūtīgākie cilvēki un mājas dzīvnieki jūt šo klātesamību. Nereti tas biedē un var turpināties gadiem ilgi. Dvēseles mokošais stāvoklis var ilgt tik ilgi, kamēr dvēselē pamodīsies patiess pilnīgas samierināšanās sauciens pēc palīdzības. Bet dvēselei iegūt šādu samierināšanos ir ārkārtīgi grūti. Izdarītais viņu tā nospiež, ka tā nekādi neiespēj pacelties augstāk. Un vēl ap viņu ir līdzīgas dvēseles, kuras nemitīgi ēterā raida smacējošus, bezjēdzīgus lāstus, izmeklētus lamu vārdus un citas trakojošā egoisma izpausmes. Tumša ir tumša ar viņai piemītošu atribūtiķu. Tā ir patiesā elle, kuras ugunis cilvēks nokļuvis pats labprātīgi.

Tomēr nelaimīgajai dvēselei daudz var palīdzēt tās radnieki, tuvinieki un arī baznīca, raidot sirsnīgas lūgšanas un lūdzot palīdzību viņai. Ja dvēselei iepriekšējās dzīvēs būs kaut vismazākie nopelni vispārējā Labuma ceļā, tad Augstākie sniegs šo žēlsirdīgo palīdzību. Tādos gadījumos dvēsele, kura smagi cieš, tiks ietīta psihiskās enerģijas apvalkā un iemidzināta uz tādu laika posmu, kāds tai bija atvēlēts mūžā, lai apgūtu pieredzi uz Zemes, bet tika pārtraukts. Pēc pamošanās no "miega", sapņemusi jaunu enerģijas lādiņu un iepazīsies ar pastrādāto un arī ar jauniem uzdevumiem, tā atkal no jauna atgriežas ar ticību un cerību saviem spēkiem, kuriem jābūt pietiekamiem, lai uzvarētu apstākļus. Jāņem vērā, ka šajā dzīvē šķēršļu mērķu sasniegšanai būs daudz vairāk un dzīves apstākļi būs sarežģītāki. Un arī seno dzīvju klišeju vibrācijas sāpīgi skars psihi, provocējot atteikties no dzīves. Īpašs šo vibrāciju spēks izpaudīsies tajos gados, kas būs atbilstoši tam laikposmam, kad iepriekšējā dzīvē tika izdarīta pašnāvība. Un laime cilvēkam, ja viņam blakus būs gudrs draugs, ārsts, astrologs vai vecāki, kuri spēs iedvest ticību sev un Augstākam un līdz ar to novērsīs iznīcību pret Dzīvi, kas tik dāsni ļauj pilnveidoties, mīlēt un iepazīt.

Kas gan ierosina cilvēkam domu par pašnāvību, ar paša rokām brīvprātīgi atņemt sev dzīvību? Pirmkārt, ir jāmin apsēstība, un tikai pēc tam var minēt citus faktoros - ne- ciešami smagus apstākļus mājās vai kolektīvā, nelaimīgu mī- lestību, kašķīgu un impulsīvu raksturu, vāju gribu, slinku- mu. Reti, bet tomēr ir sastopami gadījumi, kad kaut kas cits piespiež izdarīt pašnāvību. Katra pēcnāves stāvoklis būs ļoti individuāls, bet kopaina izklāstīta iepriekš.

Nedaudz sīkāk pakavēsimies pie šodien tik izplatītās cilvēces sodības - apsēstības, kas novērojama cilvēkiem jebkurā vecumā un jebkura amata pārstāvjiem. Ārsta uzdevums ir vērīgi apskatīt slimnieku, atklāt svešas gribas pazīmes un palīdzēt atjaunot savu - pazaudēto gribu. Kas veicina ap- sēstību? Pirmkārt viss, kas "izsit" organismu no līdzsvara. Jebkura negatīva īpašība, kļūstot par ieradumu, spēj radīt kanālu, pa kuru var sākt iznīcinoši darboties atjautīgs at- plīvurots vīppaseules gars bez fiziskas miesas, kurš mīt smalkās paseules zemākajos slāņos. Kad cilvēks zaudē pašsa- valdišanos, viņš zaudē daudz enerģijas un arī kontroli pār sevi. Daudz ir naidpilnu garu, kuri vēlas "baroties" ar ļau- numā emanācijām. Ap pastāvīgi idzīgu cilvēku, kurš ir neap- mierināts ar visu, nevar būt labu garu. Ļunie geri nemiti- gi meklē iespēju kādam pielipt un ievēdīt savu ļauno magnē- tismu. Tā galu galā var pilnīgi pakļaut cilvēku un tādējādi vienā miesas apvalkā var būt divas un vairākas radības, kas vampirizēs un pakāpeniski iznīcinās savu fiziskā ķermeņa slimnieku. Īpašām ļauna gara apsēstības briesmām tiek pa- kļauti jaunieši un arī dažas jauniētes vecumā no 15 līdz 21 gadam. Šajā vecumā notiek īpaša hormonu pārbūve organismā. Pašdisciplīnas trūkuma dēļ neapvaldītās kaislības vai dusmas pārkaršē asinis un līdz ar to tiek izdzīta tā smalkā būtība, kas mīt ķermenī. Atrodoties ārpus ķermeņa, tā trako, un domā- šanas atturošās ietekmes trūkuma dēļ rodas liela bīstamība šo vakuumu aizpildīt, ko arī veic bieži vien kaut kāda būtne no

smalkās pasaules. Šo nelūgto viesu neizsakāmā oīņa par savu eksistēšanu un darbošanos "iekarotajā veidolā" visbiežāk pavēl miesas īpašniekam nonāvēt sevi. Turklāt visos sīkumos izklāsta arī pašu dzīvības pārtraukšanas veidu. Raksta autorei nācās palīdzēt devīppadsmitgadīgai meitenei studentei, kura ar spiritisma līdzdalību pakļāvās apsēstībai. Tie pārmaiņus centās pierunāt viņu aiziet no šīs grēcīgās dzīves pie viņiem, noslicinoties vannā, spēcīgi saspiežot rīkli. Sākumā viņi dziedošās balsis viņu mīļi pierunāja, taču vēlāk sāka pavēlēt. Labi vēl, ka šajā gadījumā iedarbojās jaunās dzīvības veselais instinkts un arī uztraukto vecāku uzmanība. Visiem, kuri sāk dzirdēt balsis no viņpasaules, jābūt uzmanīgiem un jādzen projām šādi čukstētāji, jo no tiem nekas labs nav sagaidāms. Starptiem ir augstākā ranga personifikatori, kuri vēlas uzķert cilvēku uz "ziņkārības" un "godkārības" āķa. Esiet piesardzīgi!

Kur gan rast izeju? Kur pašnāvības domām nomāktam cilvēkam meklēt palīdzību? Protams, tikai sevi - izprotot sevi, iepazīstot sevi, uzvarot sevi un apstākļus. Viss ir mūsos: gan bojāeja, gan uzvara, ja vien to gribēsim. Garīgā enerģija, kas visu caurstrāvo, spēs iedarboties, ja tā saplūdis ar mūsu gribu - vēlēšanos, kura precīzi jāapdomā un dziļi, skaidri jāizjūt. Tikai tādā gadījumā tā mūsos kļūs par Spēku. Jo tikai cilvēkbūtnei ir dāvāta iespēja nest Garu savā apslēptajā kodolā. Uzņemot šo Spēku sevi un piesaucot To palīgā, cilvēks nekavējoties saņem psihiskās enerģijas plūsmu. Tieši tā var palīdzēt atgūt murgu izdomājumu nodzēsto dzīves spēku un sniegt esības prieku. Bet līdz sirds dziļumiem neatgriezeniski jāizprot, ka pasaulei ir vajadzīgs katrs cilvēks, jo viņš ir posms pasaules dzīves ķēdē. Un katram dzīvajam cilvēkam sirdī mirgo gaismeklis, kura uguns ir daļa no Vienotās pasaules liesmas. Cilvēka uzdevums - no dāvātās uguns dzirksts aizdedzināt liesmu. Apzinoties Dzīves dāvāto vērtību, droši jāiekļaujas tās plūsmā, kurā nenoliedzami būs grūtības un daudzi

šķēršļi, bet tie būs tikai mūsu gribas, atjautības, izturības pārbaudes ceļa zīmes. Vairākumā būs tie mezgli, kurus mēs sasējām iepriekšējās dzīvēs vai arī šajā - pēdējā. Mums pašiem ar pacietību un mīlestību jāizdzīvo samezglotais un jāpalīdz to izdarīt arī saviem tuvajiem, Ja nenobīsimies no šā darba, tad saņemsim arī negaidītu palīdzību, jo tā tiek sniegta katram, kas uzdrošinās augšupcelties. Tādējādi mūsu izjūtas bagātinās un zināšanu pieredze un spēks kļūst lielāks. Tā pakāpeniski cilvēks spēj sadedzināt sevi tumsu, apgaismojot to ar savu kārtējo gara uzvaru. Bet nekādā gadījumā nevajag kļūt cietsirdīgam, jo iesākumā pārakmeņosies sirds, pēc tam - smadzenes, un tad - bojāeja ... Sirds ikdienas darbā pacietīgi jāizsmalcina.

Veidojot to, vispirms jāklūst sirsniņākam, un tādēļ galvenā prasība - jāklūst pilnīgi patiesam gan pret sevi, gan otiem. Pēc tam seko ieteikums - vingrināties kļūt bezbailīgam un rast vēlēšanos mācīties katru dienu. Un jāatmet arī vecie ieradumi, atceroties, ka tikai mutisks atteikums līdzīgs vienīgi mērķaķa žestam. Dziļāk jādome un vērīenīgāk jādarbojas. Tādējādi piepūloties, izaugs apziņa, kas nekad turpmāk neuzdrošināsies iznīcināt Dzīvi.

Jaunam cilvēkam pilnveidošanās ceļā ļoti palīdzēs Lūgšana. Kā jālūdzas? Vienmēr jāatceras - ne jau smadzenes, bet sirds ir Dieva altāris, un tā ir arī pasaļu savienotāja. Lūdzoties no visas sirds, jātiecas pēc Visu Augstākā, kuru mēs dēvējam par Dievu, Patiesību, dzīves Skolotāju. Viņš jāizjūt ar visām sirds stīgām un nav jāaizmirst, ka Viņš ir šeit un nevis tur, tālumā, jo Viņš ir visā.

Cēli un svinīgi vēršoties augšup pie Dieva, mēs it kā saplūstam ar Viņu un līdz ar to pievienojamies Viņa spēkam, Viņa Priekam. Bet Prieks ir ļoti liela gudriība. Pilnīgojoties - lūgšanas raidot oaur sirdi, mēs kļūstam stiprāki un Dzīve kļūst kā varens sauciens darboties, kas top arvien apzinātāks, jo tagad darbojas Augstākākie Spēki, ar kuriem mēs esam apvienojušies.



Cilvēkam mērķtiecīgi jāuztver dzīves pulss un šajā ritmā jādarbojas. Pašlaik mēs pārdzīvojam gadsimtu mijas laiku, tāpēc šis liktenīgais laiks nav klusums, bet gan vētras un neapmierinātības posms. Cilvēce mokoši cenšas sataustīt pareizo virzību. Taču gan atsevišķam cilvēkam, gan sabiedrībai kopumā neiespējami bez trauksmes un vētrām uztvert dzīves un mīlas gaismu. Visiem tagad nepieciešams atdzīvoties iekšēji un uztvert, ieraudzīt pasauli jaunā gaismā. Gudrs būs tas, kas neapjuks, bet pastāvošajā jezgā un vētru viesuļi spēš saskatīt radošos oļājspēkus, kas ir tik nepieciešami Pasaules atjaunošanai.

Jaunais dzīves cikls dzimst katastrofās un nemieros - ar kuriem jātiek skaidrībā, nekrītot izmisumā. Jātic rītausmai. Katram vīrišķīgi jāpaliek savā postenī un jāsaprot, ar ko viņš var tuvināt rītausmu. Tas, kurš tiecas uzlabot tikai savu sadzīvi, netuvosies gara virsotnēm, bet kurš uzlabos savu iekšējo, garīgo izpratni, uzlabos arī savu sadzīvi - tā ir aksioma.

Mēs esam atnākuši no gadsimtu dziļēm un aiziesim tajās. Tāpēc dzīvē mums nav jābūt mirušiem kā sausām rudens lapām zarus. Itin dziļi jāapzinās sevi par dzīvu radošu garu, kas ieradīs formu pasaulē, lai gūtu pieredzi un prieku.

Prieks ir Gribas, Domas un Jūtu kvintesence, kas kā eļļa mūsos pieļauj reiz aizdedzinātas uguns degšanu. Apziņāti veirosim to, uzturēsim, sargāsim un dalīsimies ar otiem grūtību piemeklētā nestundā.

Lai visai Pasaulei un visiem tās dzīvajiem būtu labi!

J. Līrs  
M. Vidnere  
E. Oļhovko  
I. Leišenko

**PASĀKUMI LATVIJAS EKOĻOĢISKĀS DROŠĪBAS LĪMEŅĀ  
PAAUGSTINĀŠANAI REĢIONĀLAJĀ UN GLOBĀLAJĀ  
BIOENERGOINFORMATĪVAJĀ SISTĒMĀ**

Šis zinātniski praktiskās izstrādes pamattēma ir Latvijas kā specifiska posma reģionālajā un globālajā bioenergoinformatīvajā (HENIO) ekoloģiskajā sistēmā drošības stāvokļa izpēte, kā arī rekomendējošu materiālu sagatavošana reālai un praktiskai Latvijas ekoloģiskās drošības līmeņa paaugstināšanai, kura kā pilnīga, kompleksa un daudzlīmeņu ekotelpa iekļaujas kopējā Baltijas reģiona un visas Zemes HENIO-telpā. Izskatīšanai piedāvātās izstrādes būtisko nepieciešamību un nozīmīgumu izraisījušas faktiskās mūsu laikmeta realitātes: neskatoties uz ieinteresēto pušu daudzajiem mēģinājumiem (atsevišķi veiktiem vai apvienotiem starptautiskās un reģionālajās programmās) iegūt pilnīgu un izsmeļošu informāciju par apkārtējās vides patieso stāvokli (balstoties uz kopsakarīgu un daudzlīmeņu konceptuālo pieeju problēmai), ieskaitot arī energoinformatīvo (ENIO) aspektu, ar ievērojamiem panākumiem šajā jomā mūsdienu zinātne nevar lepoties. Iemeslu tam ir daudz, viens no tiem - nav programmas, kas ievērotu dažādu Zemes virsmas apvidu (kopā ar visu, kas tajā atrodas) savstarpējo mijiedarbību pēc ENIO- un HENIO-saikņu principa, kā arī pēc ENIO-saikņu principa lauku līmeņos, kura tiek novērtēta telpiski enerģētiskās mijiedarbības ietvaros 5 un 6 dimensiju telpā (kas konceptuāli atbilst jēdzienam NOOSFĒRA vai Zemei tuvu esošais TELPISKAIS LAIKA KONTINUMS (TLK)). Pašreiz Latvijas ENIO-centrs izstrādājis šāda veida mijiedarbības konceptuālo modeli, kurš dod iespēju sniegt kvalitatīvāku un pilnīgāku informāciju par sugstākminētajiem mijiedarbības procesiem un to izpausmēm reģionālajos un

globālajos mērogos, kā arī realizēt pilnīgu, daudzlīmeņu (ieskaitot daudzdimensiju lauka) monitoringu, un, galvenais - nonākt pie konkrētas programmas harmoniskai un drošai iedarbībai uz visu globālo un reģionālo ekotelpu pēc atgriezeniskās saites principa. Pēc Latvijas ENIO-centra rīcībā esošajām ziņām patreiz nopietni pētījumi šajā virzienā, kas skar tieši šo pēdējo - pielietojamo problēmas aspektu, netiek veikti.

Pēc tēmas izstrādātāju uzskatiem, iepriekšminētās problēmas realizācija var dot konkrētus un jūtamus rezultātus jau tuvākajā nākotnē pēc BENIO-monitoringa sistēmas svarīgāko elementu realizācijas Latvijas teritorijā un tai piegulošajos reģionos. Bet atgriezeniskās saites svarīgāko posmu ieslēgšana kopējā dubleksajā (ar atgriezenisko saiti divpusējā) sistēmā varētu kļūt par atbalsta bāzi kā globālajā, tā arī vispasaules BENIO- un ENIO-drošības sistēmā. Nospraustā uzdevuma izpildes realitāte pamatojas uz virkni zinātniski praktisko izstrādņu tajās zinātnes nozarēs, kuras tā vai citādi saistās ar augstākminēto tēmu. Pie tam, pie šādām izstrādņām var pieskaitīt:

pētījumus, kuri I.Janioka vadībā veikti (PSRS) Ģeoloģijas ministrijas Heliometrisko pētījumu laboratorijā;

Maskavas Ģeoloģijas institūta Bioloģijas laboratorijas vadītāju, Krievijas ZA akadēmiķa A.Ohatrina uz mikroleptonisko kvantu-viļņu mijiedarbības realizāciju pamatoto ierīču izstrādāšana;

profesora L.Dancera (Vācija), A.Jannera (Nīderlande) un N.Buljenkova (Krievija) darbi daudzdimensiju polikristālisko struktūru realizācijā;

virkne zinātniski praktisko izstrādņu tādū funkcionālo ierīču radīšanā, kuru darbības princips balstās uz šķidro kristālu pārveidotāja kristāliskā režģa gravitācijas atbalss pārveidošanu elektriskajos signālos, kurus veicis Sankt-Pēterburgas zinātnieks G.Sergejevs;

G.Poltoraka vadītās grupas Latvijas ekoloģiskās un ģeotektoniskās situācijas kompleksa izpēte;

RTU docents, J. Klētņieka veiktie energoinformatīvo ierīču, Vaidavas un Lazdiņkalna kompleksu tipa celtņu pētījumi;

beidzamā laika pētījumi slāņu tektonikas, pielietojamās ģeokristalogrāfijas un gravitācijas lauka dinamikas jomā, kurus veikuši krievu zinātnieki N. Gončarovs, V. Mskarovs, V. Morozovs, N. Korovjakovs;

Stounhedža, tarksiens un citu megalītisko veidojumu tipa kompleksu pētījumi, kurus veikuši Avinskis, Terjošins, Zlobins, Komisarovs un citi pētnieki;

un, beidzot, V. Artamonova darbi jaunas koncepcijas radīšanā ekoloģiskās un avārijas bīstamības līmeņa novērtēšanai.

Visi minētie pētījumi un izstrādnes var būt par pamatu metodoloģiskai bāzei, kura ļaus sistemātiski un kompleksi realizēt pieminēto programmu. Pie tam ir paredzēts realizēt programmu pa atsevišķiem posmiem pēc šāda principa:

monitoringa sistēmas izstrādāšana kādai no svarīgākajām Latvijas tautsaimniecības nozarēm (piemēram, vienotajam elektroenerģētiskajam kompleksam), pēc tam programmas realizācija energoinformatīvās struktūras elementiem - mezgla punktiem Latvijas un Baltijas reģiona teritorijā, kura pēc esošajām izstrādņēm pamatojas uz iksaedro-dodekaedrisko ģeokristālisko Zemes struktūras modeli. Darba noslēdzošajā etapā paredzēts šīs izstrādnes, kā arī dažādo citās zinātniski pētnieciskajās grupās un centros paralēli realizēto pētījumu rezultātu apkopošana vienotā BENIO-modelī, kurš darbojas pēc iepriekšaprakstītajiem principiem.

Bez tam nepieciešams izstrādāt jaunu, no patreiz izmantotā principiāli atšķirīgu precīzu Zemes planetārā ķermene modeli (izejot no kopējās ģeokristāliskās un telpiskī-kardioidālās koncepcijas), to izmantojot kā darba ķermeni, kurš strādā pēc bioenerģoinformatīvās rezonanses ar Zemi principa. Mezgla punkti tādā modeli ir koordinātu jeb ģeokardiokristaloīda energoinformatīvo līniju krustpunkti. Šajos punktos novietotie, pēc ENIO- (ar atgriezenisko saiti) realizācijas principiem darbojošies informācijas devēji, kuri pēc saviem energoinformatīvajiem un rezonatīvajiem

Šajos punktos novietotie, pēc ENIO- (ar atgriezenisko saiti) realizācijas principiem darbojošies informācijas devēji, kuri pēc saviem energoinformativajiem un rezonativajiem rādītājiem saskaņoti ar apskatāmajos Zemes punktos esošajām megalitiskajām energoinformativajām rezonanses sistēmām, pēc šīs konceptuālās izstrādes autoru domām tad arī ļaus atrisināt daudzus no priekšā stāvošajiem uzdevumiem. Vienota energoinformatīvā tīkla - globāla mēroga struktūras (to saskaņojot ar iepriekšminēto ģeokardio-kristaloīdo Zemes struktūru) izveidošana ļautu iziet uz principiāli jaunām, ekoloģiski absolūti tīrām tehnoloģijām un enerģijām.

Izskatīšanai piedāvātās programmas pieņemtais nosaukums - "Latgeija".

С.А.Вронский,  
профессор-консультант,  
доктор медицины,  
доктор философии

## О ВЛИЯНИИ КОСМИЧЕСКИХ ФАКТОРОВ НА ТЕМПЕРАМЕНТ И ХАРАКТЕР ЧЕЛОВЕКА

Характер человека вырабатывается через посредство личности и является приобретением и достоянием индивидуальности, которая, накапливая плоды опыта, развивает на почве темперамента все более и более совершенные черты характера, укрепляет в нем лучшие и более симпатичные проявления и старается ослабить проявления непривлекательных черт. Значит, характер есть показатель и результат роста и культуры души, и его сознательное развитие должно стать первой заботой жизни.

Главным образом это достигается через посредство личности размышлением, созерцанием и анализом предыдущего опыта. Индивидуальность, достигшая этого, пользуется собственным умом и мыслью как орудиями, создавая перед собой ясный образ душевной силы, которую она желает в себе развить и совершенствовать.

Индивидуальность, или духовность, человека в гороскопе представляется конstellляцией СОЛНЦА и характеризуется знаком Зодиака, где конstellляция находится.

Индивидуальность есть причина, а личность - следствие и средство проявления во внешнем мире индивидуальности ради обретения опыта.

Личность в гороскопе, представляемая конstellляцией ЛУНЫ, является астральным отражением индивидуальности, вмещающая в себе главным образом страсти и пристрастия, желания и склонности, интеллект и способности.

Сфера деятельности личности - выполнение долга как представителя человеческого рода, выполнение общественных обязанностей, накопление жизненного опыта с передачей этого опыта следующим поколениям.

Сфера деятельности индивидуальности - духовные плоды жизненного опыта, полученного через посредство личности, конечным результатом чего является обретение познания того, что есть добро и зло, и усовершенствование этого познания.

Личность, как выразитель универсальной пассивности, всегда находится под воздействием и влиянием индивидуальности. Она просто вынуждена принимать на себя все невзгоды земного, материального существования.

Положение конstellляции ЛУНЫ в гороскопе и аспекты ее с конstellляцией СОЛНЦА и другими планетами позволяет определить личность родившегося со всеми его достоинствами и недостатками. Астролог-ученый, рассматривая гороскоп, может определить не только возраст души и ее прошлое, но также с известной достоверностью предвидеть и ее будущее и связанные с этим события.

Сторонники учения о перевоплощении утверждают, что гороскоп показывает все результаты действий и мыслей, посеянных индивидуальностью в ее прошедших жизнях и что личность, вновь появившаяся на земле как отражение индивидуальности, есть не что иное, как форма, в которой воплотились, преобразовавшись, все более резкие черты выработанного индивидуальностью характера.

Если в прошедшей жизни человек имел твердый и рассудительный, возвышенный и самоотверженный характер, то конstellляции СОЛНЦА, МЕРКУРИЯ и ВЕНЕРЫ в его гороскопе будут не только сильны и хорошо расположены, но также и в добрых аспектах между собой, т.е. в совершенной гармонии с законами космоса и природы; жизнь его будет протекать весьма гармонично. и судьба будет посылать ему как бы навстречу благоприятно складывающиеся обстоятельства. Но если личность проявляла характер слабовольный, неразумный, эгоистичный, то в гороскопе конstellляции СОЛНЦА, МЕРКУРИЯ и ВЕНЕРЫ будут слабы, плохо расположены и в злых аспектах между собой.

Если даже констелляции МАРСА и САТУРНА будут сильны, то все равно они будут иметь плохую или даже вредную аспектную взаимосвязь.

Все земные радости, как и земные страдания человека, есть результат, суть следствия, причины которых надо искать в прежних воплощениях.

Космобиологи утверждают, что основные особенности темперамента, как и черты характера человека, образуются под влиянием определенных космических факторов. Это утверждение убедительно подтверждается практической работой по анализу многочисленных гороскопов и статистических данных. Но в этом процессе космобиологи не отрицают влияния и других факторов - окружающей среды, общества, воспитательной роли семьи, условий жизни, быта, климата и т.д., в которых протекали детские и юношеские годы.

Безусловно, нам легче находиться в обществе человека, характер которого в какой-то степени известен - будь это дома, на службе, во время учебы или отдыха. Зная характер человека, мы можем частично предвидеть, как он будет себя вести в тех или иных условиях, обстоятельствах, ситуациях. Можем ли мы рассчитывать на его помощь или во всех затруднительных положениях должны надеяться только на себя.

Характер человека, который формируется на почве смешанных четырех особенностей темперамента - холерического, меланхолического, сангвинического или флегматического, - не является врожденным; он формируется как совокупность устойчивых психических особенностей человека, которые зависят от его деятельности и условий жизни и проявляются в его поступках и действиях.

Главную роль в судьбе человека всегда играют его мировоззрение, моральные принципы и психологическая природа потому, что именно они определяют его взаимодействия с окружающим миром.



В отношении темперамента четко установлено, что он формируется под влиянием совокупности всех космических факторов в момент рождения человека. Именно в этот момент формируются все те индивидуальные особенности человека, которые характеризуют динамизм его психической деятельности и проявляются в силе и глубине чувств, скорости их протекания, в устойчивости или быстрой смене их, в особенностях движений данного индивидуума. Таково общее понятие "темперамент", которое дали философы.

В течение многих тысячелетий мудрецы и философы определили в небесной механике тот ясный и неизблемый порядок, который существует и до сих пор, — времена года, месяцы, распорядок дня, биологические ритмы физического и психического порядка и многое другое. И это накопленное богатство, полученное нами по наследству, облегчает нам жить и трудиться во всех сферах и областях нашей современной жизни.

Правда, космобиологический календарь несколько отличается от нашего привычного календаря. В отличие от нашего космобиологический год начинается не с I января, а с 21 марта, когда СОЛНЦЕ вступает в знак ОВНА. Космобиологические месяцы носят названия ОВЕН, ТЕЛЕЦ, БЛИЗНЕЦЫ, РАК и т.д., т.е. в зависимости от того, в каком знаке Зодиака находится СОЛНЦЕ в данный период времени. Если обычный календарный год насчитывает 365 дней, то космобиологическая эклиптика разделена на 360 градусов, и каждый космобиологический месяц равен 30 градусам этой эклиптики.

Интересно отметить, что все четыре основных типа темперамента равномерно распределены по всему Зодиакальному кругу и повторяются через каждые два следующих знака Зодиака в том же порядке.

Так, преобладание холерического темперамента будет наблюдаться в том случае, когда в гороскопе чело-

вега АСЦЕНДЕНТ /восходящий градус на восточной части эклиптики во время рождения/, конstellляции СОЛНЦА, ЛУНЫ или планетных скоплений находятся в знаках ОВНА, ЛЬВА, СРЕЛЬЦА.

Для формирования меланхолического темперамента АСЦЕНДЕНТ, конstellляции СОЛНЦА, ЛУНЫ или планетных скоплений должны быть в знаках ТЕЛЬЦА, ДЕВЫ или КОЗЕРОГА.

Если же эти компоненты гороскопа находятся в знаках ЕЛИЗНЕЦОВ, ВЕСОВ или ВОДОЛЕЯ, это указывает на преобладание сангвинического темперамента, а в знаках РАКА, СКОРПИОНА или РЫБ - флегматического.

Так как темперамент человека составляет одну из предпосылок его своеобразного характера, то вопрос о темпераменте и его изучение имеет большое значение в проблемах воспитания не только отдельного человека, но и целого поколения.

Хотя темперамент и обусловлен генетическими особенностями нервной системы, это ни в коем случае не препятствует развитию у индивидуума всех общественно необходимых свойств личности. Для формирования и совершенствования в каждом индивидууме отдельных позитивных черт его характера потребуется свой (весьма индивидуальный) подход, но в принципе это возможно. Опыт подтверждает, что в течение определенного периода жизни человека тип его темперамента может быть изменен.

Таким образом, основные особенности темперамента человека создаются под сильным влиянием таких компонентов гороскопа, как АСЦЕНДЕНТ и конstellляции СОЛНЦА, ЛУНЫ и планетных скоплений в отдельных знаках Зодиака, а конstellляции остальных планет вносят лишь незначительные коррективы, усиливая, ослабляя или искажая главные черты данного типа темперамента.

Локальные детерминации и конstellляции, доминанта рождения /т.е. доминанта I-го ПОЛЯ гороскопа/, СОЛНЦА и ЛУНЫ в каждом отдельном случае могут изменить тип темперамента лишь в общих чертах. Но об этом несколько позже.

Мы все по-разному, "по-своему" реагируем на одни и те же явления, внешние раздражения только благодаря различным темпераментам, различным характерам. Невозможно встретить двух человек с абсолютно одинаковым характером. Если главные черты характеров в какой-то мере и будут сходны между собой, то различие оттенков может до такой степени изменить основные свойства и качества этих людей, что один из них станет нам весьма симпатичным, а другой — явно антипатичным.

Уже древние мудрецы были убеждены, что "светила только располагают судьбой человека, но не решают ее... Сильные и благоразумные сами управляют своей судьбой, а слабые и безумцы подчинены ей..."

Бороться со своими негативными чертами характера, освободиться от всего низкого и подлого — значит побеждать самого себя. Но это могут лишь люди с сильной волей, с сильным характером, так как на это требуются долгие годы борьбы, а ее не каждый может выдержать.

Проникнуть в самые сокровенные извилины души человека и безошибочно произвести точный анализ его природы позволит космобиологу лишь долгий навык практической работы с гороскопами. Путем сопоставлений и сравнений, а также глубоких размышлений и анализа учебных и теоретических космограмм, работой с гороскопами известных исторических лиц, наших современников, близких людей, друзей и знакомых мы можем выработать верный взгляд и верный подход к обработке гороскопов и космограмм во всех их деталях.

Рассмотрим каждый из четырех типов темперамента отдельно.

**ХОЛЕРИЧЕСКИЙ ТЕМПЕРАМЕНТ** формируется в тех случаях, когда в гороскопе рождения АСЦЕНДЕНТ и конstellации СОЛНЦА, ЛУНЫ или планетных скоплений имеют свои позиции в знаках Зодиака тригона "ОГНЬ", т.е. в ОВНЕ, во ЛЬВЕ или СТРЕЛЬЦЕ.

Как правило, этот тип темперамента соответствует сильному, хотя и неуравновешенному типу людей, отличающемуся большой эмоциональностью, резкой сменой настроений, порывистостью движений. Реакция на восприятия очень быстрая и глубокая, но чаще односторонняя.

Холерик не увлекается без разбора, не реагирует на любые впечатления, но то, что им уже воспринято, сохраняется крепко и надолго как в добре, так и во зле.

Холерик отличается упорным и настойчивым преследованием намеченной цели, сильной волей и большой энергией, а также постоянством своей деятельности. Большая активность и динамичность, инициативность и решительность, смелость и уверенность в своих силах, в своих поступках и действиях - вот характерные отличительные черты любого "неиспорченного" холерика. И в то же время его могут раздражать любые, даже пустяковые, препятствия, он полон стремления их преодолеть и склонен действовать под влиянием аффекта и страстей.

Это общая характеристика всех трех типов тригона "ОГНЯ" - "овнов", "львов", "стрельцов". Кроме того, каждый из них имеет определенную "собственную" специфику.

Так, у "овнов" отличительные позитивные черты - добродушие и доброжелательность, готовность всегда помочь другим, жизнерадостность и оптимизм, честолюбие и очень сильная воля, негативные - импульсивность и агрессивность, нетерпеливость, склонность к поспешным и опрометчивым действиям, вечное беспокойство и переменчивость настроения, сильная вспыльчивость и властолюбие, а также желание достигнуть сиюминутного эффекта везде и во всем.

Отличительные позитивные черты у "львов": великодушие и благородство, добродетельность и щедрость, прилежность и лояльность, сила убеждения, антипатия ко всему обычному и обыкновенному, ко всему бесчестному, а также большая сердечность и стремление к личной свободе.

Негативные черты: использование собственного авторитета с признаком некоторого принуждения, насилия, что нередко делает таких людей не только твердыми и черствыми, но свирепыми и жестокими. Из добродушия иногда развивается нетерпимость и нездоровая чувствительность, сентиментальность и обидчивость, пылкость и вспыльчивость, от которой "земля начинает гореть под их ногами".

Отличительные позитивные черты у "стрельцов": сильно развитое чувство справедливости, терпение и снисходительность, мягкость, кротость и нежность, доброта и благосклонность к окружающим, также и склонность к благодетельности и благотворительности, оптимизм и стремление к жизни без опасностей и беспокойства.

Негативные черты: чрезмерная физическая активность и чувство душевного беспокойства, склонность к хвастовству, стремление очаровывать и все преувеличивать.

**МЕЛАНХОЛИЧЕСКИЙ ТЕМПЕРАМЕНТ** формируется в тех случаях, когда в гороскопе рождения АСЦЕНДЕНТ и конstellляции СОЛНЦА, ЛУНЫ или планетных скоплений имеют свои позиции в знаках Зодиака тригона "ЗЕМЛИ", т.е. в ТЕЛЬЦЕ, ДЕВЕ или КОЗЕРОГЕ.

Этот тип темперамента соответствует слабому типу людей, с медленно возникающими, но глубокими и длительно сохраняющимися чувствами, хотя внешне они выражены слабо.

Отличительная черта меланхолика - большая сосредоточенность на своем внутреннем состоянии. Он серьезен и задумчив, рассудителен и расчетлив, постоянно сосредоточен на своем внутреннем мире. Он недоверчив и нерешителен и боится всего, что не касается его внутреннего мира. Он любит уединение, одиночество и, как правило, всегда замкнут. Различные препятствия в практической деятельности приводят меланхолика в уныние, лишают энергии и покоя, а неприятные ощущения приводят его в возбуждение чаще, чем лиц с другим темпераментом. Но главная черта - склонность к тоске и печали. Тоскливое настроение - вечный спутник жизни меланхолика, причиной этого является, как правило, он

сам, реже - результат действия извне, но всегда оправдывается наличием различных поводов.

Повышенная сосредоточенность на своем внутреннем состоянии нередко усиливает его способность к проявлениям нежности, чуткости и даже задушевности по отношению к другим, но зато малейшее противоречие сразу же возбуждает и раздражает его, вызывая в нем чувства негодования, разочарования и даже оскорбления, порождая нетерпимость к чужим взглядам, мнениям, убеждениям с явным нежеланием в них разобратся. Отсюда односторонность, однобокость в принятых решениях и доходящее до фанатизма упрямство в отстаивании собственных взглядов и убеждений.

Это общая характеристика всех трех типов тригона "ЗЕМЛИ" - "тельцов", "дев" и "козерогов".

Каждый из них имеет и определенную "собственную" специфику. Так, у "тельцов" мы встречаем такие позитивные черты: ясность души и веселость, чувство справедливости, надежность и верность, настойчивость и выдержка.

К негативным чертам относятся упрямство и приверженность к догмам, повышенные чувства ревности, нередко - скудность, доходящая до жадности и алчности, недоверчивость, отсутствие дипломатичности, мелочность и некоторая ограниченность, которые особенно им мешают во взаимоотношениях с окружающим миром.

Отличительные позитивные черты у "дев": чувство такта и чистоплотность /особенно у женщин/, стремление разъяснить и уведомлять других, узнавать подробности до мельчайших деталей, сильная логика и аналитические способности, добросовестность и самоотречение /у женщин/.

Негативные черты: ультраэгоизм, сильное желание все критиковать, сверхмелочность во всех делах, педантизм и быстро возникающее чувство обиды. Каждую неудачу, неуспех или превратность судьбы переносят тяжело.

Отличительные позитивные черты у "козерогов": исключительная прилежность, большая проницательность, благора-

зумие и надежность, большое трудолюбие и основательность во всех делах.

Негативные черты: приступообразная меланхоличность, угрюмость и ворчливость, черствость и жестокость, капризность и различные причуды, которые зависят от расположения духа и настроения, подозрительность и недоверчивость, замкнутость.

**САНГВИНИЧЕСКИЙ ТЕМПЕРАМЕНТ** формируется в тех случаях, когда в гороскопе человека АСЦЕНДЕНТ и конstellации СОЛНЦА, ЛУНЫ или планетных скоплений имеют свои позиции в знаках Зодиака "ВОЗДУШНОГО" тригона, т.е. в БЛИЗНЕЦАХ, ВЕСАХ или ВОДОЛЕЕ.

Этот тип темперамента соответствует сильному, уравновешенному и подвижному типу людей. Он отличается быстро возникающими, но так же и легко сменяющимися переживаниями, живостью движений. В отличие от холерика - сангвиник проявляет быструю и легкую, но поверхностную, хотя и всестороннюю восприимчивость. Это весьма живой, общительный и предприимчивый тип. В нем легко возбудить самые разнообразные чувства и сдвиги, но концентрироваться на чем-либо одном для него очень трудно. Он постоянно переходит от одного дела к другому, ищет все новые и новые впечатления, результатом чего является изменчивость душевного состояния, непостоянство в намерениях, поступках, действиях, отсутствие выносливости.

Это общая характеристика всех трех типов "ВОЗДУШНОГО" тригона - "близнецов", "весов" и "водолеев".

Из специфических позитивных черт у "близнецов" отмечают быстрое и легкое восприятие, понятливость, сообразительность и обходительность, любовь к общественной жизни; они легко приспособляются, очень предприимчивы, благоразумны и остроумны, прилежны и усердны в учебе.

негативные черты: поверхностность и небрежность, легкомыслие, поверхностное любопытство и раздробленность во всем, отсутствие искренности и откровенности, банальность,

пошлость, измененность.

Отличительные позитивные черты у "весов": бескорыстие и самоотверженность, умение устраиваться в жизни, веселость, сильное чувство гармонии - вечное стремление все выравнять и уравнивать, налаживать и примирять, большая вежливость и любезность, любовь и способности к искусству.

Негативные черты: легкомыслие и ветреность, поверхностность и ненадежность, сильное тяготение к удобствам и уюту, лень, плохая память на психической почве.

Отличительные позитивные черты "водолеев": интуитивное понимание людей, самоотверженность и готовность к самопожертвованию, решительность, способность принимать быстрые решения, проявление высшего героизма на почве благородства, великодушия и даже убеждения. Они очень дружелюбны, добросовестны, аккуратны, с сильным чувством долга, очень исполнительны.

Негативные черты: непредсказуемость поступков, нетерпеливость, бесцеремонность и беспомощность, часто - самообман.

**ФЛЕГМАТИЧЕСКИЙ ТЕМПЕРАМЕНТ** формируется в тех случаях, когда в гороскопе человека АСЦЕНДЕНТ и конstellации СОЛНЦА, ЛУНЫ или планетных скоплений имеют свои позиции в знаках тригона "ВОДЫ", т.е. в РАКЕ, СКОРПИОНЕ или РЫБАХ.

Этому темпераменту соответствует уравновешенный тип людей. Он менее подвижен, с устойчивым настроением и спокойными движениями.

У флегматиков превалирует пассивность, медлительность и слабая возбудимость душевных чувств. Это люди с ровным и спокойным характером, не торопливы в своих суждениях. Они не способны ни к аффектам, ни к страстным увлечениям. Им не нужно затрачивать много усилий для сохранения хладнокровия, так как по природе своей они пассивны, лишены инициативы и предприимчивости. Для них в тягость всякая деятельность,



где требуется быстрота, смелость, решительность или где требуется развить большую силу или скорость.

У большим теплением, медленно, но уверенно флегматик идет своей дорогой для осуществления поставленной жизненной цели. Милее всего для него однообразная, монотонная или конвейерная работа, которую он исполняет автоматически не обременяя ни дух, ни душу, ни тело.

Это общая характеристика всех трех типов тригона "ВО-ДД" - "раков", "скорпионов" и "рыб".

Каждый из них, как и все предыдущие типы, имеет определенную "собственную" специфику.

Так, например, для "раков" характерные черты: большая чуткость и деликатность, душевная теплота, честолюбие, исключительное понимание красоты, сильные порывы и стремления.

Негативные черты "раков" - чрезмерная чувственность и впечатлительность, робость, доходящая до застенчивости; они капризны и своенравны, лишены самоуверенности.

У "скорпионов" позитивные черты: сильные чувства долга и достоинства, ответственности; они благоразумны и последовательны, непоколебимы, отличаются большой серьезностью, усердием и старательностью в работе, на службе, прилежностью в учебе, сильным самообладанием; они обладают богатой фантазией и живым, ярким воображением.

Их негативные черты: бесцеремонность и беспощадность, эгоизм, черствость и бездушие, злопамятство и мстительность, фанатизм и замкнутость, бескомпромиссность.

Отличительные позитивные черты у "рыб": добродушие и готовность помочь другим, сильные чувства сострадания, любезность и сердечность, умение производить впечатление, живая богатая фантазия.

Негативные черты: вечное недовольство, пассивность и лень, повышенная впечатлительность и восприимчивость, чувственность и чувствительность, вечная зависимость от расположения духа и настроения, боязливость и беспокойство, вызывающие раздоры.

Холерический и сангвинический темпераменты считаются активными, меланхолический и флегматический - пассивными.

В своем чистом виде они обычно не встречаются. У каждого человека можно обнаружить черты, присущие двум или даже трем типам темперамента, но, как правило, смешиваются темпераменты сходные, т.е. холерический с сангвиническим или меланхолический с флегматическим.

Психика человека складывается с детства, а преобладающие черты характера вырабатываются в течение всей жизни.

Особенности характера определяются типом темперамента под влиянием воли, самодисциплины и самодеятельности.

Воля человеку необходима для приобретения смелости и решительности, т.е. для принятия на себя определенной ответственности за собственные поступки и действия.

Дисциплина необходима для выработки терпения и стойкости, а деятельность вырабатывает самостоятельность, инициативу и предприимчивость.

Темперамент - это прекрасный дар природы, он не унижает и не возвышает человека, если сам человек хорошо справляется со своими негативными чертами. Люди всех типов темперамента способны к высшему умственному и нравственному развитию и совершенствованию.

Характер человека вырабатывается под влиянием самых различных факторов. Он зависит от воспитания в семье, условий окружающей среды, личной и общественной жизни, климата, состояния здоровья и т.д.

Если убеждения человека отличаются устойчивостью, поступки не расходятся с намерениями, т.е. человек всегда хозяин своего слова, если мотивированные желания приводятся в исполнение без колебаний и промедления, то совокупность этих черт формирует характер сильный и твердый, решительный и непреклонный. Напротив, если представления человека слабо связаны с его деятельностью или он не может определить, чего он не может, то такой характер будет слабым, нерешительным, неустойчивым.

Конstellация СОЛНЦА в том или другом знаке Зодиака позволяет весьма точно и правильно вывести определенное заключение о потенциале воли человека.

Так, при конstellации СОЛНЦА в одном из знаков Зодиака тригона "ОГНЯ", т.е. в ОВНЕ, ЛЬВЕ или СТРЕЛЬЦЕ, действие воли будет направлено на достижение высоких идеалов, а мысль у такого человека находится в сфере духовных интересов. Более подробно об этом будет сказано ниже.

Каждый день положение планет на небосклоне меняется как по отношению к ЗЕМЛЕ, так и друг к другу.

Все изменения органической и психической природы человека космобиологи приписывают только влиянию космических факторов.

Главным фактором, который определяет основные особенности организма и отличительные черты психики каждого индивидуума в отдельности /в том числе и отличительные черты его темперамента и характера/ является, как было сказано выше, позиция АСЦЕНДЕНТА и конstellации СОЛНЦА, ЛУНЫ или планетных скоплений в знаках Зодиака в гороскопе рождения /радиксе/. Немаловажную, но все же второстепенную роль играет локальная детерминация планет в ПОЛЯХ гороскопа и их конstellации в знаках Зодиака, а также и конфигурация их по отношению к ЗЕМЛЕ, так и друг к другу в момент рождения индивидуума. Это не сложно рассчитать по ежедневным эфемеридам на основе соответствующих данных рождения.

АСЦЕНДЕНТ, при конstellации в нем СОЛНЦА, ЛУНЫ или планетных скоплений в знаках Зодиака одного тригона, например тригона "ОГНЯ", позволяет безошибочно определить и темперамент и возможный характер данного человека. Если же АСЦЕНДЕНТ находится в знаке Зодиака одного тригона, конstellации СОЛНЦА и ЛУНЫ - в знаках Зодиака другого тригона, то в этих случаях, чтобы не ошибиться, необходимо провести тщательный анализ не только самого АСЦЕНДЕНТА, но и конstellаций СОЛНЦА, ЛУНЫ и всех остальных планет.

Наши мысли и склонности, чувства и ощущения, манера поведения, таланты и способности, жизнеспособность и динамичность, вся наша физическая и психическая деятельность, а также темперамент и характер во многом зависят от того космического потенциала радиоактивности, который получают клетки нашего организма во время рождения.

На последних космобиологических конгрессах четко намечалось стремление найти общий язык и общую формулировку по некоторым вопросам, интересующим как космобиологов, так и ученых - представителей других направлений науки. Особую активность, кроме космобиологов, на этих конгрессах проявляли медики и биологи, психологи и социологи.

Были обсуждены также вопросы, какую роль в судьбе человека играют космические факторы, его темперамент и характер. Роль космических факторов в судьбе человека, по единодушному мнению участников конгрессов, доказана статистическим анализом множества гороскопов и космограмм и сомнению не подлежит.

Положительный ответ был дан и на второй вопрос - о роли в судьбе человека его темперамента и характера. Об этом говорили уже древние мудрецы, и издавна с тех пор, с незапамятных времен, к нам пришла пословица: "Твой характер - твоя судьба".

Благодаря вращению ЗЕМЛИ одновременно вокруг своей оси и вокруг СОЛНЦА в течение всего года мы подвергаемся влиянию все новых и новых космических факторов, определяющих нашу судьбу.

Так, человек, родившийся, например, весной, по своему темпераменту и характеру не будет похож на того, который родился осенью. Даже больше - человек, который родился под знаком ОВНА /т.е. в период от 21 марта по 20 апреля/ будет отличаться от того, который родился под знаком ТЕЛЦА /т.е. с 21 апреля по 21 мая/ или под знаком БЛИЗНЕЦОВ /т.е. с 21 мая по 21 июня/, несмотря на то, что родились они в один

период года - весной. Судьбы их тоже будут различны. Дело в том, что каждая планета и каждый знак Зодиака имеют свою определенную эссенциальную природу, особенность и специфика которой совсем не похожа на эссенциальную природу другого знака Зодиака.

Но та специфика, которая воспринимается человеком во время рождения, проявляется только при совместном влиянии АСЦЕНДЕНТА и констелляций СОЛНЦА и ЛУНЫ или планетных скоплений.

Самое сильное и "непоправимое" влияние на темперамент человека оказывает космический фактор, когда в I-ом ПОЛЕ гороскопа и в том же знаке Зодиака, в котором находится сам АСЦЕНДЕНТ, имеются констелляции СОЛНЦА и ЛУНЫ. В этом случае формируется т.н. "чистокровный тип". Например, "чистокровным овном" и носителем холерического темперамента будет человек, в гороскопе которого АСЦЕНДЕНТ находится в 9-ом градусе ОВНА, при констелляции ЛУНЫ на 12-м градусе и констелляции СОЛНЦА на 20 градусе. Правда, в жизни такие случаи весьма редки. И хорошо, что это так. "Чистокровные" представители своего типа высоко котируются только в животном мире. Чем человек сложнее по своей космической природе, тем лучше это для него. Идеальным считается такое положение, когда АСЦЕНДЕНТ находится в знаке Зодиака одного тригона при констелляции СОЛНЦА в знаке Зодиака другого тригона и констелляции ЛУНЫ в знаке Зодиака третьего тригона, например, АСЦЕНДЕНТ в знаке РЫБ, т.е. в тригоне ВОДЫ, констелляция СОЛНЦА - в знаке ОВНА, т.е. в тригоне ОГНЯ, а констелляция ЛУНЫ - в знаке ВЕСОВ, т.е. в тригоне ВОЗДУХА.

Если в I-м ПОЛЕ гороскопа и в том же знаке Зодиака, что и АСЦЕНДЕНТ, намечается констелляция СОЛНЦА, речь идет о "чистом овне" /но не "чистокровным"/. Так как в данном случае констелляцию ЛУНЫ обнаружим в другом знаке Зодиака, то она окажет свое влияние главным образом на те сферы и области жизни, которые определяются ПОЛЕМ гороскопа, где локально детерминирована ЛУНА, со спецификой того знака Зодиака, в котором она имеет свою констелляцию.

Если I-е ПОЛЕ гороскопа занимает несколько знаков Зодиака, что бывает весьма часто /например, ВОДОЛЕЙ, РЫБЫ и ОВЕН/, причем АСЦЕНДЕНТ находится в ВОДОЛЕЕ или РЫБАХ при констелляции СОЛНЦА в ОВНЕ, то на формирование темперамента человека окажет влияние раздробленный космический фактор, т.е. тот знак Зодиака, в котором находится АСЦЕНДЕНТ, и тот, в котором отмечена констелляция СОЛНЦА. И если эссенциальная природа обоих этих знаков известна, определение возможного типа темперамента данной личности не представляет большого труда. Отметим, что человек с темпераментом, сформированным под влиянием двух знаков Зодиака, намного легче поддается воспитанию, чем "чистый" представитель своего типа. А так называемые "чистокровные" типы, как правило, вообще не поддаются воспитанию.

Если I-е ПОЛЕ гороскопа пустое, т.е. там не отмечена ни констелляция СОЛНЦА, ни ЛУНЫ, ни какой-либо другой планеты, то главная роль в формировании темперамента будет принадлежать одному АСЦЕНДЕНТУ.

Например, при нахождении АСЦЕНДЕНТА в ДЕМЕ и отсутствии в I-м ПОЛЕ гороскопа какой-либо планеты, данный человек получает эссенциальную природу этого знака Зодиака, который и станет символом его собственного "Я", телосложения и конституции, организма и психики, темперамента и характера.

Если в этом гороскопе констелляция СОЛНЦА отмечена во 2-м градусе СКОРПИОНА, который находится в III-м ПОЛЕ гороскопа, то влияние СОЛНЦА тоже будет отражено в типе темперамента данного лица, но в смягченном виде. Здесь будет заметно влияние двух знаков Зодиака - ДЕВЫ и СКОРПИОНА.

Возможны и другие варианты, например, когда I-е ПОЛЕ гороскопа занимает несколько знаков Зодиака при констелляции там нескольких планет. В таких случаях влияние самого АСЦЕНДЕНТА сильно подавляется и искажается, а общее качество темперамента данного человека будет зависеть от смеси таких космических факторов, какие в данном случае создает эссенциальная природа планет, имеющих там свои констелляции, и эссенциальная природа тех знаков Зодиака, которые заняты констелляциями планет.

Необходимо напомнить, что тип темперамента и основные черты характера могут изменяться от того, на каком градусе в знаке Зодиака находится сам АСЦЕНДЕНТ и в каком месте I-го ПОЛЯ гороскопа отмечены планетные конstellации.

Отметим, что эссенциальная природа любого знака Зодиака в "чистом" виде передается только в том случае, когда АСЦЕНДЕНТ находится там в диапазоне от 8 до 22 градусов.

Если же АСЦЕНДЕНТ находится там ближе, чем на 8 градусов к куспиду знака Зодиака, то он передает смешанное влияние двух знаков Зодиака: того, в котором находится он сам, и предшествующего знака Зодиака. Например, при нахождении АСЦЕНДЕНТА в 4-м градусе знака ДЕВЫ индивидуум получает смешанную эссенциальную природу знака ДЕВЫ, где находится сам АСЦЕНДЕНТ, а также и знака ЛЬВА, от которого его отделяет расстояние в неполных 4 градуса. Это уже сообщает данному индивидууму новое качество темперамента с новыми отличительными чертами характера, ослабляющими влияние эссенциальной природы знака ДЕВЫ и усиливающими влияние эссенциальной природы знака ЛЬВА.

Другой пример. Если бы АСЦЕНДЕНТ находился на 27-м градусе знака ДЕВЫ, т.е. всего 3 градуса на расстоянии от куспида знака ВЕСОВ, то он передал бы влияние и знака ДЕВЫ, в котором он сам находится, и знака ВЕСОВ, от куспида которого он отдален всего на 3 градуса. Здесь опять будет ослаблена эссенциальная природа знака ДЕВЫ и заметно усилена эссенциальная природа ВЕСОВ.

Более сложны для анализа те случаи, когда АСЦЕНДЕНТ находится в нулевом градусе какого-либо знака Зодиака. Здесь приходится более тщательно анализировать конstellации остальных планет, особенно СОЛНЦА и ЛУНЫ, а также планетных сплелений.

Находясь в одних знаках Зодиака, они могут усилить влияние того знака Зодиака, из которого АСЦЕНДЕНТ только что вышел, в других же знаках Зодиака они усиливают влияние то-

го знака Зодиака, в который АСЦЕНДЕНТ лишь собирается войти. Так, при нахождении АСЦЕНДЕНТА в нулевом градусе знака РАКА, т.е. когда из ЕЛИЗНЕЦОВ он уже вышел, а в РАКЕ еще не находится, многое будет зависеть от космического статуса констелляций СОЛНЦА, ЛУНЫ и планетных скоплений. При констелляции СОЛНЦА в знаках Зодиака тригона ВОЗДУХА, т.е. ЕЛИЗНЕЦАХ, ВЕСАХ или ВОДОЛЕЕ, преобладающей во влиянии АСЦЕНДЕНТА будет природа знака ЕЛИЗНЕЦОВ, при констелляции же СОЛНЦА в знаках Зодиака тригона ВОДЫ, т.е. в РАКЕ, СЮРПИОНЕ или РЫБАХ, преобладать во влиянии АСЦЕНДЕНТА будет природа знака РАКА.

С вероятностью подобных случаев всегда следует считаться.

До сих пор мы в основном рассматривали влияние самого главного пункта каждого гороскопа Радикса - АСЦЕНДЕНТА. А сейчас рассмотрим те особенности темперамента и характера, которые формируются под сильным влиянием констелляций СОЛНЦА, ЛУНЫ и остальных планет в Радиксе.

"Под сильным влиянием" - это понятие, когда СОЛНЦЕ, ЛУНА или планетные скопления находятся в I-м ПОЛЕ гороскопа, в своем же домициле или в Угловых ПОЛЯХ гороскопа, а также когда они подвержены сильным влияниям аспектов со стороны других планет.

Итак, под сильным влиянием СОЛНЦА формируется холерический темперамент. Человек имеет сильно выраженные чувства собственного достоинства.

Позитивные свойства и качества: гордость, уверенность в своих силах, благородство и великодушие, верность, постоянство, честолюбие и решительность, бесстрашие. Развитое мышление с большой работоспособностью, хороший организаторский талант. Огневая заразная воля, горячее красноречие, импульсивность.

Негативные черты: высокомерие, большое самомнение и чванство, дерзость и надменность, жестокость и деспотизм, иногда вероломство и предательство.



Отметим, что позитивные или негативные черты характера формируются под влиянием аспектов со стороны других планет. Если эти аспекты хорошие или благоприятные, формируются позитивные черты характера, если они неблагоприятные или вредные, - негативные черты.

Под сильным влиянием ЛУНЫ формируется меланхолический темперамент, который с годами переходит в флегматический.

Позитивные черты характера: кротость и мягкость, сдержанность. Хозяйственность и бережливость. Восприимчивость к хорошим влияниям извне. Человек может иметь пассивное честолюбие, но зато богатую фантазию и живое, яркое воображение. Большие цели достигаются прирожденным талантом или завоевываются в борьбе с большим упорством, выдержкой и уверенностью. Склонность к сближению с кем-нибудь. Хорошая память.

Негативные черты: робость и застенчивость, вялость и лень, ворчливость и брюзгливость, угрюмость и пассивность. Сильная зависимость расположения духа и настроения от лунных фаз.

Под сильным влиянием МЕРКУРИЯ у типа "близнецов" формируется сангвинический темперамент. Человек весьма нервный, с многосторонними направлениями, с большой способностью приспособления.

У типа "дев" - меланхолический. Человек нервный, сдержанный, холодный.

Отличительные черты у типа "близнецов". Положительные: удивительная подвижность и энергичность, честность и благожелательность. Большое любопытство и любознательность. Тонкий чуткий творческий ум. Хорошее представление и понимание об окружающем мире. Удачное соединение разума и интуиции. Хорошие способности к науке, искусству. Деловитость. Часто - ораторский талант.

Отрицательные: крайняя поверхностность во всем, неуравновешанность. Поспешность и опрометчивость, нескром-

ность, болтливость, ненадежность /много обещает, мало исполняет/.

Отличительные черты у типа "дев". Положительные: спокойствие, уверенность в собственных силах, самонадеянность. Чувство такта, прилежность в учебе и старательность в делах, расторопность, методичность, способность приспосабливаться к людям, условиям, ситуациям. Превосходно организованное мышление, сильная логика, блестящая память. Значительные способности к науке, службе, дипломатии и коммерции. Меткое суждение, наибольшая способность к анализу. Большая любовь к знанию.

Отрицательные: беспокойство, нерешительность, сварливость и придирчивость, крайний эгоизм. Этот тип всегда ожидает и даже требует от других помощи, выполнения самых различных поручений в сугубо корыстных целях. Очень хитрая и лукавая натура, в которой преобладают неискренность, жеманность, чрезмерная шепетильность. Духовность очень материалистического склада. "Дева" самый большой скептик и критик из знаков всего Зодиакального круга. Все знания, умение и положение используются только в целях достижения личного социально-общественного роста. Интеллектуальный уровень высок при холодном и всегда трезвом разуме.

Под сильным влиянием ВЕНЕРЫ у типа "тельцов" формируется меланхолический темперамент, у типа "весов" - сангвинический.

Отличительные черты у типа "тельцов". Положительные: упорство и выдержка, настойчивость и терпеливость. Сдержанность. "Телец" крепко держится за то, что уже имеет, будь то материальные или духовные ценности. Ему свойственны спокойствие и способность концентрироваться, прилежность и старательность, порядочность, исполнительность, плодотворное мышление и сильные чувства долга. Он весьма осмотрителен и рассудителен.

Отрицательные: своенравие, упрямство, страстность и стремительность, порывистость. "Телец" медленно входит в состояние гнева и ярости, но так же медленно и выходит из

него. Сластолюбие, ненасытность, угрюмость. Повышенная чувствительность, часто мешающая нормальному мышлению. Догматизм. Медленное мышление и деятельность. Незыблемая приверженность уже установившимся взглядам и мнениям, убеждениям и мировоззрению.

Отличительные черты у типа "весов". Положительные: любовь и нежность, благородство, чувство справедливости. Это весьма приятный тип, любящий порядок, гармонию и мир искусства. Поддается хорошему влиянию извне. Равновесие между внутренним любопытством, интуицией и внешними ощущениями, восприятием, предвидением и разумом.

Отрицательные: непостоянство и неуравновешенность. Безудержное желание во что бы то ни стало получить признание в окружающем мире. Сильное влечение к противоположному полу. Душевная слабость и отсутствие энергии. Желание продемонстрировать себя перед другими. Дух, ищущий простора, но не глубины, хотя и является главной движущей силой в достижении намеченной цели.

Под сильным влиянием МАРСА формируется холерический темперамент. Это человек с тенденцией к импульсивности и нетерпимости, к противоречиям и агрессивности.

Отличительные черты. Положительные: гордость и уверенность в своих силах, бодрость и смелость, мужественность и храбрость, отвага, честолюбие и предприимчивость. Самоуверенность, энтузиазм и оптимизм. Стремление к внешней деятельности с чисто "марсианской" энергией.

Отрицательные: быстрая возбудимость и раздражительность. Торопливость и опрометчивость, нетерпеливость. Склонность к преувеличениям. Необузданные страсти и пристрастия. Гнев и ярость, деспотизм.

Под сильным влиянием ЮПИТЕРА формируется холерический темперамент с тенденцией к импульсивности.

Отличительные черты. Положительные: натура живая и энергичная, веселая и жизнерадостная, открытая и благоже-

лательная, великодушная и справедливая. Большая любовь к природе и животным /особенно к собакам и лошадям/, к свободе, независимости и самостоятельности. Преобладают оптимизм и лояльность. Строгое соблюдение иерархии и дисциплины. Организаторский талант с умением руководить, командовать.

Отрицательные: склонность к преувеличениям, склонность очаровывать и соблазнять, создавать о себе только хорошее мнение. Любовь к развлечениям и веселым путешествиям. Часто мыслит софизмами, способен к фальшивым пророчествам. Интеллект часто не выходит из круга спортивных интересов, подавляя все интересы к научному мышлению и деятельности. Нередко принимаются опрометчивые решения с печальными последствиями.

Под сильным влиянием Сатурна формируется меланхолический темперамент с частыми приступами пессимизма.

Отличительные черты. Положительные: усердие и старательность, честолюбие и властолюбие, сдержанность и бережливость. Гордость, стремление к независимости. Большая принципиальность и практичность. Быстрая решительность, если это требуется для осуществления своих собственных планов.

Отрицательные: эгоизм и холодность, своеволие и своеобразие, скупость, жадность, алчность. Недоверчивость, жестокость, сильная зависимость от собственного расположения духа и настроения, вечное недовольство. Нередко коварность и обособленность от других. Злоупотребление властью и использование слабых и беззащитных людей в корыстных целях. Боязнь трудной, физической работы. Все делается только для собственного блага.

Под сильным влиянием Урана формируется сангвинический темперамент с большой физической и духовной подвижностью.

Отличительные черты. Положительные: постоянство и верность, любезность и благосклонность, природная доброта, точность и аккуратность в отношениях с людьми, вещами. Способность быстро и легко устанавливать связи и контакты. Выраженная определенная социальная точка зрения. Хорошая спо-

способность к умозаключениям, умение сосредоточиваться, концентрироваться на чем-то одном. Глубокий, упорный и настойчивый дух, оригинальное мышление и поведение. Елестящие познания в своей профессии. Интеллект ограничен чувствами. Большая способность к наивысшей интуиции и индукции. Нередко феноменальные способности или феномен.

Отрицательные: замкнутость, любовь к уединению, любовь к внешним эффектам, желание блистать в обществе.

Под сильным влиянием НЕПТУНА формируется флегматический темперамент.

Отличительные черты. Положительные: миролюбие, спокойствие, гостеприимство, сильная восприимчивость к влиянию окружающей среды. Наилучшие диагностик. Хорошая наблюдательность и сообразительность.

Часто феноменальные способности или феномен /медиум, целитель, ясновидец и др./.

Отрицательные: пассивность и беззаботность, робость и застенчивость, вялость и лень, нечистоплотность и неряшливость. Неуравновешенность, непостоянство, ненадежность. Любовь к утку и удобствам, наслаждениям и удовольствиям. Много тайн и секретов.

Под сильным влиянием ПЛУТОНА формируется холерический темперамент с флегматическим оттенком, с большой долей скептицизма и агрессивности и тенденцией критиковать, возражать, противоречить.

Отличительные черты. Положительные: сильное чувство собственного достоинства, гордость. Натура деятельная, легко возбудимая и раздражительная, но сдержанная и рассудительная. Часто кротость и мягкость. Хозяйственность и бережливость. Энергичность и решительность. Бесстрашие. Большое самособладание. Большое желание получить признание окружающего мира. Богатая фантазия, живое яркое воображение. Восприимчивость к хорошим влияниям. Большая сила воли, но честолюбие - пассивное. Мизанные цели достигаются врожденным талантом или завоевываются с большим упорст-

вом, выдержкой и настойчивостью, терпением и уверенностью в своих силах. Тонкий и чуткий духовный мир. Хорошая понятливость и сообразительность. Хорошая интуиция. Всегда готовая аргументация и концепция.

Отрицательные: быстрая возбудимость и раздражительность, своеволие и своеобразие, сарказм, скептицизм и критичность. Большая чувствительность и впечатлительность, ревность, злопамятство и мстительность. Бесчувственность, грубость, жестокость, бесцеремонность и беспощадность, обман и надувательство. Нередко необузданные страсти, повышенная сенситивность. Хитрость и лукавство под маской дипломатичности. Временами - апатия и лень.

Теперь несколько слов о главных проблемах, на которые больше всего обращают внимания родители и воспитатели, медики, психологи и социологи. Это показатели ума человека и его силы воли.

Показателями ума в космобиологии, как правило, являются I, III и IX ПОЛЯ гороскопа, добавочные показатели - V и XI ПОЛЯ. Из планет главными показателями ума являются МЕРКУРИЙ, ЛУНА, САТУРН и ПЛУТОН.

МЕРКУРИЙ в знаке ДЕВЫ определяет любовь к наукам и высокий интеллект, который в данном случае будет трезв, холоден и расчетлив. В знаке ЕЛИЗНЕЦОВ МЕРКУРИЕМ определяется тонкий ум и хороший рассудок, живое воображение и сильная интуиция. В знаке ВЕСОВ он дает умение выразить свои мысли в более красивой и изящной форме, в знаке КОЗЕРОГА определяет ум быстродействующий, в знаке ВОДОЛЕЯ - преимущественно индуктивный. В знаке СЫНА - ум острый и резкий, всегда действующий строго и метко со слегка саркастическим и ироническим оттенком и с явной тенденцией к преувеличению. В знаке ТЕЛЬЦА преобладает чисто практический разум.

При хороших аспектных связях МЕРКУРИЙ с ЛУНОЙ, СОЛНЦЕМ, САТУРНОМ и ПЛУТОНОМ он дарит своему подопечному большие способности к научной деятельности, а находясь в знаке РЫБ, - направляет его в мир сокровенных наук /окультизм, мистика, ма-

гия, парапсихология, метафизика/.

Хорошая аспектная связь МЕРКУРИЯ с ВЕНЕРОЙ дарит талант артиста, художника.

Позиция МЕРКУРИЯ в упомянутых выше I, III и IX ПОЛЯХ гороскопа усиливает умственные способности к научной деятельности. Космический статус МЕРКУРИЯ в знаках ДЕВЫ, БЛИЗНЕЦОВ и ВЕСОВ, кроме того, может направить человека на путь государственной, общественной или педагогической деятельности, а род занятий будет определяться аспектной связью с одной из упомянутых выше планет - показателей.

МЕРКУРИЙ в аспекте с САТУРНОМ, особенно в конъюнкции с ним, дает способность концентрироваться, что необходимо для успешной научной деятельности. В этом же союзе он дает красноречие, явный успех в таких областях, как юриспруденция, дипломатия, теология и педагогическая деятельность.

МЕРКУРИЙ в аспекте с СОЛНЦЕМ дает красноречие - блестящее, пылкое, убедительное, - которое хорошо использовать там, где требуется внушение и переубеждение.

Конъюнкция, тригональный аспект и секстиль между МЕРКУРИЕМ и ЛУНОЙ предрасполагают не только к развитому уму, но и к разной степени гениальности или феноменальности. Чем точнее выражен аспект, т.е. чем ближе он находится к эксакту, тем он сильнее. В положении точного эксакта все космические факторы неутражены.

МЕРКУРИЙ в знаках ТЕЛЬЦА и КОЗЕРОГА, находясь в ретрограде, дает ум простой, обыденный, невосприимчивый. Эти качества усугубляются, если МЕРКУРИЙ одновременно поврежден зловредными аспектами планет - вредителей.

В аспектных связях с остальными планетами МЕРКУРИЙ выступает в роли посредника, т.е. передает и усиливает хорошие или плохие влияния.

МЕРКУРИЙ в благоприятном аспекте с МАРСОМ, имеющим хорошую позицию, может дать склонность своему подопечному к военной службе, юриспруденции или медицине, особенно к хирургии.

МЕРКУРИЙ в хорошем аспекте с ВЕНЕРОЙ укажет на путь в мир искусства, в мир всего красивого, изящного. Если же ВЕНЕРА занимает плохое космическое положение и одновременно повреждена вредным аспектом со стороны других планет, то превалять будет путь куртизанок и сводней.

На признаки слабо развитого ума указывает положение МЕРКУРИЯ в т.н. "стационаре" или близко к "стационару", т.е. когда он имеет явно замедленный бег и одновременно находится в зловредных аспектах с другими планетами, особенно с ЛУНОЙ, НЕПТУНОМ, САТУРНОМ, МАРСОМ и ПЛУТОНОМ. Плохая аспектная связь с остальными планетами укажет на испорченный ум.

Отметим, что качество любой планеты усиливается тем больше, чем больше ее эссенциальная природа гармонирует с природой того знака Зодиака, в котором она имеет свою констелляцию, и ПОЛЕМ гороскопа, где она локально детерминирована.

Одна из главных особенностей характера человека - это сила воли. Само определение этого понятия - "сознательная целеустремленность человека на выполнение тех или иных действий" - не вызывает споров между двумя основными философскими течениями - идеалистическим и материалистическим. Главным камнем преткновения является другое.

Идеалисты утверждают, что воля /сильная или слабая/ дана человеку уже с самого рождения и в течение жизни может быть только усилена, ослаблена или совсем уничтожена. Она в известной степени зависит и от окружающей среды, воспитания, потребности, интересов и желания самого человека. Немалую роль играют и географические и климатические факторы.

Согласно материалистическим воззрениям, воля дана человеку не от природы, а формируется в течение жизни в результате приобретения знаний и опыта. Это означает, что у чело-



века более образованного и опытного должна быть и более сильная воля, и, следовательно, на старости лет он должен быть уже определенно "волевым" человеком.

Но как свидетельствует практика, долготелная работа с гороскопами и статистические данные — это далеко не так.

Целый ряд исторических личностей и наших современников, имеющих высшее образование и большой жизненный опыт, с полным основанием можем отнести к числу слабовольных. В то же время среди большой группы людей — малограмотных или даже безграмотных — мы найдем таких, кто обладает исключительно сильной волей. И среди них будут юноши, только начинающие свой жизненный путь и накопление своего жизненного опыта.

Энгельс указывает, что свобода воли означает не что иное, как способность принимать решение со знанием дела. Однако, как часто нам приходится встречать людей, которые принимают те или иные решения не со знанием дела, а просто по необходимости, в зависимости от существующей обстановки, которая требует немедленного решения определенного вопроса.

Наиболее ясно волевой характер проявляется в тех случаях, когда человеку для достижения поставленной перед собой цели приходится преодолевать внешние или внутренние препятствия и решающим звеном в этой психологической цепи является выполнение решения.

Если умение и способность выбирать или принимать правильное решение действительно является результатом накопленных знаний и жизненного опыта, то, чтобы довести начатое дело до победного конца, требуется уже сила воли.

Космобиологи указывают, что воля тоже является одним из тех факторов, которые формируются в I-м ПОЛЕ гороскопа.

В настоящее время воля находится еще только в зародышевом состоянии, и то, что мы обычно называем и считаем волей, есть скорее всего лишь хотение, возбуждаемое желаниями,

склонностями или просто честолюбием.

Знаки Зодиака тригонов ОГНЯ и ЗЕМЛИ, но особенно ОВЕН и КОЗЕРОГ, и являются основными показателями потенциала воли. Планетами, чье влияние определяет формирование сильной воли, являются МАРС и САТУРН.

Если обе эти планеты локально детерминированы в I-м ПОЛЕ гороскопа, имеют хороший космический статус в знаках Зодиака и одновременно связаны еще благоприятными аспектами с доминантой рождения, то воля у данного человека будет не только сильна, но и позитивна, т.е. способная противиться любым возможным дурным склонностям или внушениям извне.

Только тогда, когда воля выберется из своего эмбрионального состояния и достигнет вершин совершенства, человек завоевывает себе право на свободный выбор.

Что человек уже рождается с волей, один с более сильной, другой - с более слабой, подтверждают почти все родители и воспитатели. На каждом шагу мы слышим: "Ну, что за ребенок, все делает по-своему!" или "Такой малыш, а уже с характером!" или "Ни рыба, ни мясо" и т.д. Это подтверждает, что у каждого ребенка в той или иной степени развития уже намечаются корни сильной или слабой воли, корни будущего сильного или слабого характера, но в еще неразвитом виде. В дальнейшем все будет зависеть как от воспитания, так и от остальных, упоминавшихся ранее космических и жизненных факторов.

Зачатки воли - более сильной или более слабой - наблюдаются у всех детей без исключения, несмотря на то, что ни знаний, ни опыта жизни у них еще нет. Это только лишний раз подтверждает, что воля дается человеку с момента рождения в результате поляризации определенных космических факторов, которые были известны в глубокой древности.

Жизненный опыт и накопленные знания могут изменить силу воли человека, укрепив или ослабив ее. Как правило, потенциал воли у любого человека непрерывно меняется в зависимости от соответствующих влияний аспектов транзитующих планет по от-

ношению к ЗЕМЛЕ и главным атрибутам гороскопа.

Еще раз повторяем, что воспитание, условия жизни и окружающая среда являются только причиной укрепления или ослабления воли. Так, суровые климатические условия, трудные условия жизни и, особенно, поставленные перед собой высокие жизненные цели укрепляют волю человека, а изнеженность и лень, материальные блага, полученные без особого труда, бесцельность существования и аморальный образ жизни / пьянство, наркомания, проституция и др. / не только ослабляют силу воли, но часто доводят людей до уровня животного состояния.

Воля сама по себе не заставляет, не принуждает, не насилует. Она лишь психическое орудие, помогающее человеку выбирать, решать и достигать поставленные перед собой цели, особенно в тех случаях, когда человеку необходимо преодолеть различного рода препятствия.

Именно в борьбе за свои цели мы и обнаруживаем истинный потенциал своей воли. Вся жизнь на земле - это сплошная непрерывная борьба, а успешная борьба - это и есть настоящее доказательство присутствия у человека сильной воли.

МАРС является носителем так называемой "марсианской" энергии и символом мужественной борьбы. САТУРН - символ мышления и рассудительности. СОЛНЦЕ - символ власти и могущества. Их домицилии - ОВЕН, ЮЗЕРОГ и ЛЕВ - дадут те же показания. Поэтому хорошая локальная детерминация, хороший космический статус этих планет и хорошая аспектная взаимосвязь между ними позволяют высказаться в пользу сильной воли.

Жизнь на ЗЕМЛЕ является только результатом отражения влияния самых разнообразных многочисленных космических факторов.

Законы космоса неумолимы и одинаковы для всей Вселенной. Но сила этих влияний на человека и их качество строго зависят от локальной детерминации планет в ПОЛЯХ гороскопа, их космического статуса в знаках Зодиака во время рождения индивидуума, от взаимной аспектной связи между конstellациями отдельных планет или планетных скоплений в Радиксе и от аспектов, которые создаются транзитирующими планетами по отношению к планетным конstellациями в гороскопе.

Самое сильное влияние, иногда рокового значения, аспекты проявляют в тех случаях, когда транзитирующие планеты во время своего бега по небосклону повторяют тот же самый аспект, который уже имеется в Радиксе.

Все изложенное здесь ни в коем случае не должно быть воспринято безоговорочно, без критического подхода. Каждое философское или научное направление имеет свои сильные и слабые стороны. И всем известно, что истина рождается в спорах.

В данном случае мы осмелились изложить соображения о влияниях космических факторов на образование темперамента и характера человека, которых придерживаются космобиологи большинства стран мира.

Предлагаем читателям сделать свои собственные выводы.

О НЕКОТОРЫХ АСПЕКТАХ ОККУЛЬТНОГО

ПОНИМАНИЯ МЕТАФИЗИЧЕСКИХ СВОЙСТВ КРИСТАЛЛОВ

Цель настоящей публикации - ввести интересующихся специфическими свойствами минералов, относящихся к группе кристаллов, содержащих в своей структуре кремний, в область проявлений некоторых из таких свойств, относимых современным науковедением к разделу метафизики. Для адекватного восприятия информации, содержащейся в тексте и сопроводительном иллюстративном материале, необходимо принять к сведению ряд специальных терминов /используемых в данной публикации/ и их интерпретацию, предлагаемую автором, исходя из его собственного опыта осмысления и проработки обширного материала, содержащегося в т.н. эзотерических источниках, а также из опыта других авторов, двигавшихся в том же направлении исследования непознанных современной наукой свойств материи. Так, под оккультным пониманием любых форм проявленных сил и свойств материи автор подразумевает способ исследования вышеупомянутых феноменов, включающий в себя доступные современной прикладной науке методы и методики в гармоничном синтезе с интуитивными, эвристическими, сверхчувственными и пр., находящимися пока что за пределами общепринятой позитивистской научной парадигмы. При этом существенным моментом в этом способе исследования является интеллектуально-логическая определенность понятия, терминов и определений, которыми оперирует автор. Например, термин "метафизика" автор трактует как часть естествознания, в которой затрагиваются и подвергаются доступному анализу свойства материи, исследование которых обычными приборными или чувственными

способами в настоящее время не представляется возможным. Дословный перевод слова "метафизика" отчасти содержит в себе суть вышеприведенной трактовки, ибо оно означает "то, что простирается дальше /читай - выше, глубже, вне и одновременно - в самой сердцевине/ физики" любого явления, феномена, вещи или понятия. Исходя из этого, автор и строит собственную парадигму, не противоречащую ни одной из ныне существующих, но лишь пытаюсь расширить сферу их применения, опираясь на синтетический способ исследования материального мира.

Среди аспектов оккультного понимания некоторых метафизических свойств кристаллов, рассматриваемых в настоящей работе, автор особо выделяет гносеологический, строя на нем отчасти собственную парадигму как базис для всестороннего рассмотрения затронутой темы. Главной целью автор ставит перед собой вскрытие глубинных, явных и неявных связей между одним из наиболее ярких представителей царства минералов, каковым является кварц, и царством живого органического мира, представителями которого являются все самоорганизующиеся системы, имеющие признаки пентасистемы /пятилучевой симметрии в плоскости, пространстве с числом координат более 2-х и прочих пространственно-энергетических сферах/ и тяготеющие к формированию материализованных структур, в основе которых - те или иные сочетания главным образом пяти элементов - углерода, водорода, кислорода, фосфора и азота. Понимая необъятность и неохватность затрагиваемой темы, автор намерен коснуться лишь некоторых сторон. Одной из них является рассмотрение принципиальной возможности для установления вышеупомянутых связей, исходя из синтетического и эвристического способов проникновения в материал.

Как известно, на определенном этапе эволюционного развития планеты Земля ее физическое тело, представлявшее собой едва сфор-

мивающую массу раскаленного плотного вещества /состоявшего в основном из соединений кремния, кислорода и некоторых других второстепенных включений/, не имело воздушной оболочки, т.е. атмосферы. В тот период времени Земля весьма походила на ветхозаветный образ, ассоциируемый обычно с отсутствием Боговдохновенных проявлений Жизни, а также на мифологический образ Геи /см. мифы древней Греции/. Согласно тому же мифу, Гея из себя самой родила Урана, ставшего воплощенной антитезой своей родительнице. Интересно, что подавляющее большинство современных исследователей, занятых геологической и астрогеологической историей Земли, сходятся в том, что в упоминаемый выше период времени ось вращения Земли вокруг своей оси находилась практически в плоскости ее вращения вокруг Солнца, имея при этом скорость вращения вокруг оси, весьма близкую к планете Уран. Последовавшие вслед за вышеописанными событиями так или иначе привели к появлению атмосферы, состав которой оказался неожиданным и парадоксальным, если учитывать подавляющий диктат кремния как одного из слагаемых тела Земли /после кислорода кремний был и остается самым распространенным элементом на Земле/, почти целиком атмосфера состояла из двуокси углерода / $CO_2$ /, определив фактически стратегическое направление развития эволюции на отдельно взятой планете. Явная искусственность и парадоксальность произошедшего, не вписываясь толком ни в одну из гипотез и теорий о Геогенезисе, оставляет достаточно возможностей для будущих исследований по этой теме с обязательным /как представляется автору/ привлечением синтетических и эвристических способов проникновения в материал. Для нас же представляется важным отметить наличие самого факта: на определенном этапе развития жизни на Земле ее генеральное направление от намечавшейся силиконизации переключилось на организацию /в первоначальном смысле этого слова/. Этот факт практически коррелируется с информацией, содер-

жащейся в древнейших эзотерических учениях и немногих эзотерических источниках /содержание которых также явно скоррелировано с мифами многих древних народов/, а также с сообщениями источников внеземного происхождения, достоверность которых приемлема ввиду permanently протекающего процесса многократной и всесторонней их проверки. Так, в одном из таких сообщений, раскрывающих истинный смысл и сущность феноменального природного продукта, каковым является мумие, говорится: "Мумие - это первооснова примитивной земной кремниевой жизни, которая некогда начала развиваться, но была отеснена быстро эволюционировавшей углеродной жизнью, вышедшей из воды. Кремниевая жизнь могла дать эволюционный результат не меньший, чем нынешняя эволюция." Это утверждение вполне согласуется с данными, имеющимися в распоряжении современной науки, в том числе и с положением кремния и углерода в периодической системе элементов Д.И. Менделеева: находясь в одной группе химических элементов, последний иерархически выше первого, являясь представителем второго периода. При этом не может не привлечь внимание нумерологическое /в каббалистическом и общекосмологическом понимании/ соответствие положения вышеупомянутых элементов в табл. с эзотерически-алхимическим смыслом, приписываемым числу 4, как и такое же соответствие их ближайших соседей по группе и периоду - азота и фосфора. Однако в настоящей работе автор не считает целесообразным отвлекаться на освещение этой стороны проблемы, оставляя ее для самостоятельного исследования.

Подытожив вышеизложенное, отметим неслучайную скоррелированность /то есть проявленное подобие, или, выражаясь языком ЖНЮлогии, энергоинформационное и вибрационное соответствие /кремния и углерода, как потенциального и явленного "центра кристаллизации" эволюционирующей жизни на Земле. При этом следует отметить и другую параллель, читаемую в проявлении ряда свойств кремния и углерода в



их соединении с кислородом - самым распространенным элементом на Земле с момента обретения ею т.н. плотного тела. Как упоминалось выше, первоатмосфера Земли в основном состояла из углекислого газа - двуокиси углерода. Именно этот факт послужил причиной не только быстрого и мощного эволюционирования всех форм организованной материи, но и того, что практически все эти формы оказались вовлеченными в биоэнергоинформационный обмен с двуокисью углерода в качестве единого связующего звена на уровне биообмена /подобно эфиру, ци, пране или лептонному полю, объединяющему все живое на уровне энергообмена/. При этом своеобразным паролем, или "вещественным доказательством", всепроникающего биообмена является углерод, а необходимым и достаточным условием осуществления этого обмена является кислород. Подобие химических формул двуокисей кремния и углерода не могут не вызвать определенного эвристически-интуитивного предчувствия далеко идущих аналогий. Действительно, двуокись кремния, или кварц, находясь в многообразнейшей множественности своих ипостасей сочетается/проникает, наполняет, замещает и скрепляет всё/ со всем, во всех породах и минеральных конкрециях, встречающихся на Земле и в ее недрах. Фактически можно говорить о всепроникающей сути кварца в минеральном царстве Земли. Идя по пути аналогий, можно предположить, что кварц продолжает цепочку звеньев, связующих в Мировоздании все планы и миры, согласно с их иерархическим устройством, блестяще иллюстрируя и освещая в новом свете знаменитую формулу герметизма: то, что сверху, подобно тому, что внизу, так же, как то, что внизу, подобно тому, что сверху... Отсюда логично сделать предположение о неких свойствах, присущих кварцу и до поры не зафиксированных современной наукой, делающих его /при знании соответствующих законов и их следствий/ потенциально способным становиться своеобразным мостом или каналом, связующим оператора /обращающегося к вышеупомянутым свойствам/ со всеми планами, мирами и уровнями организации и структурированности Материи.

Для того, чтобы уяснить, хотя бы в самых общих чертах, основные механизмы, обеспечивающие реализацию вышеупомянутой связи, необходимо /по мнению автора/ рассмотреть ряд фундаментальных моментов, лежащих в основе практически всех натурфилософских мировоззренческих концепций, известных на сегодняшний день. При этом автор оставляет за собой право использовать для объяснения нижеследующих причинно-следственных построений некоторые термины из современной физики. Для наглядности автор предлагает использовать скоррелированные между собой древневосточную /тибетско-китайскую/ и антично-эллинскую /пифагорейско-платоническую/ системы натурфилософского описательного моделирования всех эволюционных процессов, свойственных Живой Природе. Так, на рис. I отображена платоническая система отображения эволюционирующего Мироздания, в которой явно присутствуют 5 стихий - состояний эволюционирующей Материи - и неявно /будучи упоминаемой в ряде изустных и эзотерических учений неопифагорейцев и платоников/ - шестая, именуемая эфиром. Этой системе практически тождественна тибетско-китайская система отображения "единой живой цепи, связывающей все сущее на земле и в небесах", изображаемая в виде пентаграммы, объединяющей и диалектически олицетворяющей все главные первоэлементы /т.е. те же стихии/, включая вышеупомянутый эфир, именуемый в данной системе "ци". При этом отображающим смысл и главное функциональное назначение "ци" является изображение сплошных и штриховых линий, соединяющих в единое диалектически-динамическое энергоинформационное пространство все пять первоэлементов-стихий /рис. 2/. Некоторое терминологическое расхождение в трактовке стихий-первоэлементов устраняется при осмыслении глубинной сути явлений, стоящих за ними. Действительно, под символ "Дерево" на востоке всегда понимали более всеобъемлющее явление, нежели описательная деноминация одного из представителей мира флоры, соотнося его с более точным

символом-словом "Древо", заключающим в себе глубокий философский смысл вселенского масштаба. Идя по пути такого же рода смысловых аналогий, мы убедимся, что первоэлемент металл соотносится с двумя так называемыми классическими меридианами, используемыми в китайско-тибетской медицине и именуемыми меридианом легких /т.е. дыхательной системой в целом - вплоть до системы дыхания клеток организма/ и меридианом толстого кишечника /периодически "выдыхающего" порции специфического "воздуха"/. Таким образом, налицо полная тождественность обеих систем, описывающих главные процессы эволюционирующего мироздания. Исходя из этого, автор предлагает к рассмотрению следующую конфигурацию, охватывающую обе системы в единое гармоничное целое, описывающее процесс поступательной циклической эволюции материи. Изображенная на рис.3 конфигурация может быть использована для описания эволюции любого небесного тела, любой самоорганизующейся системы, в основе которой лежит принцип пятилучевой симметрии /т.е. любая пентасистема/. Для примера возьмем процесс эволюционирования планеты Земля. Как известно, в начальный период своего существования Земля представляла из себя обширное газо-плазменное облако, непрерывно вбиравшее в себя из вселенского сверхрезервуара /вакуума/ соответствовавшие вышеупомянутому состоянию земной материи энергии и структурирующую информацию /по принципу резонансного соответствия или подобия/. По мере охлаждения тело Земли все более оформлялось, приобретая в конце концов форму, близкую нынешней, и состав, отвечающий представлению о земной тверди. Дальнейшее охлаждение тела планеты и ряд других, более сложных процессов привели к появлению атмосферы, т.е. оформлению и проявлению принципа "воздуха". Затем в результате также целого ряда процессов на Земле образовалось водное пространство, из глубин которого, как известно, вышла жизнь - самоорганизующиеся органические пентасистемы. Эволюция жизни на Земле, согласно всем известным на

сегодня космофизическим учениям, имеет целью подготовить и осуществить превращение "венца" биологической жизни, Хомо Сапиенса, в Хомо Космикуса, т.е. в существо, живущее масштабами Космоса и Вселенной и все более становящееся тем и другим во всё больших масштабах. Под термином "превращение" здесь подразумевается процесс трансмутации, алхимического преобразования с достаточно резким качественным изменением практически всех свойств живого человеческого организма, - в гармоничном единении с таким же качественным изменением свойств живого тела планеты, также имеющей вселенские и сверхкосмические эволюционные перспективы. Как показывают последние исследования в области астрогеографии и прикладной кристаллопланетологии, вышеописанной системе эволюционирования соответствуют практически все процессы в макрокосмосе - от планет Солнечной системы до сверхметагалактик.

Рассмотрим более подробно конфигурацию, представленную на рис.3. При этом отметим главную и существенную деталь: признак пентасистемы обнаруживается лишь при переходе к телу, именуемому "икосаэдр" и соответствующему стихии Вода, что полностью соответствует данным современной науки и вышеприведенным рассуждениям об эволюции Жизни на Земле. Вместе с этим нельзя не отметить и другие моменты: во-первых, явную структурированность пентасистем тригонами правильной формы, являющимися /в явной и неявной форме/ структурирующими элементами всех объемных тел-структур, предшествующих икосаэдру, начиная с тетраэдра. Не вдаваясь в бездонные глубины пифагорейско-платонических расчетов и соответствий, отметим это проявленное присутствие одной из ипостасей /или сторон/ стихии Огня практически во всех стихиях в явном или скрытом виде. Второй, менее очевидный момент, присутствующий в скрытом виде в обозреваемой нами пентаконфигурации, - скрытое потенцирование свойств и направлений эволюционных проб, заключающееся в наличии того или иного количества

осей и плоскостей симметрии, присущих каждому из платоновых тел. Поясним это на примерах гексаэдра /куба/ и октаэдра. Наличие у куба вполне определенного количества осей симметрии /рис.4/ есть признак такого же количества возможных направлений эволюционных проб /или попыток/. Наличие у октаэдра вполне определенного количества плоскостей симметрии /больше, чем двух, изображенных на рис.5/ отображает наличие такого же количества проявленных /ра-нее - потенцированных/ эволюционных направлений. Третий момент, заслуживающий внимания, - наличие общих структурирующих элементов, составляющих энергоинформационные каркасы всех платоновых тел, и их эволюционирование. Как уже было упомянуто выше, одним из таких элементов является тригон - треугольник /правильный или равносторонний и прямоугольный/, составляющий единое всепроникающее и всесвязующее начало в рассматриваемой пентаграмме. К осмыслению лишь некоторых проявленных следствий из этой реалии мы еще вернемся. . . Вторым основополагающим элементом, так или иначе присутствующим в каждом из тел, является четырехугольник /квадрат или прямоугольник с соотношением сторон в пропорции т.я. 'золотого сечения', присущего всем явлениям и феноменам, связанным с тем или иным проявлением свойств живой материи/. Следующим элементом, присутствующим в том или ином виде в нашей пентаструктуре, является правильный пентагон. И завершает эту цепочку гексагон - правильный шестиугольник. Четвертый, очень любопытный, факт проистекает непосредственно из рассмотренного выше третьего момента в нашем исследовании: эволюционирование /или повышение качества/ вышеупомянутых элементов от тела к телу. Убедимся в этом на примере четырехугольника /хотя затрагиваемый феномен присущ каждому из элементов/. Действительно, проявляясь в тетраэдре на уровне неявного равноначального принципа, соответствующего космической сути числа 4 /здесь автор отсылает интересующихся этой проблемой к пифагорейской и др. школам

прикладной нумерологии/, в гексаэдре во всей шестипостасной сущности оформлен четырехугольник, являя собой стабильное совершенство квадрата. В октаэдре же в явном виде остается лишь один квадрат /как олицетворение проявления всего лишь одной ипостаси Земли/; а в неявном виде его присутствие /см. рис. 5/ означает подготовку к эволюционированию в некое новое, качественно иное состояние. Это новое состояние олицетворяется в прямоугольнике, могущем быть вписанным в структуру икосаэдра /5/! / раз и имеющем соотношение сторон в соответствии с правилом "золотого сечения" /см. рис. 6/; количество вариантов вписывания прямоугольника в икосаэдр /15/ есть не что иное, как потенцированное /скрытое/ нумерологическое значение числа 6 /1+5=6/ со всеми вытекающими отсюда последствиями.

Дальнейшее углубление в анализ структуры, приведенной на рис. 3, представляется автору в данной работе излишней. Далее все вышеописанные феномены и выводы будут использованы в качестве опорных пунктов схемы исследования темы, избранной для рассмотрения.

К концу XX столетия исследования геокристаллической структуры тела Земли позволили прийти к принятой повсеместно Икосаэдро-Додекаэдрической модели, или структуре "кристалла Земли". Эта модель получена путем всесторонней оценки геотектонических феноменов /форма геотектонических плит, разломов, горных массивов и океанских впадин/ на поверхности Земли и - с помощью космической техники. На рис. 6а видно, что внутри икосаэдра находится вписанный в него додекаэдр. Не вдаваясь в пространственно-энергетический смысл данного построения, отмечим /на взгляд автора/ главное: смысл этой фигуры. Опираясь на вышеприведенные рассуждения и исходя из выявленной несомненной коррелированности натурфилософских моделей взаимоотношений стихий и первоэлементов, разумно допустить, что кристаллографическая модель Земли означает своеобразную "вписанность" всей информации обо всех процессах во Вселенной в структуру Воды как состояния Материи и как одного из способов ее прояв-

ления. В этом допущении – практическая возможность проникновения в глубиннейшую суть феномена жизни на Земле, разрешение огромного количества до сих пор неразрешимых для академической науки парадоксов, в том числе и тех, что связаны с феноменами проявленной психической энергии и ее связи со свойствами кристаллов кварца.

Для образования кристаллов кварца, имеющего в основе кристаллической структуры шестиугольные ассоциации тригонов /образующих тетраэдрические пространственно-энергетические структуры: см. рис. 7 и 8/, необходимы следующие условия: высокая температура /принцип стихии Огонь/; насыщенность пространства будущей кристаллизации достаточным количеством исходного чистого материала, находящегося в состоянии измельчения, необходимого для интенсивного протекания процесса первоначального растворения в кристаллизационном растворе /как указывалось выше, кремний – второй по распространенности элемент на Земле и встречается в огромном разнообразии соединений, в том числе и в виде чистейшего кварцевого песка – к примеру, в Латвии/; наличие той или иной степени сжатия кристаллизующегося материала /сжатие, его величина измеряется в атмосферах – проявление стихии Воздух/; присутствие воды в любом агрегатном состоянии /стихия Вода, имеющая в своей структуре информацию обо всех процессах во Вселенной, раскрывающей свои эволюционирующие свойства в виде Древа жизни/. Таким образом стихийно-первоэлементные аналогии дают неожиданный, но закономерный ответ на вопрос о специфических, относимых к метафизическим свойствах кристаллов кварца. Вышеприведенная информация, будучи осмыслена на уровне оккультного понимания затрагиваемых феноменов, позволяет соотнести метафизику кварца с метафизикой человека как биоэнергетической системы, имеющей многосоставную иерархизированную структуру, соответствующую иерархии Мироздания. В этой структуре присутствует т.н. ментальный уровень, соотносимый большинством эзотерических школ с понятием

Мира Огненного /части Мироздания, наполненной и проникнутой Материей, имеющей вибрационно-резонансные свойства, соответствующие доминантной резонансной частоте стихии Огонь/. Выход /или настройка/ на эту частоту и может быть осуществлен с помощью кристаллов кварца, имеющих в своей структуре тетраэдрические пространственно-энергетические образования, являющиеся не чем иным, как объемными резонирующими контурами, дающими при сложении частот всех элементов целостной структуры кристалла фиксированную доминантную частоту - частоту стихии огня, частоту ментального поля Вселенной, Солнечной системы, Земли, человека и других представителей живой самоорганизующейся Материи. Сам процесс получения единой доминантной частоты, присущей тетраэдру /как, впрочем, и любому другому объемному телу или структуре/, легко пояснить на следующем примере. Любой отрезок прямой, ограниченный с двух сторон, является достаточно приемлемой моделью простейшей вибрационно-резонирующей структуры - струны, длина и натяжение которой /т.е. количество энергии, потенцированное в процессе ее настройки/ определяют собственную частоту колебаний данной структуры /см. рис. 9/. Система из двух струн, имеющих разную частоту настройки /имеется в виду реальное положение вещей, учитывающее невозможность абсолютного совпадения физических параметров любых физических же объектов, будь то предмет, явление или феномен/, при сложении значений собственных частот колебаний даст некую третью величину, в той или иной степени совпадающую /или разнящуюся/ с собственной частотой каждой из струн /см. рис. 10/. При этом сумма, или результирующая частота, может соответствовать любому приближению /вплоть до той или иной степени совпадения/ к частоте, соответствующей любой из нот музыкального звукоряда, имеющего 7 основных тонов. В пифагорейской школе /а в дальнейшем и в неопифагорейских, платонических и средневековых эзотерических школах/ этим основным тонам ставились в соответствие совершенно определенные планеты Солнечной



системы. В свою очередь, эти планеты в тибетско-китайской традиции соответствовали совершенно определенным стихиям-первоэлементам. Соответствие этих стихий объемным упорядоченным геометрическим фигурам нами уже рассматривалось. Остается сказать о главном. Система из трех струн /см. рис. 11/, в отличие от предыдущих случаев, являет собой уже совершенно определенное соответствие строго фиксированной доминантной частоте, получаемой при сложении частот всех трех сторон "звучащего" треугольника. Убедиться в этом нетрудно, вспомнив хотя бы одно из свойств треугольника: какую бы конфигурацию мы ни имели в лице тригона, сумма величин его внутренних углов будет неизменной и равной  $180^{\circ}$ . Еще большая регулярность и закономерная упорядоченность /исходя из всего вышеизложенного/ должна быть присуща тетраэдру - объемному телу, построенному из равносторонних правильных треугольников. Нетрудно также догадаться, что доминантная частота любого тетраэдра будет абсолютно четко коррелироваться с музыкальным тоном, соответствующим стихии "Огонь" /т.е. с нотой "До"/. Таким же образом можно прийти к частотно-доминантным соответствиям и всех остальных тел Платона, включая их комбинации, в том числе и вышеупомянутую икосаэдро-додекаэдрическую модель кристалла Земли. Следует упомянуть при этом, что тригон - не самая последняя /в смысле частоты повторения в общей объемно-каркасной структуре/ фигура в этой модели. Расчет и точное определение вышеупомянутых частотно-доминантных соответствий не входит в структуру данного исследования. Любой исследователь, вооружившись методикой, изложенной выше, и применяя способ отобразительных аналогий, показанный на рис. 12, легко сумеет добиться желаемого. В качестве иллюстрации, еще более разъясняющей принципы частотно-нотного соответствия, основанного на регулярном удвоении частот, присущих

нотному звукоряду, приведен рис. 13.

Последним существенным моментом, рассмотрение которого представляется автору необходимым, является понятие о симметрии и ее порядковых проявлениях, так или иначе сказывающихся на процессах формирования целостной монокристаллической структуры кристаллов кварца /см. рис. 14/. В процессе роста монокристаллов кварца происходит поэтапное наложение кристаллизующихся тетраэдрических атомарных групп вдоль оси симметрии 6-го порядка по траектории, совпадающей с винтовой осью того же порядка. Схематически этот процесс представлен на рис. 15 и 16. Отметим: угол подъема вышеупомянутой траектории у кварца равен  $52^{\circ}$ , что соответствует значению угла подъема сторон пирамиды Хеопса, а также углу подъема спирали... ДНК в хромосомах человеческих клеток. Если первый факт можно воспринять как занятное и неожиданное совпадение, то второй наводит на более глубокие размышления, в которых не последнее место занимают мифологические и легендарные сведения об обитавших некогда на Земле странных существах: кентаврах, русалках, минотаврах, человекоптицах и т.п. Учитывая огромное количество специфических черт климато-гео-энергетического и эниологического характера, которые были присущи Природе Земли десятки и сотни тысяч лет назад /наиболее важные среди них - отличная от современной нам атмосфера, более насыщенная углекислым газом и другими чрезвычайно активными соединениями, делавшими атмосферную среду как более плотной, так и более энергонасыщенной; меньшая плотность воды мирового океана и суши; иной угол наклона Земной оси/, а также все чаще обнаруживаемые следы предшествовавших нашей земных цивилизаций, не поддающиеся разумному /с точки зрения всё той же академически научной парадигмы/ объяснению, автор предлагает допустить возможность существования высокоорганизованной цивилизации во времена, отстоящие от нас

в эволюционно-временном измерении на многие тысячи лет. Наиболее впечатляющими фактами, свидетельствующими в пользу вероятности и реальности такого допущения, являются неоднократные находки удивительных предметов, свойства и способ изготовления которых до сих пор не изучены досконально. Здесь мы переходим ко второму аспекту исследуемой нами темы - историко-архео-феноменологическому. И первым из длинного ряда фактов архео-феноменального характера приведем имевший место в 30-е годы XX века в джунглях Гондураса, где американский археолог Ф.М.Хеджес нашел хрустальный череп.

Потрясающая феноменальность этой находки /за которой последовали еще несколько аналогичных/ заключается в том, что до сих пор у ученых нет единого мнения о времени изготовления этого чуда света, а главное - о технологии, с помощью которой оно было сотворено. Более-менее ясно только то, что череп и его "собратья" изготовлены из единого кристалла горного хрусталя /т.е. чистейшего кварца/ вполне земного происхождения, а также то, что на сегодняшний день наша технократизированная цивилизация не обладает технологией, позволяющей добиться того, что удалось нашим "дремучим" предкам: в нарушение всех известных законов кристаллооптики и кристаллографии внутри черепов сделаны ходы-отверстия, соединенные между собой сложнейшими оптико-резонансными устройствами, позволяющими добиваться поразительных эффектов оптико-галлюциногенного характера. Так, например, если под основанием черепа поместить источник света /например, свечу/, то в его глазницах зажжется несколько усиленное его проявление. Еще более сильный эффект получается при использовании когерентного источника светового излучения. Длительное пребывание в помещении, где хранится лобой из черепов, созерцание его в затемненной комнате и особенно в лунном свете вызывает у исследователей специфическое, трансподобное состояние, иногда заканчивающееся феноменами психогаллюцинаторного

свойства. При этом "контактирующие" с черепами оказываются в пространстве со специфическими свойствами /многие из них утверждают, что видели прошлое нашей планеты, картины жизни цивилизаций, относимых нами к мифическим допотопным временам; некоторые из экспериментировавших с черепами сообщали о не поддающихся описанию сценах, в которых им пришлось участвовать какой-то частью своего сознания и в которых черепа играли зловещую роль предметов, использовавшихся для широкомасштабных черно-магических мистерий, - в том числе и с человеческими жертвоприношениями/. Так или иначе, но загадка хрустальных черепов и ряда подобных им феноменальных находок не может не навести на размышления, связанные с третьим аспектом нашей темы - прикладной стороной метафизики кристаллов. Не вдаваясь в неуместные в данном сборнике технические детали и прикладную конкретику /подробное рассмотрение которых еще ждет своего часа и не только по причине несоответствия их специфике настоящего издания/, автор хотел бы очертить хотя бы примерные границы или сферы, в которых могли бы быть применены те или иные метафизические свойства кристаллов группы кварца. В области психогигиены могли бы быть применены такие свойства кварца, как способность преобразовывать вибрации одних частот тонкого мира в другие /путем повышающей или понижающей их трансмутации/, что особенно важно в местах регулярного скопления больших или меньших масс людей, находящихся в том или ином психоэмоциональном состоянии. Присутствие в таких местах /например, в аэропортах, на вокзалах, других зонах повышенной психосоматической активности/ специально подобранного набора правильно размещенных пространственно-объемных упорядоченных структур /типа знакомых уже платоновых тел/ в совокупности со специально разработанными фоновыми музыкальными ретрансляциями могло бы создать в большинстве из этих нынешних скопищ отрицательной

дурической и просто животной энергетике благоприятный эниофон, эниоклимат, что, в свою очередь, не может не повлиять на общую эниокартину городов страны. Еще одним местом применения метафизических свойств кристаллов могли бы стать лечебно-оздоровительные и госпитально-терапевтические комплексы. Ряд уникальных разработок в этой области осуществлен специалистами медицинского центра фирмы "АРТА", где под контролем, использующим метод объективной экспресс-диагностики Р. Фолля, в 1991-92 годах успешно осуществлено внедрение целого ряда методик, основанных на элементах кристаллотерапии. В настоящее время по причинам, не связанным с существованием дела, работа центра свернута, разработки законсервированы.

В заключение этого краткого и, безусловно, несовершенного обзора всего лишь некоторых из аспектов необъятной темы кристаллометафизики хотел бы выразить уверенность в том, что работы в этой области будут продолжены исследователями-энтузиастами, главными отличительными чертами которых будут пылкий и ясный ум, чистота помыслов и побуждений, горячее желание отдать всего себя без остатка делу служения Эволюции Творческого Разума Человека Разумного и Человека Космического. В этом желании - отзвук древних мистериальных канонів, встречавших каждого из следующих по пути Великого Знания к Его Вершинам. И пусть символом, олицетворяющим этот путь, будет манящий и загадочный кристалл - живая пирамида горного хрусталя, волшебная плоть которого связует миры и времена в единый Космос Вселенского Мироздания.

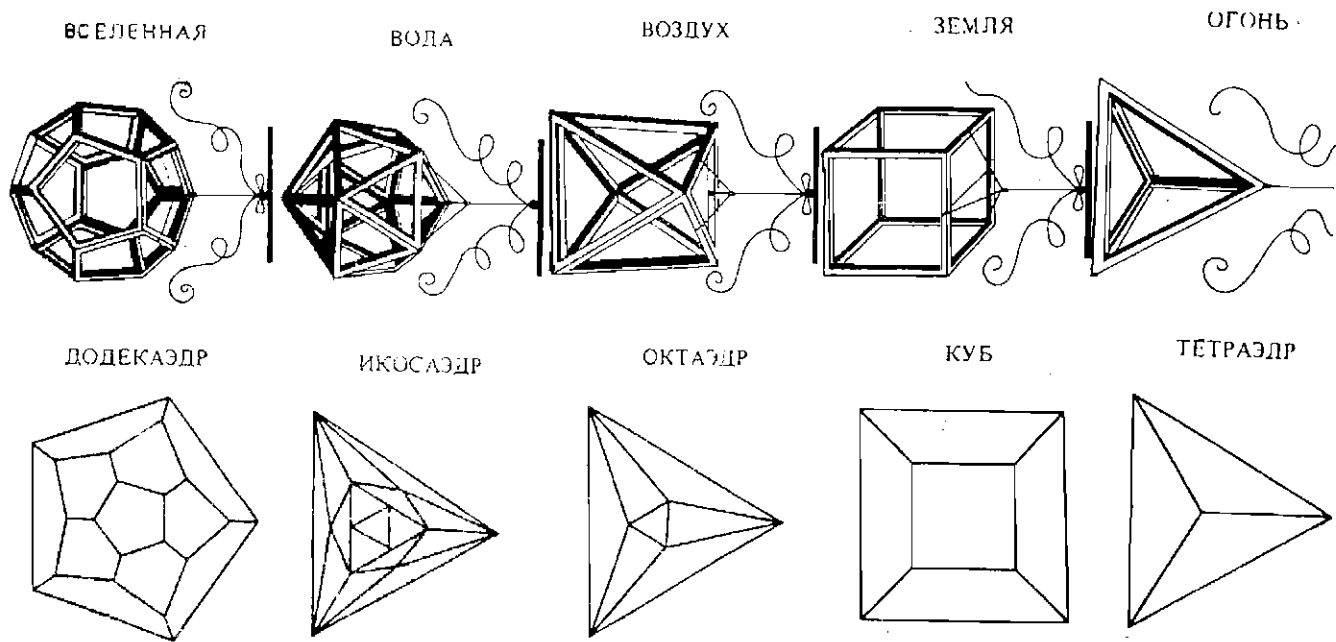


Рис. I

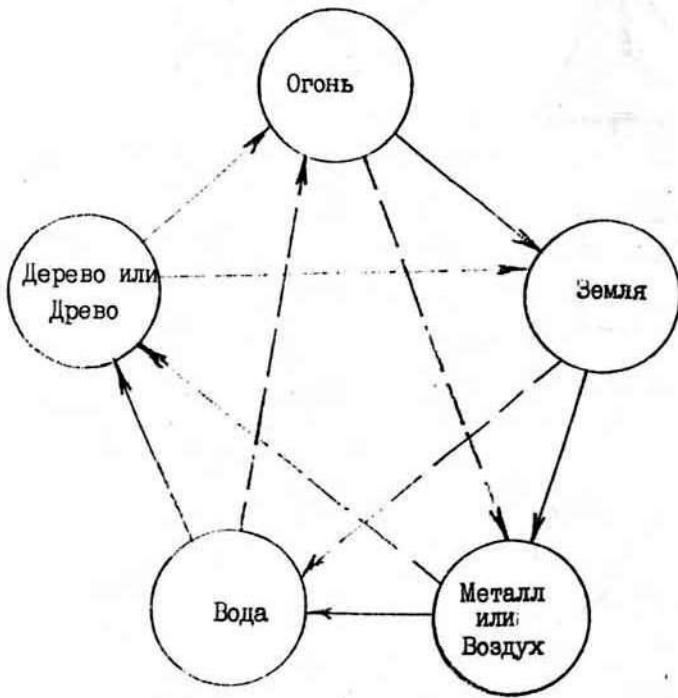


Рис. 2

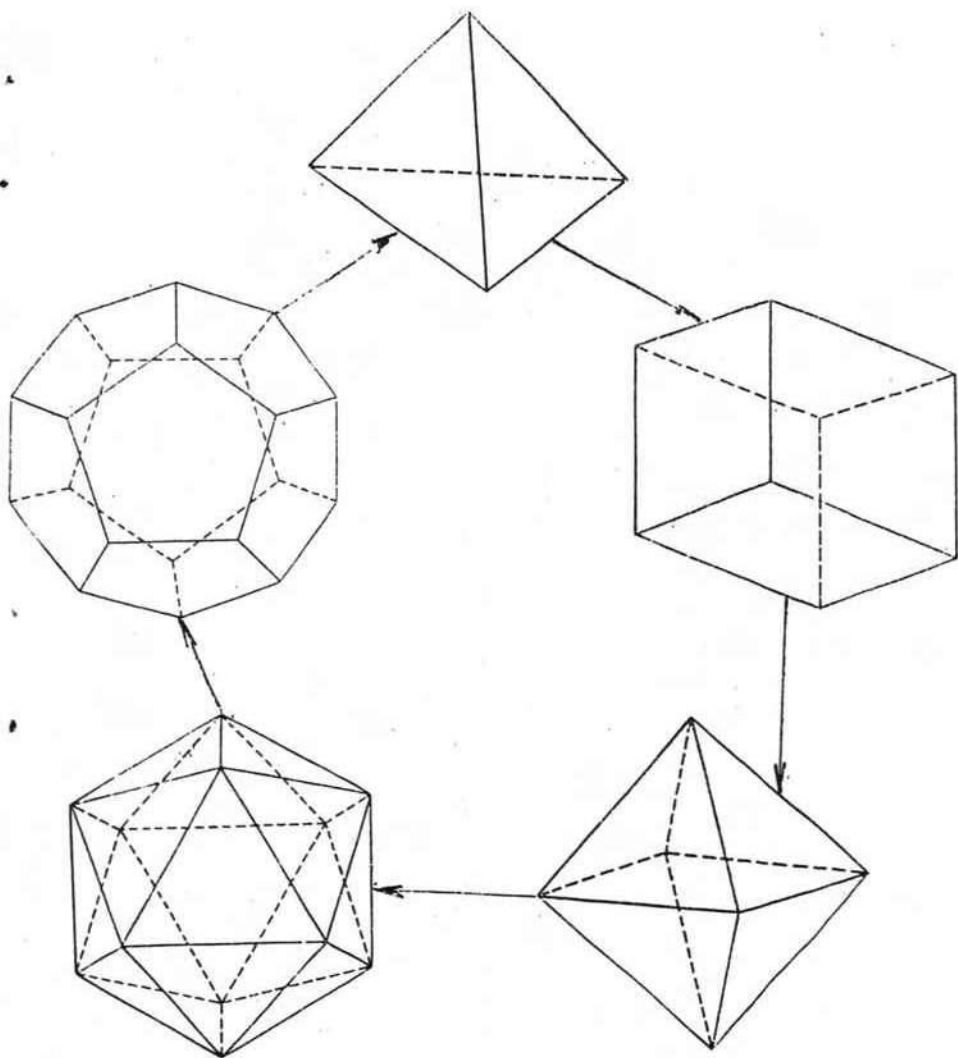


Рис. 3



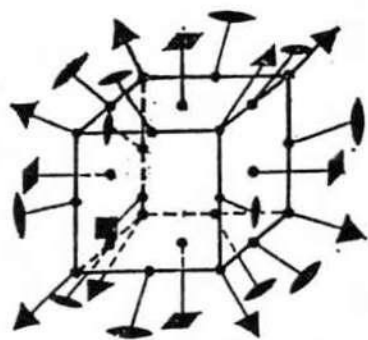


Рис. 4. Все оси симметрии куба

- 133 -

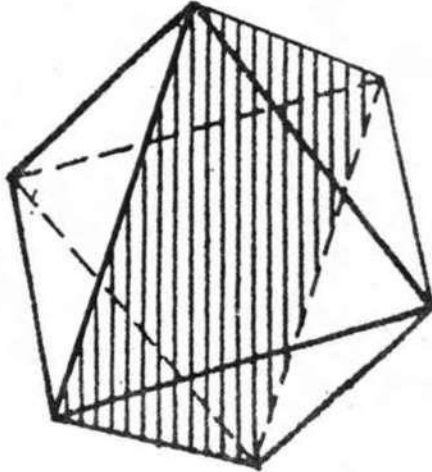
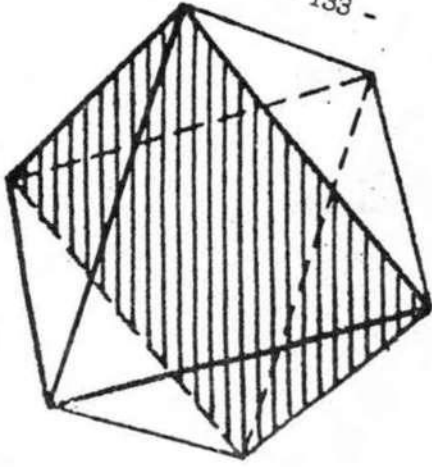


Fig. 5

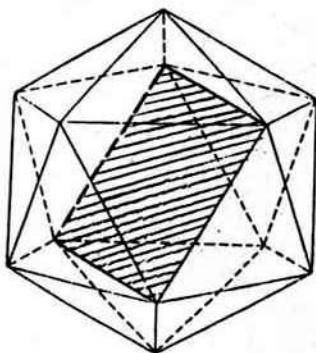


Рис.6

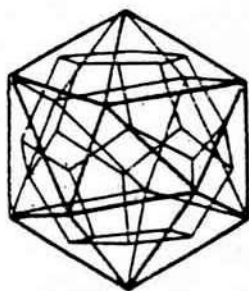


Рис.6а

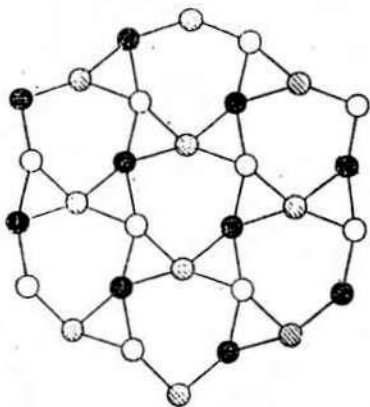


Рис. 7. Схема атомного строения кварца ( $\text{SiO}_2$ ). Изображено только поперечное сечение структуры в одном слое и только атомы кремния. Белые кружки лежат в плоскости чертежа, черные — над ней, штрихованные — под ней



- Кремний
- Кислород

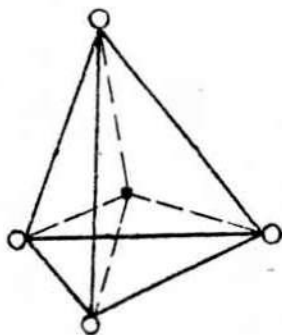


Рис. 8. Кристаллическая структура кварца (оксида кремния(IV)).

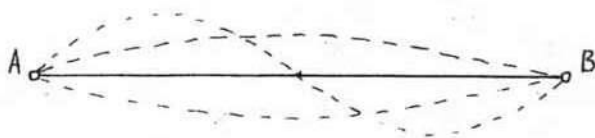


Рис.9

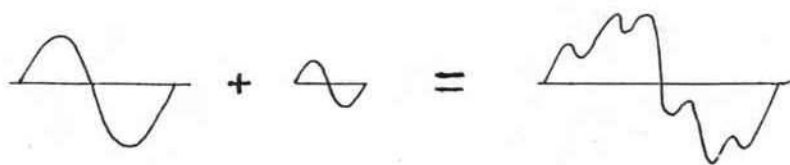
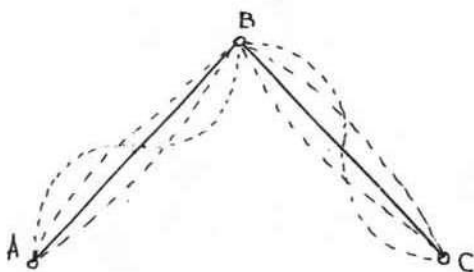


Рис.10

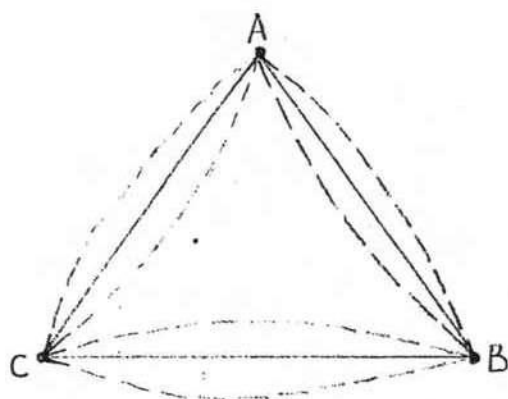


Рис. II

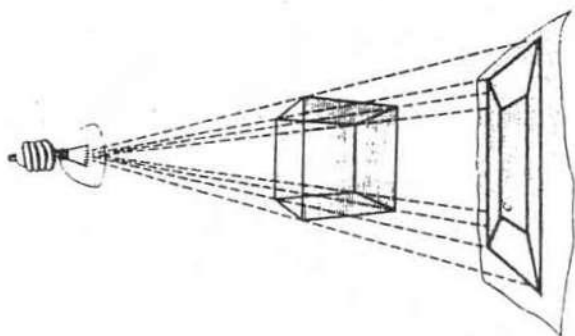


Рис. 12

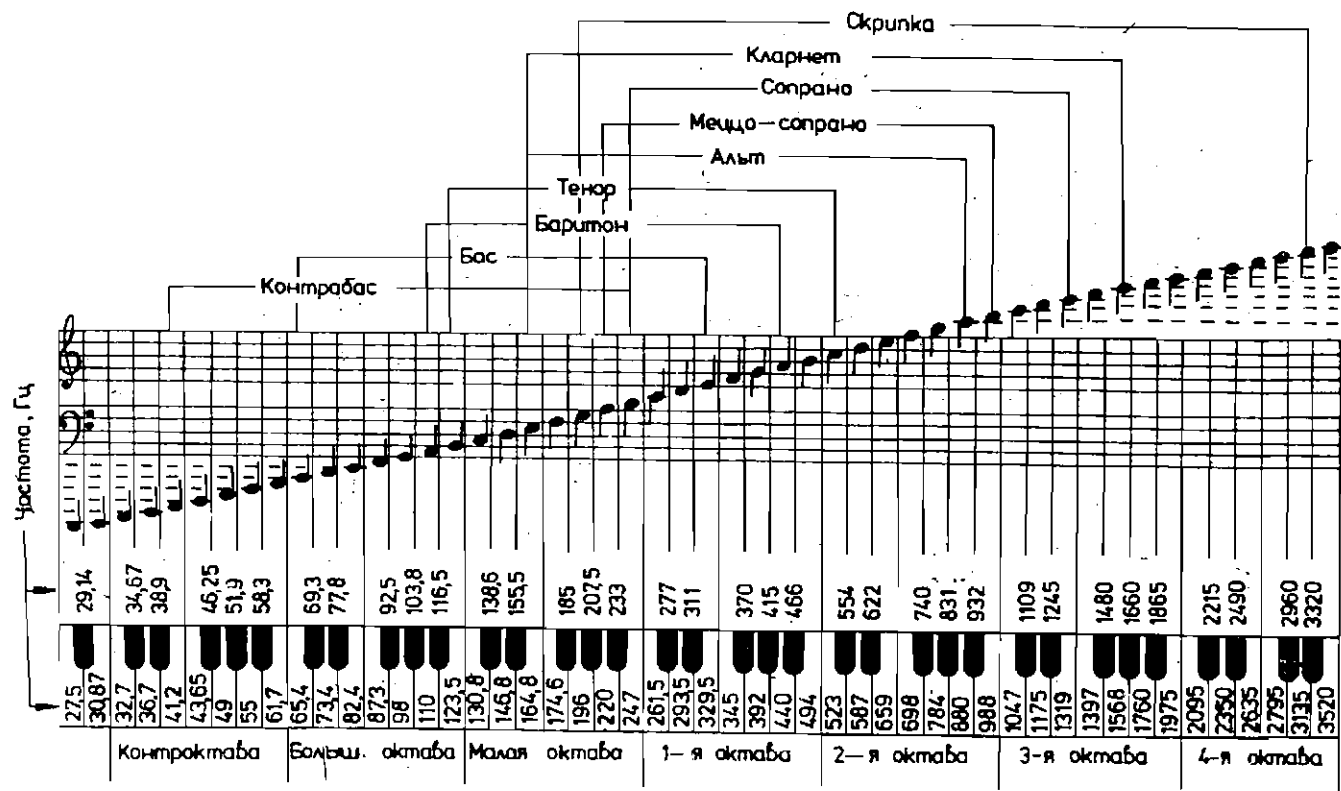


Рис.13. Диапазоны частот некоторых музыкальных инструментов



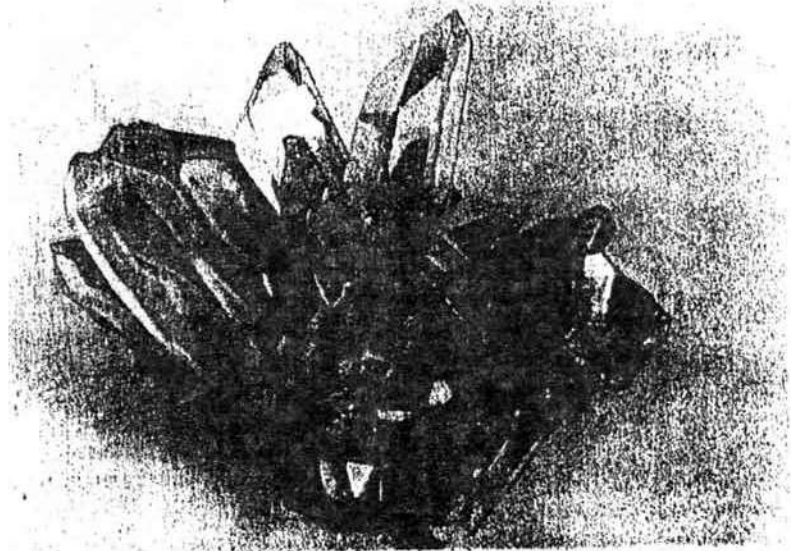


Рис.14. Кварц представляет собой кристаллическую форму  $\text{SiO}_2$

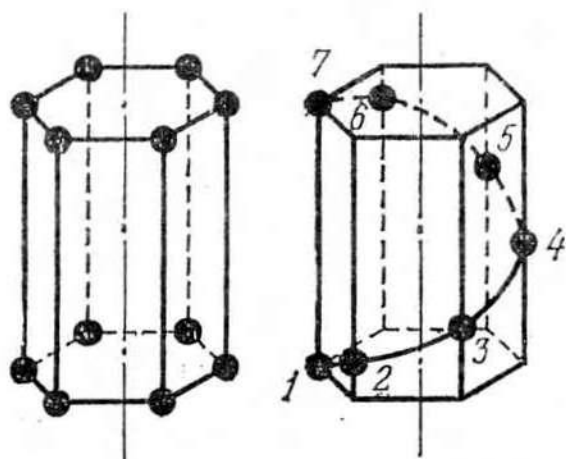


Рис. 15 Действие простой оси симметрии 6-го порядка и одной из винтовых осей того же порядка

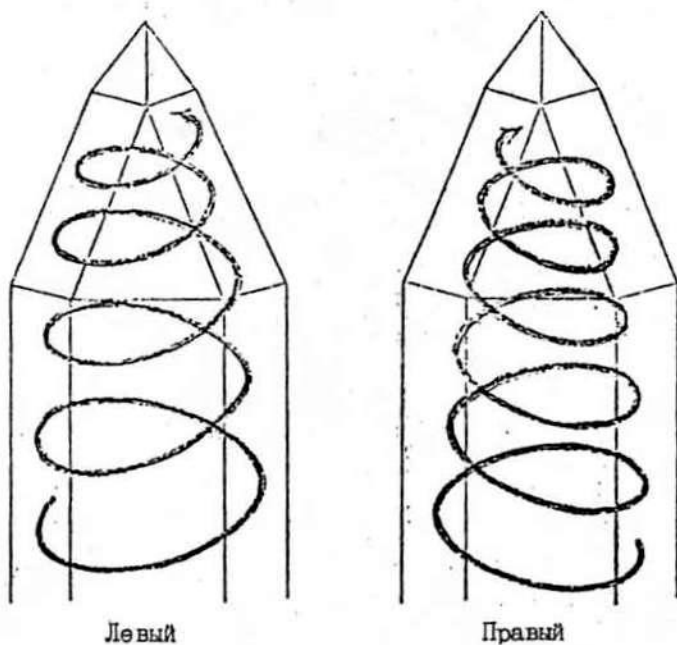


Рис. 16 Варианты винтовых осей кристаллизации кварца

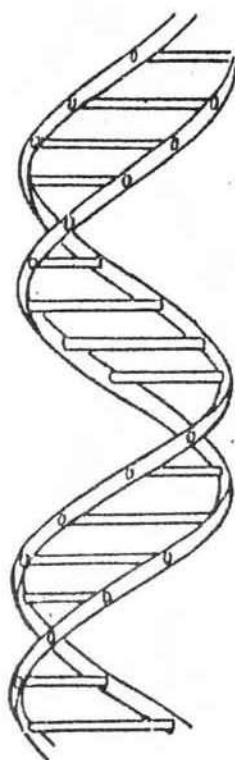


Рис. 17

## SATURA RĀDĪTĀJS

Priekšvārds .....	5
Preface .....	7
О направлениях развития путей духовных институций...	9
Māra Vidnere	
Priekšmetu psiho-ēnocioloģisko īpašību loma un novērtēšanas iespējas .....	17
Māra Vidnere	
Bizness un sirdsapziņa .....	28
Vijs Kuzņecova	
Vēl nedzimušo Gara problēmas .....	35
Vijs Kuzņecova	
Nāves un nemirstības problēmas .....	50
Vijs Kuzņecova	
Par pašnāvību un citām kopsakarīgām problēmām .....	69
Jurijs Līrs, Māra Vidnere, Edgars Oļhovko, Ināra Leičenko.	
Pasākumi Latvijas ekoloģiskās drošības līmeņa paaugstināšanai reģionālajā un globālajā bio-energoinformatīvajā sistēmā .....	77
Сергей Вронский	
О влиянии космических факторов на темперамент и характер человека .....	81
Крий Лир.	
О некоторых аспектах оккультного понимания метафизических свойств кристаллов .....	112