

RĪGAS PEDAGOĢIJAS UN IZGLĪTĪBAS VADĪBAS AKADĒMIJA
PEDAGOĢIJAS FAKULTĀTE

Pilna laika studijas
Profesionālā bakalaura studiju programma
Pirmsskolas un sākumskolas skolotājs

ILONA MARINSKA

Bērnu pašapziņas attīstība socializācijas procesā 5 – 6 gadus veciem bērniem.

Bakalaura darbs

Darba vadītāja

Lektore, Mg.paed. Irēna Miltiņa _____

Rīga

2011

Saturs

Anotācija	3
Annotation.....	4
Ievads	5
1. Socializācija, tās nozīme bērnu attīstībā	7
1.1. Socializācijas būtības skaidrojums	7
1.2. Drošības izjūta, patstāvība, aktivitāte kā priekšnosacījumi veiksmīgai socializācijai...10	
1.3. Vecākā pirmsskolas vecuma bērna attīstības likumsakarības problēmu skatījumā	13
2. Pašapziņas raksturojums socializācijas procesa kontekstā	17
2.1. Pašapziņas komponenti	17
2.2. Bērnu pašapziņas izpausme sižeta lomu rotaļās	20
2.3. Bērni un pieaugušie kā socializācijas partneri.....	22
3. Pedagoģiska izmēģinājuma darbība par pašapziņas izpausmēm vecākajā pirmsskolas vecuma bērnu grupā	27
3.1. Bērnu pašapziņas izpausmju analīze grupas ietvaros	27
3.2. Sociālo prasmju vērojumi sižeta lomu rotaļās, ievērojot bērna pašapziņu	40
3.3 Pētījumā iegūto rezultātu apkopošana	46
Secinājumi.....	49
Izmantotā literatūra un avoti	51
Pielikumi	54

Anotācija

Bakalaura darba tēma ir „5 – 6 gadīgu bērnu pašapziņas attīstība socializācijas procesā”.

Pirmajā daļā tiek apskatīta socializācija, tās nozīme bērnu attīstībā pedagogu, psihologu skatījumā (N. Nemovs, A. Zaporožecs, S. Omarova, N. Golovanova, A. Vorobjovs, B. Laima, Dž. Boulbijs, N. Smelzers, O. Filipova, A. Radugins, K. Radugins).

Otrajā daļā tiek atklātas pašapziņas izpausmes socializācijas procesa kontekstā. Pirmsskolas vecuma socializācijas process atspoguļojas sižetu lomu rotaļā. Rotaļa palīdz bērnam izprast sevi, savu attieksmi pret pasauli un cilvēkiem. (V. Muhina, I. Kons, D. Dzintere, I. Stangaine, V. Romenkova).

Trešajā daļā ir pētītas vecākā pirmsskolas vecuma bērnu pašvērtējuma izpausmes grupas ietvaros, izmantojot N. Nižegorodcevas testu “Kāpnītes”. Tika veikti bērna sociālo prasmju vērojumi sižeta lomu rotaļas laikā, vērojot bērna pašapziņas izpausmes. Apkopojot pētījumā iegūtos rezultātus, var secināt, ka pieaugušā pozitīvā līdzdalība un atbalsts kopīgo lomu rotaļu izspēlēšanā sekmē bērna pašapziņas un saskarsmes kultūru. (V. Kalniņa, Dz. Skrube, D. Dzintere, D. Augstkalne).

Bakalaura darbā izmantotas pētnieciskās metodes: literatūras analīze pētāmās problēmas ietvaros, testēšana, novērošana, pārrunas, pētījuma rezultātu apkopošana.

Darbam ir šāda struktūra: ievads, trīs daļas, grafiki, tabulas (2), attēli (18), secinājumi, izmantotās literatūras saraksts un informācijas avoti (53). Darba apjoms - 56 lpp.

Annotation

The title of the study is – 5-6 year old children self-consciousness in the process of the socialization.

The first chapter is devoted to the socialization description and its meaning in children's development from the point of view of pedagogues and philosophers (N. Nemovs, A.Zaporožecs, S, Omarova, N. Golovanova, A. Vorobjovs, B. Laima, Dž. Boulbijs, N. Smelzers, O. Filipova, A. Radugins, K. Radugins)

The second chapter is devoted to self-consciousness manifestation in the socialization process. The process of the reflection of the plot in the socialization process of the pre-school age children – role play. Game helps children recognize themselves, their attitude to the world and to the other people (V. Muhina, I. Kons, D. Dzintere, I. Stangaine, V. Romenkova).

The third chapter is devoted the manifestation of pre-school children's parents self-conscious in groups, using N. Nizegorodtsev's test "Stairs". The author of the study has estimated children's social skills in role plays as well as self-consciousness manifestations.

In the conclusion the results of the study shows the adults' positive cooperation and role plays using develops child's self-consciousness and culture(V. Kalniņa, Dz. Skrube, D. Dzintere, D. Augstkalne)

The following methods have been used in this study: literature analysis, testing, estimating, conversations, conclusions.

The study consists of schemes, tables (2), pictures(18), conclusions, literature used and the source of information(53), the study consist of 56 pages.

Ievads

Kopš savām pirmajām dzīves dienām cilvēkam apkārt ir citi ļaudis. Kopš paša savas dzīves sākuma viņš ir iesaistīts sociālajā mijiedarbībā. Pirmo saskarsmes pieredzi cilvēks gūst vēl pirms viņš iemācās runāt. Bērnība ir pats svarīgākais posms cilvēka dzīvē, jo viss pamats dzīvei tiek likts tieši bērnībā.

Cilvēks ir sociāla būtne, viņa attīstība un progress ir atkarīgs ne tikai no bioloģiskajiem, bet pirmām kārtām no sociālajām likumsakarībām. Tieši tāpēc cilvēks kā personība veidojas tikai tad, ja viņam apkārt ir citi cilvēki, kas viedo sabiedrisko dzīvi (S. Omārova, 2001, 41)

Savstarpējā saskarsmē ar citiem cilvēkiem bērns iegūst noteiktu sociālu pieredzi, kura, subjektīvi apgūta, kļūst par viņa personības neatņemamu sastāvdaļu.

Savstarpējās attiecības ir cieši saistītas ar bērna pašapziņas veidošanos un attīstību. Apgūstot uzvedības normas un noteikumus, bērns tās padara par to mērauklu, kuru izmantos citu cilvēku novērtēšanā. Tomēr izmantot šo mērauklu attiecībā pret sevi ir daudz grūtāk un sarežģītāk. Pārdzīvojumi, kas pārņem bērnu, liek viņam rīkoties tā vai citādi. Tieši tāpēc ir tik nozīmīgs jautājums par sevis apzināšanos un pašapziņu (Леванова, Волошина, 2008, 23). Sevis apzināšanās un pašcieņas problēma ir aktuāla, jo pazemināta pašcieņa rada neticību saviem spēkiem, mazina uzņēmību, drosmi, iniciatīvu, rada grūtības saskarsmē ar citiem cilvēkiem.

Pašapziņa ir kā priekšnoteikums normālai bērna psihiskai un fiziskai attīstībai. Tā veidojas dzīves pieredzē, darbības un saskarsmes procesā, to ietekmē apkārtējo cilvēku, it īpaši vecāku attieksme, kura mūsdienās bērniem tiek sniegta nepietiekami vai nekvalitatīvi. Līdz ar to bērniem zūd drošības, stabilitātes izjūta.

Tādējādi var teikt, ka bērna iedzimtās emocionālās iezīmes zināmā mērā tiek it kā pastiprinātas vai pat apkārtējo attieksmes jeb sociālās pieredzes noteiktas. Īpaši no tās pieredzes, ko bērns guvis agrīnajā bērnības periodā. Ātras dabas bērns, bailīgs bērns vai smaidīgs bērns – viņi katrs tiks atšķirīgi pieņemti vienaudžu vai pieaugušo sabiedrībā. Tātad no emocijām, ko bērns izjūt un pauž visbiežāk, būs atkarīgā viņa mijiedarbība ar apkārtējiem cilvēkiem, bet tas nozīmē arī viņa socializācija. Tāpēc bakalaura darba autore ir izvēlējusies aplūkot un pētīt bērnu pašapziņas veidošanos socializācijas procesā pirmskolas vecumā. Un kā viens no nozīmīgākajiem socializācijas veidiem un sekmētājiem ir rotaļa. Rotaļa ir tā, kurā bērns atklāj savu „Es”. Pēc psihologu domām, rotaļa ir ikviena darbība, kas notiek bez

noteikta mērķa, tikai aiz prieka par pašu darbību. Rotaļā izpaužas bērna vissvarīgākā, universālā „platības” sfēra, kurā notiek milzīgi „pats” procesi: pašiedvesma, pašnoteikšanās, pašizpaušme, paškontrolē un tas ir sevišķi svarīgi pašrealizācijai.

Pētījuma objekts.

Socializācijas process

Pētījuma priekšmets.

Pašapziņas attīstība

Pētījuma mērķis.

Teorētiski izziņāt un praktiski pētīt bērna pašapziņas attīstību socializācijas procesā pirmsskolas vecumā

Hipotēze.

Socializācijas process noritēs sekmīgāk ja bērnam sekmīgi attīstīta pašapziņa.

Pētījuma uzdevumi.

1. Izziņāt socializācijas būtību, tas nozīmi bērna attīstībā dažādu autoru skatījumā.
2. Raksturot pašapziņu socializācijas procesa skatījumā.
3. Veikt pedagoģisko pētījumu par pašapziņas izpaušmēm vecākajā pirmsskolas vecumā.

Pētījuma metodes.

Teorētiska

- Apkopot un analizēt literatūru problēmas skatījumā.

Empīriskās:

- Bērnu testēšana;
- sarunas ar bērniem;
- rotaļu vērojumi;
- iegūto datu analīze.

Pētījuma bāze.

- Pētījums notiek Rīgas Zemgales rajona A pirmsskolas izglītības iestādē. Tajā piedalās 15 vecāko pirmsskolas vecumā bērni.

1. Socializācija, tās nozīme bērnu attīstībā

1.1. Socializācijas būtības skaidrojums

Socializācija ir process, kurā indivīds apgūst uzvedības modeļus, sociālas normas un vērtības, kas nepieciešamas viņa veiksmīgai funkcionēšanai pastāvošajā sabiedrībā. Socializācija aptver visus kultūras, apmācības un audzināšanas procesus, ar kuru palīdzību cilvēks iegūst sociālo dabu un spēju piedalīties sabiedrības dzīvē. **Socializācijas procesā cilvēks veidojas par individualitāti** (HеMOV, 1990, 28).

A.Zaporožecs uzskata, ka socializācijas process tiek īstenots visa cilvēka mūža laikā, taču veiksmīgas socializācijas pamati tiek veidoti bērnībā. Pirmsskolas bērnība – socializācijas mehānismu apgūšanas aktīvākais laiks (Запорожец, 1995, 58).

S. Omārova, skaidrojot cilvēka socializācijas attīstības gaitu, izvirza četrus komponentus (skat. 1.attēlu).

1.attēls. **Socializācijas procesa komponenti** (S. Omārova, 2001, 43).

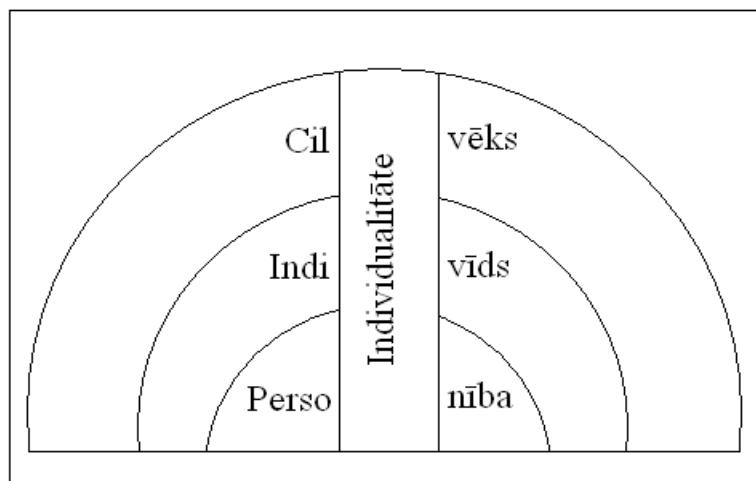

Cilvēks – jēdziens tiek izmantots, lai raksturotu visiem cilvēkiem kopīgās īpašības un spējas, uz kuru pamata **cilvēks** tiek atšķirts no visām citām dzīvām būtnēm zemes virsū un tiek uzskatīts kā augstākā attīstības pakāpe.

Savukārt no cilvēka par **indivīdu** bērns pārtop tad, kad sāk apzināties sevi kā atsevišķu cilvēku. Tādēļ, ka **indivīds** ir atsevišķs cilvēks ar savdabīgu raksturu, temperamentu un spējām. **Indivīds** no citiem atšķīrās gan ar fiziskajām īpašībām (augumu, svaru, matu un acu krāsu u.c.), gan arī ar fizioloģiskajām īpašībām (asins grupu, nervu sistēmas uzbūvi u.c.)

Indivīds vienlaikus ir gan bioloģiska, gan sociāla būtne. Tajā apvienojas gan iedzimtais, ģenētiski ieprogrammētais, gan sabiedrībā dzīvojot apgūtais.

Indivīds ir saistīts ar personības attīstību, jo **personība** – indivīda sociālo iezīmju kopums, kas izveidojies, cilvēkam dzīvojot konkrētajā sabiedrībā, apgūstot sociālo pieredzi. Tātad cilvēka **personība** veidojas un attīstās sabiedrībā, tās atsevišķas iezīmes laika gaitā var mainīties, taču personības nosacīti stabils psihisko īpašību kopums saglabājas visu mūžu (Голованова, 2004, 132).

Turklāt katra personība savā attīstībā veidojas par **individualitāti**. **Individualitāte** – katrs cilvēks, jo nav divu vienādu personību, jo nav divu cilvēku, kuru sociālā pieredze un autobiogrāfiskā attīstība būtu identiskas. Individualitāte ietver indivīda bioloģisko un psiholoģisko atšķirību, kas arī atšķir vienu cilvēku no otra gan ārēji, gan arī psiholoģiska ziņā.

A. Vorobjovs apgalvo, ka fizisko un fizioloģisko īpatnību kopums, ar ko viens indivīds atšķiras no otra – veido katra cilvēka individualitāti (2002, 37).

Kopumā iepriekš pieminētie komponenti ir tie, kas atklāj socializācijas procesu. Tie **uzsver, ka cilvēks piedzimst kā bioloģiska būtne, taču par sociālo indivīdu, personību un individualitāti cilvēks kļūst, iegūstot sociālo pieredzi, kontaktējoties ar citiem cilvēkiem un iesaistoties sociālajās attiecībās.**

Būtiski ir noskaidrot, kas ietekmē sociālo procesu. Tieši šī iemesla dēļ S. Omārova piedāvā aplūkot bērna socializācijas fāzes, kuras viņa nodēvēja par socializācijas aģentiem (skat. 2.attēlu).

2.attēls **Socializācijas aģenti** (S. Omārova, 2001, 66).

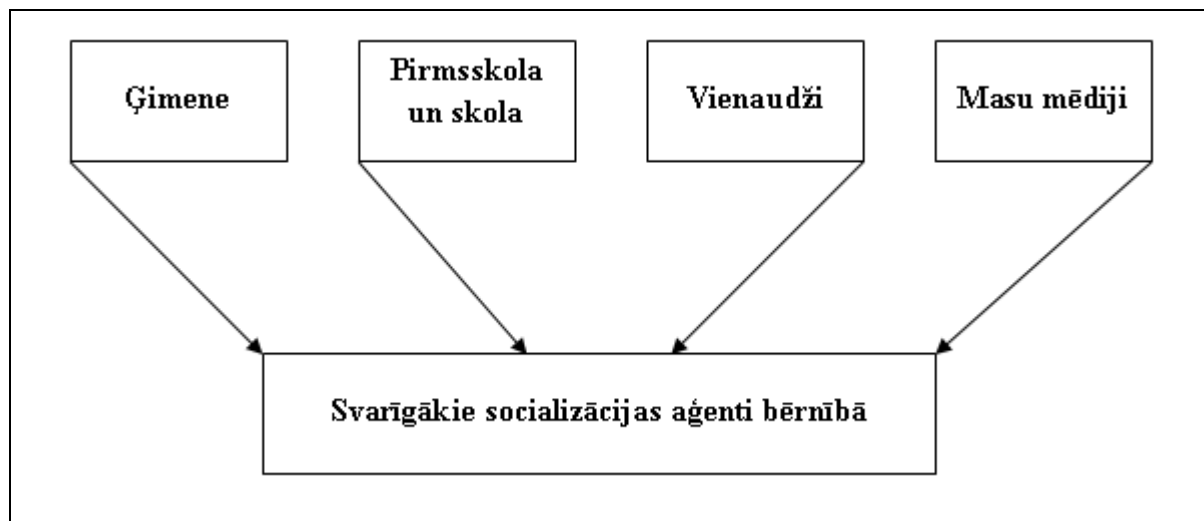

Ģimene veido pirmo bērna sociālo (sabiedrisko) vidi. Jūtas ir tās, kas piešķir noteikto lomu bērna un vecāku attiecībām. Tieši **ģimenē sāk veidoties** un attīstīties **bērna** iekšējā un garīgā pasaule un **sociālās uzvedības formas**.

Tātad vecāki ir tie, kas ietekmē bērna dzīvi, tieši tāpat bērns ietekmē viņu dzīvi, tādēļ šo procesu dēvē par savstarpēju socializāciju (Laima, 2010, 78).

Vecāki ir tie, kuri pirmie sniedz bērnam savu mīlestību. Bērniem ir nepieciešama nesavtīga vecāku mīlestība – tāda mīlestība, kas palīdz viņam justies droši. **Drošības izjūta sekmē veiksmīgu bērna socializāciju**. (Boulbijs, 1998, 83.)

Ņemot vērā iepriekš teikto, var secināt, ka **ar vecāku starpniecību uz bērnu iedarbojas sabiedrība un sākas socializācija, kas turpina attīstīties pirmsskolā, skolā, dzīves darbības turpmākajā gaitā** (S. Omārova, 2001, 54)

Pirmsskola un skola ir svarīgs pavērsiens bērnu socializācijā, jo, sākot apmeklēt pirmsskolas izglītības iestādi vai skolu, bērna dzīve norisinās plašākā sabiedrības lokā. Šīs iestādes vairāk nekā ģimene uzsver tās vērtības un normas, uzvedības etalonus un spēju nozīmi, kas būs vajadzīgi turpmākajā dzīvē (individuāla izdarīgums darbspējas, paškontrolē un spēja sadarboties). Pirmsskolā un skolā par bērna sadarbības partneriem kļūst skolotāji un vienaudži.

Pirmsskolas vecumā **vienaudžu**, draugu un biedru klātbūtne bērna dzīvē kļūst par objektīvu nepieciešamību. Vienaudžu grupā augošais indivīds jūtas kā līdzīgs starp līdzīgiem, var sacensties un salīdzināt sevi ar citiem, mērot sevi ar objektīvāku un mazāk traumējošu etalonu, nekā tas būtu tad, ja viņš salīdzinātu sevi ar nobriedušiem un pieredzējušiem vecākiem vai skolēniem. (Радугин А., Радугин К., 1994. 85).

Masu medijiem, īpaši televīzijai, ir pirmšķirīga loma bērnu socializācijā. Tiem ir milzīga nozīme kultūras vērtību un informācijas izplatīšanā. N. Smelzers uzskata, ka bērnu raidījumi uzņemas daudzas ģimenes funkcijas – informē, sniedz padomus, norāda, kā rīkoties, māca iedvesto, nomierina (Смелзер, 1994, 38).

Pastāv arī cita attieksme pret plašsaziņas līdzekļiem kā pret faktoru, kas izmaina un deformē bērna psihi, iedarbojoties uz iztēli, radot jaunus uzstādījumus un uzvedības modeļus. No virtuālās pasaules bērnu apziņā nonāk maldīgas un bīstamas vērtības: spēka un agresijas, rupjas un nepiedienīgas uzvedības kults, kas noved līdz bērnu hiperuzbudinātībai.

Bērni atkārto to, ko redz ekrānos, un tās ir identifikācijas sekas. Identificējot sevi ar būtni, kas noraida vispārpieņemtās uzvedības normas un kas nekādi netiek uz ekrāna sodīta, un viņai pat netiek aizrādīts par to, bērni sāk to atdarināt un sāk apgūt redzētos agresīvās uzvedības modeļus. O. Filipova rakstā, balstoties uz A. Banduras viedokli, runā par to, ka

viena televīzijas modele var kļūt par atdarināšanas objektu miljoniem cilvēku (Филиппова, <http://deti-psyhelp.ru/publ/1-1-0-5> skatīts: 23.04.2011).

Nogalinot datorspēlēs, bērni izjūt apmierinājuma sajūtu, iedomās pārkāpjot morālās normas. Virtuālajā realitātē nav cilvēcisko jūtu: nogalinot un apspiežot bērns neizjūt ierastās cilvēcīgās emocijas: sāpes, līdzjūtību, līdzpārdzīvojumu. Tieši otrādi, ierastās jūtas šeit ir izkropļotas, to vietā bērns gūst apmierinājumu no sitiena un pazemojuma, un paša visatļautības.

Bērna apziņai 7 gadu vecumā nav aizsardzības barjeras no virtuālās agresijas, bērni tikai mācās atšķirt virtuālo realitāti no reālās. Tāpēc ir ļoti svarīgi noteikt televīzijas pārraižu un vispār televizora skatīšanās laiku.

Socializācija tiek uztverta kā indivīda noteiktu zināšanu, normu un vērtību sistēmas apgūšana, kas viņam ļauj funkcionēt kā pilnvērtīgam sabiedrības loceklim. Veiksmīga šī procesa norise ir atkarīga no indivīda aktīvās pozīcijas un viņa sociālās pieredzes apgūšanas līmeņa (Голованова, 2004, 38).

1.2. Drošības izjūta, patstāvība, aktivitāte kā priekšnosacījumi veiksmīgai socializācijai

Drošības izjūta ir cilvēka priekšstats par iespēju justies pasargātam un neapdraudētam, lai tādējādi viņš varētu attīstīt un saglabāt savu fizisko, emocionālo un garīgo labsajūtu (Спиваковская, 1997, 53).

Viena no svarīgākajām bērna vajadzībām pirmsskolas vecumā ir nepieciešamība būt drošībā. Bērns ir daudz jūtīgāks nekā pieaudzis cilvēks. **Drošības pamats ir pieķeršanās.**

A. Vecgrāve (2005, 69) uzsver, ka **pieķeršanās ir jebkura darbības forma, kuras rezultātā cilvēkā izveidojas noturīgas pieķeršanās citam skaidri identificētam indivīdam, kuru viņš uzskata par labāk sagatavotu dzīvei pasaulē.**

Bērnam nenoliedzami svarīga ir vajadzība pēc pieķeršanās. Šī vajadzība bērnam rada drošības izjūtu, kas sekmē bērna pareizu attīstību. Atsaucoties uz A. Zaharovu, D. Tenne (1998, 10) raksta, ka vajadzība pēc pieķeršanās ir viens no noteicošajiem cilvēka psihiskās attīstības nosacījumiem. Autore pieķeršanos raksturo kā emocionālu saskarsmes veidu, kura pamatā ir vajadzība pēc drošības un mīlestības.

Kā uzsver D. Tenne (1998, 10), pieķeršanās ir relatīvi ilgstoša emocionālā sasaite sākotnēji ar vienu un pakāpeniski ar vairākiem cilvēkiem. Tikai cilvēks, ar kuru bērns ir

izveidojis emocionālo saiti pieķeršanās attiecībās, var apmierināt bērna emocionālās vajadzības.

Viens no bērna pašizjūtas nosacījumiem ir **droša** vai **nedroša pieķeršanās**. Pamatojoties uz M. Einsvorzas atziņām, D. Tenne (1998, 11) raksta, ka, ja bērnam ir izveidojusies pieķeršanās, viņš **izjūt drošību** - bērna pašsajūta ietver aizsargātības un **pašpaļāvības izjūtas**, nepārdzīvojot spēcīgas vai ilgstošas briesmu un trauksmes izjūtas. Savukārt nedroši pieķērušos bērnu pašsajūtā dominē izjūtu pretrunīgums - intensīvas mīlestības, atklātības, kā arī pārmērīgas piesardzības izjūtas. Pamatojoties uz N. Andrejevas pētījumiem, D. Tenne (1998, 11) norāda, ka bērniem, kuri ir droši pieķērušies, **piemīt augsts Es tēla attīstības līmenis**, zema atkarība no mātes, izteikta aktivitāte nepazīstamu cilvēku klātbūtnē. Pretēji tam, nedroši pieķērušos bērnus raksturo atkarība no mātes, „pielipšana” un paaugstināts trauksmes stāvoklis.

Dž. Boulbijs (1998, 163) runā par pieķeršanos, izdalot trīs pieķeršanās modeļus:

- **Drošās pieķeršanās modelis:** bērns ir pārliecināts, ka viņa vecāki būs pieejami, atsaucīgi un izpalīdzīgi viņam nelabvēlīgās un biedējošās situācijās. Šī pārliecība viņam palīdz droši iepazīt pasauli un dažādās situācijās spēt rast risinājumu. Šis uzvedības modelis veidojas tiem bērniem, kuru vecāki vienmēr bija sasniedzami, bija mīļi, atsaucīgi, sniedza palīdzību.
- **Nemierpilna pretestības modelis:** bērns nejutās drošs, ka viņa vecāki tad, kad viņš lūgs, būs pieejami, atsaucīgi un izpalīdzīgi. Šīs nedrošības dēļ viņu vienmēr nomāks bailes no atšķirtības, viņš meklēs kādu, kam pieķerties, un baidīsies iepazīt pasauli. Šis uzvedības modelis veidojas tad, ja vecāki tikai dažreiz ir pieejami un izpalīdzīgi, kā arī vecāki draud pamest bērnu.
- **Bailīgi izvairīgais modelis:** bērns domā, ka tad, ja viņš meklēs palīdzību, viņam to nesniegs, bet gan noraidīs. Šis bērns centīsies dzīvot bez mīlestības un citu atbalsta. Šāds uzvedības modelis veidojas tad, ja māte bērnu pastāvīgi noraida, kad viņš cenšas viņai tuvuoties.

Agrā bērnībā izveidojušās pieķeršanās attiecības veido „pieķeršanās fenomenu”, kas visā cilvēka dzīves laikā ietekmē gan viņa priekšstatus, gan attieksmi pret līdzcilvēkiem un pasauli. Pieķeršanās ir savdabīgs filtrs, kurš visu apkārtējo rāda drošu vai arī bīstamu, skaistu vai nomācošu. Pieķeršanās attiecībās vecāki ir tie, kas bērnā rada drošības izjūtu. **Aizsargātība savukārt sekmē bērna personības attīstību** un veido viņa dzīvotspējas noturīgumu. Lai bērns normāli attīstītos, vecākiem jārada drošs pamats viņa augšanai un attīstībai (Vecgrāve, 2005, 72).

Savukārt bērna personības attīstība nav atdalāma no viņa darbības un saskarsmes ar apkārtējiem cilvēkiem.

Par darbību sauc to rīcības kopumu, kas atbilst vieniem un tiem pašiem dzenuliem. Darbībā ir gan ārējā, praktiskā rīcība, gan arī iekšējā, psiholoģiskā (Крафт, 2002, 183).

Pirmsskolas bērnības laikā tiek veidotas jaunas, arvien sarežģītākas iekšējās darbības, taču tas notiek tikai tad, ja bērnam rodas arvien sarežģītāki uzdevumi un viņš mācās tos atrisināt.

Jaunus uzdevumus bērnam izvirza tā pati darbība, kura viņu piesaista un ar kuru viņš labprāt nodarbojas. Katrs darbības veids sniedz savu ieguldījumu psiholoģiskajā attīstībā, taču šie ieguldījumi nav līdzvērtīgi. Ir konstatēts, ka katrā vecumā viens no darbības veidiem kļūst par galveno, vadošo. Tieši tas ir svarīgs bērna psiholoģiskajai attīstībai.

L. Vengera un V. Muhina ir izcēlušas trīs darbības veidus, kas nomaina viena otru laika posmā no bērna dzimšanas līdz viņa skolas gaitu uzsākšanai:

- Emocionālā saskarsme ar pieaugušo – interesi izraisa pieaugušais cilvēks. Tad viņš sāk izmantot apgūtās darbības tam, lai pievērstu pieaugušā uzmanību, lai veidotos ar viņu saskarsme.
- Priekšmetiskā darbība – priekšmeti sāk interesēt, piesaistīt bērnu, bet pieaugušais kļūst par palīgu un rotaļu biedru priekšmetiskās pasaules apgūšanā. Apgūstot dažādas darbības ar priekšmetiem, bērns pieaugušo vadībā apgūst arī dažādas darbības, kuras vēlāk tiks izmantotas rotaļās.
- Sižetiskā lomu spēle – bērna interese ir pārvietojusies no priekšmetiem un pieaugušo cilvēku darbību un rīcību, kuru bērns sāk attēlot.

Bērnu visvairāk piesaista vadošā, galvenā loma, un tieši šī iemesla dēļ tajā bērns izpauž savas maksimālās spējas. Tātad pati darbība stimulē bērna attīstību (Венгер, Мухина, 1995, 22)

Aktīvā bērna darbība, jaunu mērķu izvirzīšana, līdzekļu izvēle mērķa sasniegšanai, atzinības iegūšana pēc iegūtā rezultāta – tas viss ir bērna patstāvības izpausme (http://adalin.mospsy.ru/1_03_00/1_030131.shtml skatīts 21.04.2011).

Pēc N. Kedrovas viedokļa, patstāvība sākas ar atdarināšanu, kurai ir nepieciešama iniciatīvas, tiekšanās un vēlmes izpausme.

Par patstāvības rādītājiem vecākajam pirmsskolas bērnu posmam kalpo tiekšanās pēc uzdevumu atrisināšanas bez citu cilvēku palīdzības, prasmes izvirzīt darbības mērķi,

elementārās plānošanas veikšanu, iecerētā īstenošanu un rezultāta iegūšanu, adekvāta mērķa izvirzīšanu, kā arī patstāvību raksturo iniciatīvas un radošuma spējas konkrētu uzdevumu risināšanas procesā.

Var runāt par to, ka bērna patstāvība tiek saprasta kā bērna tiekšanās un prasme uzstājīgi risināt darbības uzdevumus, kas ir nosacīti neatkarīgi no pieaugušā, mobilizējot esošo pieredzi un zināšanas un izmantojot meklēšanas darbību. Tas ir būtisks faktors, kas liecina par bērna sociālās personības nobriešanu (http://www.deti.by/parents/upbringing/what_is_the_independence.html skatīts: 22. 03. 20011)

1.3. Vecākā pirmsskolas vecuma bērna attīstības likumsakarības problēmu skatījumā

Laika posmā no dzimšanas līdz skolas vecumam bērns fiziski un garīgi attīstās visintensīvāk. Šajā posmā iemantotais kļūst par pamatu visu speciālo zināšanu un iemaņu apguvei dažādos darbības veidos. Bērnam veidojas ne tikai tās psihiskās īpašības, kas nosaka viņa uzvedības vispārīgo raksturu, attieksmi pret visu apkārtējo, bet arī psihiskās aktivitātes, kas izpaužas kā jaunveidojumi. (Lieģeniece, 1992, 14)

Pievēršoties **fiziskās attīstības** raksturojumam, jāatzīmē, ka attīstās kaulu sistēma, muskuļi. Līdz ar to ir lielāks pieprasījums pēc kustībām un fiziskām aktivitātēm. Bērni šajā vecumā apgūst skriešanu, lēkšanu, notur līdzsvaru. Pateicoties apmācībai, spēj apgūt arī sarežģītas kustības, kas prasa lielāku koordināciju: mešana, peldēšana un braukšana ar riteni (Svence, 1999, 77).

Izmaiņas novērojamas arī **psihiskajā attīstībā**: domāšana, atmiņa, uztvere, iztēle un runa. Visi šie procesi veido intelektu.

Zināšanas par apkārtējo pasauli un arī par sevi mēs iegūstam ar izziņas procesu palīdzību. Izziņas procesi ir tie, kas sniedz mums informāciju. Šī informācija tiek apstrādāta, apjēgta un saglabāta. Izziņas procesi sekmē personības attīstību un nodrošina adaptācijas spējas (Zelmenis, 2000, 162).

Visa cilvēka izziņas darbība ir saistīta ar sajūtām un uztveri, kuras savukārt veido un attīsta uzmanību, atmiņu un tās struktūru, iztēli, domāšanu un valodu (Golubina, 2007, 67).

Pasaule cilvēkam ir pieejama ar sajūtu starpniecību. Saziņā cilvēka ķermeni ar pasauli vienlaikus saista vairākās sajūtas (redze, dzirde, oža, garša, tauste), kas atrodas savstarpējā

mijiedarbībā un ir nodarbinātas uztverē. Tātad cilvēka apziņā nav nekā tāda, kas iepriekš nebūtu bijis viņa sajūtās un ko viņš nebūtu iepriekš uztvēris (Kramiņš, 2005, 339).

Uztvere ir izziņas process, kas veido subjektīvo pasaules ainu un kas izpaužas priekšmeta vai parādības atspoguļošanā kopumā to tiešajā iedarbībā uz maņu orgānu receptoru virsmu.

N. Boguslavska raksta, ka 5 - 6 gadu vecumā bērniem uzmanība kļūst vairāk koncentrēta, noturīgāka (bērns spēj to vadīt), līdz ar to attīstās spēja iegaumēt, mobilizēt gribu. Bērns apzināti cenšas paveikt secīgas darbības (Богуславская, 1991, 115).

Atmiņa ir izziņas process, kas ietver sevī agrāk uztvertā, pārdzīvotā un darītā iegaumēšanu, saglabāšanu un tā vēlāku atpazīšanu. Teorētiski izšķir loģisko, emocionālo, tēlaino un kustību atmiņu (Golubina, 2007, 68).

Atmiņa, sajūtas un uztvere ir pastarpināts domāšanas process. Sākotnējās informācijas uztvere pārveidojas psiholoģisko kodu sistēmā un notiek informācijas fiksēšana, pēc tam psihiskā darbība pāriet uz praktisko (Golubina, 2007, 71).

Domāšana — augstākais cilvēka izziņas veids, apkārtējās reālās pasaules atainošanas, jaunu spriedumu un secinājumu, priekšstatu veidošanās process smadzenēs. Domāšana ļauj iegūt zināšanas par apkārtējās pasaules objektiem, to īpašībām, kā arī savstarpējām attiecībām, kuras nevar būt tieši uztvertas ar sajūtu palīdzību.

Bērna domāšanas tapšanai ir ciešs sakars ar valodas veidošanos. Bērna runa ir dinamiska, tā attīstās laikā un telpā, tā ir subjektīva un individuāla, visciešākajā veidā saistīta ar domāšanu, jo cilvēks savas domas izsaka runas formā. Taču **runa ir ne tikai domāšanas forma**, bet arī **līdzeklis** (Dzintere, 1984, 112).

Lai bērns varētu izteikt savas domas, izjūtas, viņam nepieciešams pietiekams vārdu krājums (tas nozīmē, ka ir jāprot pareizi nosaukt lietas un parādībās, īpašības u.c.), runā jāizskan dažādām intonācijām, jābūt prasmei veidot loģisko stāstījumu. Zinātne un arī prakse atļaujas apgalvot, ka runas attīstības līmenis zināmā mērā ir prāta attīstības rādītājs (Каņепēja, 2003, 10).

D. Lieģeniece (1999, 34) atsaucas uz Ļ.Vigotska un Ž. Piažē darbiem, kas dod zināmu orientāciju mijattiecību izpratnē starp domu un valodu. Kaut gan viņiem ir atšķirīga nostādne par valodas un domas ietekmi, abi norāda, ka starp domu un valodu eksistē mijattiecības un ka bērna runa var atspoguļot viņa domas par pasauli un sevi pašu.

Vecāka pirmsskolas vecuma bērniem ir raksturīga uzskatāmi tēlaina domāšana, spēja izmantot domāšanā modelētus tēlus, kas kalpo par pamatu dažādu priekšmetu un sakaru izpratnes veidošanai (Л. Венгер, В. Мухина, 1995, 215).

Par pamatieguvumu domāšanas attīstīšanā kalpo **iztēle, apziņas spēja veidot tēlus, izpratne un idejas.**

Galperins P. raksta, ka iztēle pieder pie augstākajiem psihiskiem procesiem, kas izpaužas ciešā saiknē ar uztveri, atmiņu, domāšanu un emocijām. Tā savijas praktiski ar visiem izziņas procesiem un lielā mērā atkarīga no personības vēlmēm, vajadzībām un to motīviem (Гальперин П, 2006, 133).

Vecākais pirmsskolas vecums – tas vecums, kurā aktīva bērna iztēle iegūst patstāvību un tiek atdalīta no reālās, praktiskās darbības. Aktīvā iztēle izpaužas sižetiskajā lomu spēlē. Sākotnēji bērni veido spēles ieceri, sižets tiek izdomāts pakāpeniski, spēles gaitā. Tomēr laika gaitā spēles iecere sāk tapt pirms pašas spēles.

Pirmsskolas vecuma posms pamatoti tiek uzskatīts par personības attīstības nozīmīgāko posmu. Šajā vecumā sāk iezīmēties personības galvenās kvalitātes: Es koncepcija, pašvērtējuma, saskarsmes prasmes un iemaņas.

Vēcākajā pirmsskolas vecumā bērniem nozīmīga kļūst vajadzība apliecināt sevi, savu neatkarību un varēšanu, patstāvīgi darbojoties. Šajā vecumā būtiska ir pašapziņa kā rīcībās motīvs.

A. Ādlers (1999, 32) uzsver, ka tieši pirmsskolas vecumā bērniem izveidojas t.s. iekšējā pozīcija – noturīgas attieksmes pret sevi, citiem un pasauli kopumā. Šīs attieksmju sistēmas izveide kļūst par turpmākas attīstības avotu, cilvēka pastāvības, mērķtiecības, neatlaidības un neatkarības izveides avotu, par dzīves stila bāzi.

Būtiskas izmaiņas notiek arī pirmsskolas vecākā vecuma bērnu emocionālā sociālajā attīstībā.

Sešu gadu vecumā komunikabilitāte pieaug. Bērns, kuram izdevies pārvarēt pirmo iekšējo konfliktu starp vainas izjūtu un paša neatkarību, attīsta pozitīvu attieksmi pret sevi kā personību. Bērniem parādās iniciatīva, enerģija un optimistisks noskaņojums.

Kopumā bērni 5 -6 gadu vecumā ir noskaņoti vairāk draudzīgi nekā negatīvi. Sestajā dzīves gadā bērnam jau sāk veidoties atbildības jūtas, attīstās saskarsmes prasmes, viņš ne tikai apjēdz savu draudzību ar vienaudžiem, bet arī sāk lietot vārdus draugs, draudzība.

Attīstās griba, apziņas daļa, tās darbīgais un regulējošais faktors. Pateicoties gribai, cilvēks ir spējīgs pēc paša iniciatīvas, vadoties no apzinātas nepieciešamības, veikt darbības iepriekš izplānotā virzienā un ar iepriekš paredzētu spēku. Viņš spēj attiecīgi organizēt savu psihisko darbību un virzīt to. Ar gribas palīdzību var savaldīt savu emociju ārējās izpausmes vai pat izrādīt pilnīgi pretējas. Tātad griba virza vai savalda cilvēka rīcību,

kā arī organizē psihisko darbību, vadoties no konkrētiem uzdevumiem un prasībām (Špona, 2006, 35).

D. Vigule atzīmē (2000, 28) J.A. Studenta atziņu par to, ka, runājot par gribas veidošanu, viņš piemin, ka pirmsskolas vecumā apkārtnei un tas veidotājiem ir nozīmīgākā loma bērna attīstībā. Bērna griba neveidojas viena pati, bet gan saskarsmē ar pieaugušo un vidi, „jo apkārtne cēlākā, cildenāka un priekšzīmīgākā, jo griba gūst vērtīgākus iespaidus.”

Emocionālā attīstība – savu un apkārtējo emociju apzināšanās un saprašanas process, savas emocionālās jomas pārvaldīšanas prasmju attīstīšana.

5 – 6 gadu vecumā bērnu emocijas atbrīvojas no impulsīvuma, veidojas bērna pašcieņa, empātijas spējas, savas uzvedības kritiska analīze, saskarsmes prasmes ar vienaudžiem un pieaugušajiem, izziņas intereses. Bērni saprot, ka vienaudži un pieaugušie pārdzīvo citādi nekā viņi, un tas palīdz veidoties bērnu empātijai un adekvāti reaģēt uz citu pārdzīvojumiem. Bērniem ir tieksme apspiest savas emocijas un meklēt konstruktīvu izeju no saspringtas situācijas mierīgā, apzinātā veidā. Raksturīgi ir emocionālu konfliktu gadījumos meklēt taisnīgu izeju. Taču jāņem vērā, ka 5 – 6 gadus veciem bērniem ir grūtības saprast situāciju no cita viedokļa. Veidojot morālus spriedumus, bērns vēl nespēj atšķirt darbību un cēloni, nespēj piekāpties cita cilvēka viedoklim, kaut arī tas būtu pareizs.

Sākotnēji bērna morālie priekšstati un vērtējumi ir apvienoti ar tiešo emocionālo attieksmi pret cilvēkiem, dabu, sevi, priekšmetiem (С. Рубинштейн, 2000, 627).

Daba autore secina:

1.1. Socializācija ir process, kurā indivīds apgūst uzvedības modeļus, sociālas normas un vērtības, kas nepieciešamas viņa veiksmīgai funkcionēšanai pastāvošajā sabiedrībā. Socializācijas process tiek īstenots visa cilvēka mūža laikā, taču veiksmīgas socializācijas pamati tiek veidoti bērnībā. Socializācijas procesā cilvēks veidojas par individualitāti.

1.2. Aizsargātība savukārt sekmē bērna personības attīstību un veido viņa dzīvotspējas noturīgumu. Lai bērns normāli attīstītos, vecākiem jārada drošs pamats viņa augšanai un attīstībai (Vecgrāve, 2005, 72).

1.3. Laika posmā no dzimšanas līdz skolas vecumam bērns fiziski un garīgi attīstās visintensīvāk. Šajā posmā iemantotais kļūst par pamatu visu speciālo zināšanu un iemaņu apguvei dažādos darbības veidos. Bērnam veidojas ne tikai tās psihiskās īpašības, kas nosaka viņa uzvedības vispārīgo raksturu, attieksmi pret visu apkārtējo, bet arī psihiskās aktivitātes, kas izpaužas kā jaunveidojumi. Pirmsskolas vecuma posms pamatoti tiek uzskatīts par personības attīstības nozīmīgāko posmu. Šajā vecumā sāk iezīmēties personības galvenās kvalitātes: Es koncepcija, pašvērtējuma, saskarsmes prasmes un iemaņas.

2. Pašapziņas raksturojums socializācijas procesa kontekstā

2.1. Pašapziņas komponenti

Pirmsskolas vecumā bērns sāk skaidri saprast savas rīcības izraisītājus un rīcības sekas. Tas kļūst iespējams tāpēc, ka pirmsskolas vecuma bērnam ir attīstīta **pašapziņa - izpratne par to, kas viņš ir, kādas īpašības viņam piemīt, kā pret viņu izturas apkārtējie un kas izraisa tieši tādu izturēšanos**. Visskaidrāk pašapziņa izpaužas **pašvērtējumā**, tas ir tas kā bērns spēj novērtēt savus panākumus un neveiksmes, savas īpašības, neveiksmes, savas īpašības un spējas (Мухина, 1985, 177).

Termins „pašapziņa” psiholoģijā parasti tiek skaidrots kā cilvēka apziņā eksistējoša priekšstats, tēlu un vērtību sistēma, kas attiecas uz pašu cilvēku. Pašapziņā tiek izceltas divas savstarpēji saistītas sastāvdaļas: saturisko – zināšanas un priekšstatus par sevi (Kas es esmu?), un novērtējošo jeb pašvērtējumu (Kāds/ kāda es esmu?).

Saturiskais un novērtējošais pašapziņas aspekts ir vienots nedalāms veselums. Ikviens spriedums par sevi, ikviena sevis aprakstīšana tādā vai citādā mērā ietver arī pašvērtējumu. Tiklīdz rodas priekšstati par savām individuālajām īpašībām, tad tie uzreiz arī veido noteiktu attieksmi pret sevi pašu. Pašapziņas novērtējošā sastāvdaļa atspoguļo cilvēka attieksmi pret sevi un savām īpašībām, viņa pašvērtējumu (Якобсон, Морева, 2003/6, 12-14)

I. Kons ir devis šādu definīciju: „To psihisko procesu kopumu, kuru rezultātā indivīds sevi apzinās kā darbības subjektu, sauc par pašapziņu, un viņa priekšstati par sevi pašu veido noteiktu Es tēlu.”

Es tēls kā sociāli nostādīta sistēma nodrošina cilvēka, arī bērna pielāgošanos apkārtējai videi, organizē pašizziņu, pašrealizāciju un veic psiholoģisko paš aizsardzību. Es tēls ietver sevī sarežģītu sevis kā cilvēka un kā personības psihiskā atspoguļojuma sistēmu. Tas ietver kvalitāšu, īpašību, ārējā izskata tēlus, tādus pārdzīvojumus kā pašcieņa, mīlestība pret sevi un citas darbības, kuras tiek veiktas, lai iemantotu cieņu pret sevi un sevi pilnveidotu. Pašvērtējums ir personības Es tēla vērtējums. Psiholoģiskajā literatūrā pašvērtējums tiek interpretēts kā personības veidojums, kas veic uzvedības un darbības regulāciju, kā personības centrālais komponents, kas veidojas personības aktīvā darbībā un atspoguļo tās iekšējo pasauli.

Attīstības gaitā bērnam veidojas ne tikai priekšstats par viņam piemītošajām īpašībām un spējām (reālais „Es” tēls – „kāds/kāda es esmu”), bet arī priekšstats par to, kādam viņam ir

jābūt, kādu viņu vēlas redzēt apkārtējie (ideālais „Es” tēls – „kāds/kāda es gribētu būt”). Reālā „Es” sakrišana ar ideālo tiek uzskatīta par svarīgu emocionālās labklājības rādītāju.

3. attēls **Pašapziņas komponenti** (Zarubina, 2008, 27).



Pašapzināšanās – savas personības, savu iespēju, īpašību un savas vietas starp citiem novērtējums, sava Es tēla apzināšanās (es esmu, es jūtu, es varu, es protu).

Pašvērtējums – attieksmju kopums pret sevi. Vecākie pirmsskolas vecuma bērni pareizi apzinās savas vērtības un trūkumus, ņem vērā apkārtējo cilvēku attieksmi pret viņiem. Tam ir būtiska nozīme tālākajai personības attīstībai, apzinātai uzvedības normu apgūšanai, pozitīvu veidolu sekošanai.

J.Levanova un A.Vilošina uzskata, ka pašvērtējums ir centrālais izvēles pašregulācijas posms, un tā nosaka cilvēka virzību un aktivitātes līmeni, viņa attieksmi pret pasauli, cilvēkiem, pašam pret sevi. Pašvērtējums pats par sevi ir sarežģīts fenomens no psiholoģiskā viedokļa. Tas ir iesaistīts ar ārkārtīgi lielu skaitu sakaru un attiecību, kuras veido personība ar visām savām psihiskajām izpausmēm, un tā ir svarīga personas darbības un saskarsmes veidu un formu determinante. Sevis novērtēšanas prasmes pamats tiek veidots agrā bērnībā, bet tās attīstīšana un pilnveidošana norit visā cilvēka mūža gaitā (Леванова, Волошина, 2008, 23).

Pašregulācija – process, kurā cilvēks pareizi pārvalda savu uzvedību, pateicoties kam notiek konfliktu atrisināšanās, savas uzvedības pārvaldīšana, negatīvo pārdzīvojumu pārstrāde (Zarubina, 2008, 27).

Pirmsskolas vecumā bērniem parādās pirmais pašnovērtējums, kura nozīme uzvedības regulācijā pastāvīgi pieaug. Visas šīs izmaiņas kalpo kā priekšnoteikumi un rada apstākļus patvaļīgu pašregulācijas pamatu attīstībai.

Pašrealizācija – paņēmiens, kas palīdz bērnam **apliecināt sevi apkārtējo vidū, realizēt sevi darbībā**, noteikt savu aktīvumu.

Pašcieņa – vispusīga, patstāvība, emocionāla attieksmes pret sevi pieņemšana vai nepieņemšana. **Pašcieņa, vērtīga attieksme pret sevi** – tā ir iekšējā morālā cilvēka īpašība, kas apstiprina pozitīvo kopumā, „sildo”, laipno, labvēlīgo attieksmi pret sevi pašu. Konkrētākas cilvēka pašcieņas izpausmes iezīmējas tādās jūtās kā prieks par sevi, lepnums, simpātijas pret sev līdzīgiem. (<http://xpsy.ru/page/chto-takoe-samouvazhenie-i-kak-ono-skladyvaetsja-u-detej00393> skatīts: 15.05. 2011)

Par pašapziņas attīstīšanas pamata nosacījumiem psihologi izvirza tādus faktorus kā saskarsme ar apkārtējiem un paša bērna darbība. Saskarsmē tiek apgūtas novērtēšanas formas, veidi un kritēriji, savukārt individuālajā pieredzē no tiek to aprobācija, tiem tiek piešķirta personiskā jēga. No tā, kā bērnu novērtē apkārtējie, bērns pakāpeniski izloba cita cilvēka novērtēšanas kritērijus un veidus, un tad tos attiecina uz sevi. Novērtēšanas kritēriju un veidu „pārklāšana” arī veido pašvērtējumu, pašpieņemšanu un pašapziņas veidošanos kopumā. Pašapziņas procesa struktūra sastāv no diviem komponentiem – kognitīvā un emocionālā. Pirmais atspoguļo cilvēka zināšanas pašam par sevi, otrs – viņa attieksmi pašam pret sevi kā apmierinātības pakāpe pašam ar sevi.

Pašizzināšanas procesā šīs sastāvdaļas funkcionē nesaraujamā vienotībā: tīrā veidā nevar būt ne viens, ne otrs (И.Чечокова, 1987, 63). Zināšanām par sevi, kuras subjekts iegūst sociālajā kontekstā, neizbēgami pievienojas emocijas, kuru spēku un spriedzi nosaka tas, cik personai nozīmīgs ir vērtējamais saturs.

Kognitīvā elementa pamatu veido sevis salīdzināšanas veikšana ar citiem cilvēkiem, savu īpašību salīdzināšana ar izstrādātajiem etaloniem.

Līdz ar bērna vecumu bērna zināšanas par sevi paplašinās un padziļinās, integrējas, kļūst daudz apzinātākās, pastiprinās to ierosinošā un motivācijas loma; emocionāli vērtīborientētā attieksme pret sevi arī tiek diferencēta, kļūst selektīva un iegūst stabilitāti.

2.2. Bērnu pašapziņas izpausme sižeta lomu rotaļās

Pirmsskolas bērnība – pats galvenais posms personības tapšanā.. Šajā vecumā bērns iegūst pirmās zināšanas par apkārtējo dzīvi, viņam sāk formēties noteikta attieksme pret cilvēkiem, darbu, tiek izkoptas pareizas uzvedības prasmes un pieradumi, veidojas raksturs. Pirmsskolas vecuma bērnu pamata darbība – spēle. Īpašu vietu pirmsskolas vecuma bērna dzīvē ieņem spēles, kas ir pašu bērnu sižetiski vai mākslinieciski radītas – lomu spēles..

Sižetiskā lomu spēle – dramatiskās darbības veids, kura dalībnieki rīkojas viņu izvēlētās lomas ietvaros, vadoties pēc savas lomas rakstura un iekšējās darbības vides loģikas; dalībnieki kopā rada jaunu sižetu vai seko jau radītam sižetam. Spēlē bērni atveido visu to, ko viņi redz sev apkārt un ko viņi redz vecāku darbībā (Rogers, Sawyers, 1998, 38).

Rotaļa nodrošina apstākļus bērna attīstībai kopumā un ir ārkārtīgi svarīgs bērna **pašapziņas veidošanas mehānisms**. D. Dzintere un I. Sangaine (2007, 114) citē Dž. Midu, kurš definē rotaļu kā vissvarīgāko, universālu ”patības sfēru”, kurā notiek milzīgie „pats” procesi - pašiedvesma, paškontrolē, pašnoteikšanās, pašizpausme –, un tas ir sevišķi būtiski pašrealizācijai.

I.Česnokova arī uzskata, ka spēlē var ne tikai veidot pašapziņu, bet arī attīstīt tās regulējošo funkciju. No visa to faktoru kopuma, kas iedarbojas uz personības attieksmes izveidošanos darbības procesā pašai pret sevi, var izdalīt divas būtiskākās grupas: pirmkārt, pašas personības sasniegumi un to pašvērtējums, kā arī sava vērtējuma atbilstības noteikšana ar to kolektīva locekļu vērtējumu, kuru viedoklis pēc personības noteiktajiem kritērijiem tai ir svarīgs; otrkārt, citu cilvēku, kopīgās darbības partneru attieksme pret konkrētu cilvēku kā pret personību (Чеснокова, 1987, 31)

Pašapziņa ir viens no galvenajiem faktoriem, kas sekmē bērna attīstību pirmsskolas periodā, kad viņš ir visvairāk “atvērts” visa veida ietekmēm. Bērna Es, kas ir personības kodols, veicina viņa aktivitāti, emocionālo, prāta un gribas attīstību. **Rotaļā**, kas ir bērna paša izvēlēta darbība, pilnībā **izpaužas** viņa **Es**.

Novērtēt sevi pirmsskolas vecum bērnam ir daudz grūtāk, nekā novērtēt savu vienaudzi. Pret vienaudzi bērns ir daudz prasīgāks un viņu var novērtēt daudz objektīvāk.

Pirmsskolas bērna pašvērtējums ir ārkārtīgi emocionāls. Viņš bez pūlēm novērtē sevi pozitīvi. Negatīvi pašvērtējumi ir vērojami, pēc T.A.Repinas, vien nenožīmīgam 6 gadus vecu bērnu skaitam (Репина, 1978, 28)

Neadekvāta pašvērtējuma iemesls ir tas, ka pirmsskolas vecuma bērnam, īpaši jaunākā vecuma, ir ļoti grūti atdalīt savas prasmes no savas personības kopumā. Viņam atzīt to, ka viņš kaut ko ir paveicis vai dara sliktāk par citiem bērniem, ir līdzvērtīgs tai atziņai, ka viņš vispār ir sliktāks par saviem vienaudžiem. Tieši šī iemesla dēļ pat vecākā vecuma pirmsskolas bērns, saprotot, ka ir rīkojies nepareizi vai ir izdarījis kaut ko sliktu, bieži vien nav spējīgs to atzīt. Viņš saprot, ka lielities nav glīti, taču tieksme būt labam, izcelties citu bērnu vidū ir tik spēcīga, ka bērns bieži vien izmanto visādas viltības, lai it kā netīši parādītu to, ka viņš ir pārāks par citiem. Lielas iespējas tam, lai veidotu bērniem pedagoģiski mērķtiecīgu pašvērtējumu, ir spēles un rotaļas izmantošana (Обухова, 1995, 47).

Ar rotaļas un spēles palīdzību var palīdzēt bērnam saprast to, ka arī viņš pats var būt veiksmīgs. Modelējot dzīves situācijas, rotaļa un spēle sniedz nenovērtējamu pieredzi un var palīdzēt iemācīt bērnam lepoties ar sevi. Tā ļauj pārdzīvot tās grūtības, ar kurām var sastapties reālajā dzīvē, palīdz sajūst iekšējo spēku un veidot mērķtiecību.

Īpaši sižetu lomu rotaļas palīdz bērnam izprast sevi, savu attieksmi pret sevi, savu attieksmi pret pasauli. Rotaļā bērns pauž savu iniciatīvu, radošo aktivitāti. Rotaļas prieks ir bērna dzīvesprieks, viņa **pašapziņas apliecinātājs** (Romaņkova, 1997, 12).

Sižetu lomu rotaļu attīstība ir saistīta ar kopējo bērna prāta attīstību, ar viņa interešu formēšanos. N. Krasnošokova četras sižetu lomu rotaļu attīstības stadijas (Краснощёкова, 2008, 20):

Pirmais etaps. Galvenais rotaļu saturs ir darbības ar priekšmetiem. Tie realizējas noteiktā secīgumā, lai gan tas bieži tiek izjaukts. Darbību ķēdītei piemīt sižetisks raksturs. Galvenie sižeti – sadzīves. Bērnu darbošanās ir vienveidīga un bieži atkārtojas. Lomas nav nozīmētas. Pēc formas šī spēle ir spēlējama divatā vai vienatnē. Bērni labprāt spēlējas ar pieaugušajiem. Patstāvīga rotaļa ir īslaicīga. Spēles iniciēšanas stimuls vienmēr ir rotaļlieta vai priekšmets - ierosinātājs, kurš agrāk izmantots rotaļā.

Otrais etaps. Galvenais spēles saturs – darbības ar priekšmetu. Šīs darbības izvēršas pilnīgākas un secīgākas saskaņā ar lomu, kura jau tiek saukta vārdā. Darbību secīgums kļūst par noteikumu. Rodas pirmā mijiedarbība dalībnieku starpā, kuras pamatā ir kopīgas rotaļlietas izmantošana (vai darbību virziens). Apvienošanās ir īslaicīgas. Pamatā ir sadzīves sižeti. Viena un tā pati rotaļlieta var atkārtoties vairākkārt. Rotaļlietas agrāk netiek izraudzītas, bet bērni biežāk izmanto vienas un tās pašas – mīļākās. Rotaļā jau var apvienoties 2-3 cilvēku.

Trešais etaps. Galvenais spēles saturs – arīdzan darbības ar priekšmetiem. Tomēr tās papildinās ar darbībām, kas virzītas uz daudzveidīgu kontaktu izveidi ar spēles partneriem. Lomas ir strikti noteiktas un tiek sadalītas pirms spēles sākuma. Rotaļlietas un priekšmeti tiek

atlasīti lomai. Tas kļūst par pamatnoteikumu. Spēle bieži norit kā kopīga, lai gan mijiedarbība jauca ar paralēlām partneru darbībām, kuri nav saistīti savā starpā, ne saistībā ar lomu. Spēles ilglaicīgums palielinās. Sižeti kļūst daudzveidīgāki: bērni atspoguļo sadzīvi, pieaugušo darbības un spilgtākas sabiedriskas norises.

Ceturtais etaps. Galvenais spēles saturs – pieaugušo attiecību un mijiedarbības atspoguļošana. Rotaļu tematika var būt dažāda: tā tiek noteikta ne tikai ar tiešu, bet arī pastarpinātu bērnu pieredzi. Rotaļām piemīt kopīgs, kolektīvs raksturs. Apvienošanās ir noturīgas. Tās tiek veidotas vai nu pēc bērnu interesēm pret vienām un tām pašām spēlēm, vai arī uz personisku simpātiju un pieķeršanās pamata. Viena satura rotaļas ne tikai ilgstoši atkārtojas, bet arī attīstās, bagātinās un eksistē ilgu laiku.

Ilgstošas rotaļas perspektīvas izveide liecina par jaunu, augstāku rotaļas radošuma attīstību. Tajā pašā laikā novērojama vienas tēmas neatkārtotā dienu no dienas, kā tas mēdz būt mazuļiem, kā arī pakāpeniska attīstība un iedomātā sižeta bagātināšana. Pateicoties tam, bērnu domāšana un iztēle kļūst mērķtiecīga. Ilgstoša bērna iejušanās vienā lomā liek viņam iedziļināties iztēlotā jēgā.

Rotaļas laikā bērni pagūst labā toņa noteikumus, viņos tiek attīstīta saskarsmes kultūra. Tieši rotaļā veidojas un attīstās cieņa pret sevi kā pret personību un izpratne par to, ka tiesības būt cienītam ir katram.

Rotaļas māca rūpēties par citiem, un tai pat laikā šīs rūpes izpaužas apzināti. Ar katru jaunu spēli un rotaļu, ar katru jaunu vingrinājumu tiek pamatā likts šo rūpju par citiem „mazs ķieģelītis”, kurš pēc tam ļaus izveidot cieņpilnas izturēšanās pret sevi un citiem „veselu māju”.

Rotaļa veicina radošo spēju izpausmes un to konstatāciju, kā arī personības radošā potenciāla attīstību, aktīva pašvērtējuma veidošanos, prasmes patstāvīgi pieņemt lēmumus attīstīšanos, pašregulācijas un emocionālās sfēras korekcijas iemaņu veidošanos. Rotaļa māca cienīt, mīlēt, līdzpārdzīvot, līdzī just, attīsta refleksiju, veido pašcieņas jūtas (Леванова, Волошина, 2008, 37).

2.3. Bērni un pieaugušie kā socializācijas partneri

Rotaļa bērnudārzā, pēc G.Pučkovas domām, ir jāorganizē kā skolotājas un bērnu kopīga rotaļa, kurā pieaugušajam ir spēlējoša partnera loma un kurā pieaugušais vienlaicīgi ir specifiskās rotaļas „valodas zinātājs”. Dabiskā emocionālā skolotāja uzvedība, kura pieņem

jebkuras bērnu ieceres, nodrošina brīvību un nepiespiestību, bērna prieku no rotaļas, veicina to, ka bērnos rodas tieksme pašiem apgūt rotaļāšanās spējas (Пучкова, <http://www.ds151-gcheb.edu.cap.ru/?t=hry&eduid=3797&hry=3642/31195/49465> skatīts: 23.05.2011.)

Partnerība – jēdziens, kas apzīmē mijiedarbības un savstarpējo attiecību sistēmu, kas organizēta uz vienlīdzības, labprātības, vienādnozīmības un procesa dalībnieku cits cita papildināšanas principa.

Bērna un pieaugušā rotaļīgā saskarsme liek pamatu kopīgām aktivitātēm. Abpusēja atbildība, apstiprinājums un mainība rada apstākļus sadarbībai, kas vēlāk izpaužas sadarbībā starp bērniem. Tās ir svarīgas situācijas, lai bērni iemācītos mainīties lomām, iejusties tajās, paust savu iniciatīvu.

Saskarsme un kopīga pieredze ir priekšnoteikums rotaļas attīstībai. Prieks par kopējo pieredzi virza rotaļas attīstību. Ja pieaugušais iepazīstina bērnu ar rotaļas iespējām, soli pa solim bērns sāk atbildēt, uzņemties iniciatīvu un negaidīti rīkojoties.

Pieaugušais būs labs rotaļas partneris bērniem tikai tad, ja viņš izpratīs un atbalstīs bērnu ieceres, drāmas un centienus netieši virzīt viņu sadarbību.

Otrais produktīvas saskarsmes veids ar pieaugušo ir **sadarbība – kopīga, savstarpēji saskaņota darbība**, nepieciešamības gadījumā viens otram palīdz, viens otru atbalsta. Sadarbības partneriem var būt kopīgs mērķis, kopīgie uzdevumi vai katram savs mērķis un uzdevumi.

Skolotājam sadarbībā galvenais ir palīdzēt, atbalstīt bērnu, mācīt patstāvīgi veikt jebkuru darbību, kas pārveido viņa vajadzību. Tātad skolotāja sadarbība bagātina bērna vajadzības, bērns bagātina pats sevi (Špona, 2006, 181).

G. Svence uzsver, ka **sadarbība ir viens no kopdarbības veidiem, divu vai vairāku cilvēku savstarpēji saskaņota darbība**. Abiem – skolotājam un bērnam – ir noteikta identitāte, abi ir nozīmīgi. Skolotājs rosina pašam bērnam saskaņot savu izvēli ar tikumiskām normām, atbalsta viņa tiesības un izvēli, nemēģina ar varu projicēt bērna savu „Es”, savas vērtības. Bērnu, personību, pieaugušais ne tik daudz māca, cik rosina, vada nosacījumus personības pašattīstībai (Dzintere, Stangaine, 2007, 274).

Autores atsaucas uz O. Karobanovas atziņu, ka rotaļa ir brīva, radoša darbība, pieaugušajam, viņa attieksmei pret bērnu un viņa rotaļām ir neaizstājama loma. **Saskarsmes procesā pieaugušais bērnam ir kā paraugs, runas un sadarbības aktivizētājs, iedrošinātājs** (Карабанова, 1997, 43)

Pirmsskolas vecuma bērna un skolotāja **sadarbība** izpaužas **rotaļā**. Rotaļa – neproduktīvās darbības veids, kura motīvs slēpjas nevis rezultāta gūšanā, bet gan pašā

procesā. Raksturojot to, Rubinšteins (pētījis lomu spēles teoriju) uzsvēra, ka rotaļa visbiežāk ir spontāna bērna izpausme, kas balstās uz pieaugušā un bērna mijiedarbību. Tai piemīt šādas pamatpažīmes: bērna emocionālā piesātinātība un aizraušanās, patstāvība, aktivitāte, radošums.

Viņš uzskatīja, ka bērnu rotaļu vadības paņēmienus var iedalīt divās grupās: **netiešās iedarbības un tiešās vadības paņēmieni**.

Netiešā vadība – bērnu zināšanu bagātināšana par apkārtējo vidi, rotaļu materiālu atjaunināšana u.tml., tas ir, bez tiešas iejaukšanās rotaļā. Rotaļas laikā tas saglabā bērna patstāvīgumu. Viens no šādiem netiešās vadības piemēriem ir rotaļlietu ienešana telpā un rotaļas apstākļu radīšana vēl pirms tās sākuma. Šo paņēmieni lieto, lai bērnos radītu interesi par jaunu rotaļas tēmu vai arī lai bagātinātu jau zināmās tēmas.

I. Freiberga (2007, 31) arī uzsver to, ka svarīga ir lietu vide, skolotāja ierosinājumi, rotaļas materiālu un dekorāciju meklēšana un gatavošana un brīvais laiks, kad rotaļāties.

Attīstoša lietu vide jāveido un jāiekārto tā, lai bērnam būtu iespēja darboties gan vienatnē, gan kopā ar citiem, jo bērna dzīvesveids ir rotaļas un spēles. Tā rit bērna attīstība (Golubina, 2007, 151 – 152).

Tiešā vadība (loma spēlē, dalība bērnu runā, izskaidrošana, palīdzība un padomu sniegšana rotaļas gaitā, jaunu rotaļas tēmu piedāvāšana u.tml.) sniedz iespēju mērķtiecīgi ietekmēt rotaļas saturu un mijiedarboties ar bērnu, ietekmēt spēlējošo uzvedību u.tml. Taču nevajag aizmirst par to, ka galvenais šo paņēmieni pielietošanas nosacījums rotaļas laikā ir bērna patstāvības saglabāšana un attīstība.

Patstāvīgas bērna rotaļas attīstība noris krietni ātrāk, ja pedagogs to mērķtiecīgi vada.

L. Vuds un Dž. Atfilds balstās uz Dž. Brunera uzskatiem, ka pieaugušā klātbūtne veicina ilgstošāku bērna uzmanības koncentrāciju uz sarežģītāku rotaļas darbības izpildi. Svarīgi, lai pieaugušais nevis stingri vadītu bērna rotaļu, bet gan tas, lai viņš būtu bērna tuvumā, radot viņam drošības sajūtu, psiholoģiski atbalstot vai arī nepieciešamības gadījumā palīdzot ar padomu (Wood, Attfield, 1996, 39).

Šobrīd eksistē trīs bērnu rotaļu vadības **pamatmetodes**.

Pirmo metodi izstrādāja Mendžerinska. Viņasprāt, galvenais rotaļas ietekmēšanas un bērnu audzināšanas veids ir spēles **satura ietekmēšana**, t.i., tēmas izvēle, sižeta attīstība, lomu sadale un jaunu tēlu realizēšana. Bet, lai bērniem parādītu jaunus rotaļas paņēmienus vai papildinātu jau sāktas rotaļas saturu, pedagogam ir jāiesaistās spēlē un kā partnerim jāuzņemas kāda no lomām (Менджеринская, 1987, 81).

Otro metodi – rotaļas kā nodarbības formēšanas metodi – izstrādāja Mihailenko un Korotkova. Tā ir balstīta uz trīs principu īstenošanu (Михайленко, Короткова, 2001, 58)

Pirmais princips – sižeta rotaļas organizēšana bērnudārzā: lai bērni apgūtu rotaļu prasmes, pedagogam ir jāiesaistās spēlēs. Svarīgs aspekts, kas nosaka bērna iesaistīšanos un aizraušanos ar rotaļu, ir pieaugušā uzvedības raksturs. Tam ir jābūt „rotaļas partnera” pozīcijā, ar kuru bērns justos brīvs un līdzvērtīgs iespējā iesaistīties rotaļā un beigt to.

Otrais princips – pedagogam jārotaļājas ar bērniem visā pirmsskolas vecuma periodā, katrā augšanas posmā attīstot spēli īpašā veidā, lai bērni uzzinātu un apgūtu jaunu, sarežģītāku tās veidošanas paņēmieni.

Trešais princips – jau no agra vecuma un vēlāk katrā pirmsskolas bērnības posmā, veidojot rotaļas prasmes, nepieciešams vienlaicīgi orientēt bērnu uz spēles gaitas un tās jēgas skaidrošanu partneriem (pieaugušajam vai vienaudzim).

Trešā metode – patstāvīgas sižetiskās rotaļas organizēšana – **rotaļas kompleksās vadības metode**. To ieteica Zvorigina. Pirmsskolas izglītības iestādēs šo metodi bieži lieto šādos gadījumos: **aktīva bērnu darbošanās**, virzīta uz iepazīšanos ar apkārtējo; **apmācošās rotaļas**; savlaicīga **rotaļas priekšmetiskās vides mainīšana, kas aktivizē pedagoga komunikāciju ar bērniem** pašā rotaļas procesā (Зворыгина, 1988, 23)

Daina Dzintere un Inga Stangaine, citējot G. Stangaines atziņas, pievērš uzmanību tam, ka nevis tieši bērnu māca, organizē, bet ar savu paaugu rosina līdzdarboties, rada rotaļu vidi.

Līdzdarbojoties, rosinot, atbalstot bērnus, rotaļnieki veiksmīgāk apgūst dzīvē nepieciešamas prasmes, tai skaitā komunikācijas un sadarbības prasmes (2007, 274).

Daba autore secina:

2.1. Pirmsskolas vecumā bērns sāk skaidri saprast savas rīcības izraisītājus un rīcības sekas. Tas kļūst iespējams tāpēc, ka pirmsskolas vecuma bērnam ir attīstīta pašapziņa - izpratne par to, kas viņš ir, kādas īpašības viņam piemīt, kā pret viņu izturas apkārtējie un kas izraisa tieši tādu izturēšanos. Visskaidrāk pašapziņa izpaužas pašvērtējumā, tas ir tas kā bērns spēj novērtēt savus panākumus un neveiksmes, savas īpašības, neveiksmes, savas īpašības un spējas

2.2. Rotaļa nodrošina apstākļus bērna attīstībai kopumā un ir ārkārtīgi svarīgs bērna pašapziņas veidošanas mehānisms. Rotaļa veicina radošo spēju izpausmes un to konstatāciju, kā arī personības radošā potenciāla attīstību, aktīva pašvērtējuma veidošanos, prasmes patstāvīgi pieņemt lēmumus attīstīšanos, pašregulācijas un emocionālās sfēras korekcijas

iešanu veidošanos. Rotaļa māca cienīt, mīlēt, līdzpārdzīvot, līdz just, attīsta refleksiju, veido pašcieņas jūtas

2.3. Bērna un pieaugušā rotaļīgā saskarsme liek pamatu kopīgām aktivitātēm. Abpusēja atbildība, apstiprinājums un mainība rada apstākļus sadarbībai, kas vēlāk izpaužas sadarbībā starp bērniem. Tās ir svarīgas situācijas, lai bērni iemācītos mainīties lomām, iejusties tajās, paust savu iniciatīvu. Saskarsme un kopīga pieredze ir priekšnoteikums rotaļas attīstībai. Prieks par kopējo pieredzi virza rotaļas attīstību. Ja pieaugušais iepazīstina bērnu ar rotaļas iespējām, soli pa solim bērns sāk atbildēt, uzņemties iniciatīvu un negaidīti rīkojoties.

3. Pedagoģiska izmēģinājuma darbība par pašapziņas izpausmēm vecākajā pirmsskolas vecuma bērnu grupā

3.1. Bērnu pašapziņas izpausmju analīze grupas ietvaros

Teorētiskajā darba daļā ir aplūkoti pašapziņas izpausmes, socializācijas procesa konteksti. Darbā ir izpētīta un analizēta teorētiskā literatūra un ir izdarīti secinājumi. Praktiskajā darba daļā tiek meklēta atbilde uz jautājumu – vai socializācijas process noritēs sekmīgāk, ja bērnam sekmīgi attīstīta pašapziņa?

Lai atrastu atbildi uz šo jautājumu, pētījumam tika izvirzīti šādi uzdevumi:

1. Izzināt socializācijas būtību, tās nozīmi bērna attīstībā dažādu autoru skatījumā.
2. Raksturot pašapziņu socializācijas procesa skatījumā.
3. Veikt pedagoģisko pētījumu par pašapziņas izpausmēm vecākajā pirmsskolas vecumā.

Lai realizētu izvirzītos pētniecības uzdevumus un sasniegtu tās mērķus, tika izmantotas šādas metodikas:

Teorētiskā:

- Apkopot un analizēt literatūru problēmas skatījumā.

Empīriskās:

- bērnu testēšana;
- sarunas ar bērniem;
- rotaļu novērojumi;
- iegūto datu analīze.

Pētīšanai tika izmantotas metodes, ievērojot pētāmo bērnu vecuma īpatnības.

Lai konstatētu bērna pašvērtējumu līmeni un pašapziņas galveno sastāvdaļu, tika izmantota empīriskā metode – **testēšana**. Pēc M. Korepanova un E. Horlampova (Корепанова, Харламова, 2005, 9) domām, testēšana ir psihodiagnostiskās eksperimentālā metode, kas tiek izmantota empīriskos socioloģiskajos pētījumos, kā arī tā ir metode, lai nomērītu un novērtētu dažādas indivīda psiholoģiskās īpašības un stāvokļus.

Lai izzinātu bērna pašapziņas izpausmes, viņa izpratni par to, kāds viņš ir, kādas īpašības viņam piemīt, kā pret viņu attiecas apkārtējie, tika izmantota pētniecības metode - **pārrunas**. Kā raksta I. Jurgena (2002, 47), pārrunas ir pedagoģisko parādību izziņas veids sarunas

procesā dabiskos dzīves apstākļos. Pārrunas ir subjektīva pētniecības metode, jo atklāj respondentu viedokli, tas var atšķirties no objektīvās īstenības.

Lai novērotu bērna pašapziņas izpausmes sižetu lomu rotaļas, tika izmantota empīriskā metode - **novērošana**. Dz. Albrehta (1998, 32) raksta, ka novērošana ir viena no visizplatītākajām pedagoģisko pētījumu metodēm. To plaši pielieto pedagoģiskajā praksē. Tā palīdz pedagogam iepazīt savus audzēkņus tiešas uztveres ceļā dabiskos apstākļos. Bez novērošanas nevar iztikt neviens speciālists, lai kādā zinātnes jomā viņš darbotos. Novērošana ir universāls zinātnieka instruments. Vērīgums kā īpašība ir cilvēka pedagoģisko spēju rādītājs. Kā atzīmē I. Jurgena (2002, 45 - 46) grāmatā „Vispārīgā pedagoģija”, novērošana ir pētāmo parādību speciāli organizēta uztvere. Šī metode sniedz objektīvus rezultātus tikai tad, ja prot atlasīt būtiskāko, raksturīgāko, saskatīt vispārīgo un konkrēto. Novērošanai ir vairāki veidi, un viens no tiem ir tiešā novērošana, kas pastāv, „ja starp objektu un tā pētnieku pastāv tiešas attiecības”. Šajā novērošanas veidā iespējamās trīs novērotāja pozīcijas: 1) pētnieks – liecinieks (izpaužas, vērojot bērnu lomu rotaļā paustos dialogus), 2) pētnieks – procesa dalībnieks (izpaužas, piedaloties bērnu organizētajās lomu rotaļās), 3) pētnieks – vadītājs (izpaužas, organizējot un vadot bērnu lomu rotaļas).

Novērošana gan sižeta lomu rotaļas laikā, gan reālā saskarsmē sniedz informāciju par bērnu rakstura izpausmēm, par saskarsmes veidu, kā viņš prot kontaktēties, komunicēt, izšķirt konfliktus, par to, vai bērns ir spējīgs savaldīt savas emocijas, rast konstruktīvu problēmas risinājumu.

Pētījuma beigu stadijā tika veikta **iegūto rezultātu apkopošana**. Pēc A. Šponas un Z. Čehlovas (2004, 79), tā ir darba noformēšana un publiska aizstāvēšana.

Teorētiskajā darba daļā ir aplūkota socializācija, tās nozīme bērnu attīstībā pedagogu, psihologu skatījumā.

Pētījums tika veikts Rīgas Zemgales rajona A pirmsskolas izglītības iestādē, vecākā vecuma grupiņā (bērni 5 - 6 gadus veci). Pētījumā piedalījās 15 bērni, no tiem - 9 zēni un 6 meitenes. Bērnu vārdi ir mainīti.

1. Evija (6 gadi) aug nepilnā ģimenē. **Fiziskā attīstība:** atbilst vecumam, veiksmīgi apgūts darbs ar bumbu, piedalās kustību rotaļās, nostiprinot prasmes, viegli staigāt un skriet. **Psiholoģiskā attīstība:** nodarbībās ir uzmanīga, grūtības rodas, apkopojot saņemto informāciju, izpildot uzdevumus, nevar iztikt bez pieaugušā palīdzības. Runā trīs valodās (krievu, latviešu un lietuviešu); runā nepareizi lieto tās daļas, nesaskaņo īpašības vārdu ar lietvārdu skaitlī un locījumā, neskaidri izrunā līdzskaņus - artikulācijā un skanējumā līdzīgus līdzskaņus. **Sociāli emocionālā attīstība:** pamana citu bērnu uzvedības neatbilstību

pieņemtajām normām un noteikumiem. **Sadarbošanās:** piedalās kopīgās rotaļās, priekšroku dod meiteņu sabiedrībai.

2. Sofija (5 gadi) aug pilnā ģimenē. **Fiziskā attīstība:** fiziskā attīstība atbilst vecumam; pilnveido darbu ar bumbu, savieto atvēzienu ar metienu; slikti attīstīta sīkā motorika, neprot siet mezglus, izgriezt, vadoties pēc kontūrām. **Psiholoģiskā attīstība:** uzmanīga; pieaugušajam lūdzot, spēj iegauvēt 5 – 6 priekšmetu nosaukumus; reti uzdod jautājumus; aktīvajā **runā** novērojamas grūtības, artikulējot šņāceņus. **Sociāli emocionālā attīstība:** ievēro citu bērnu neatbilstību pieņemtajām normām un noteikumiem. **Sadarbība:** saskarsmē ar pieaugušajiem nav novērojama psiholoģiskā barjera, izvēlīgi attiecas pret kopīgām rotaļām ar vienaudžiem.

3. Aleksandrs (5 gadi) aug pilnā ģimenē. **Fiziskā attīstība:** fiziskā attīstība atbilst vecumam; var noiet solu, pārsoļojot pildbumbas, noturēt līdzsvaru; sīkā motorika labi attīstīta, var ievērt šņori mazā caurumā un sasiet, ievērt sīkas krellītes diegā. **Psiholoģiskā attīstība:** saprot laika korelāciju: vakar, šodien, vēlāk; **runā** nevainojami izmanto visas runas daļas, grūtības sagādā „r” „l” „s” „š” skaņu artikulēšana. **Sociāli emocionālā attīstība:** regulē savu uzvedību, neiesaistās kautiņos, ievēro citu bērnu uzvedības neatbilstību pieņemtajām normām un noteikumiem. **Sadarbība:** piedalās kopīgās rotaļās, sižetiskajās lomu spēlēs cenšas uzspiest savu viedokli vai partnera idejas.

4. Karolīna (6 gadi) aug pilnā ģimenē. **Fiziskā attīstība:** pilnveido motoriskās prasmes, viegli staigā, skrien un lec, un saglabā līdzsvaru piezemējoties. Labi attīstīta sīkā motorika, var ievērt auklu šņorzābakos un sasiet bantīti. **Psiholoģiskā attīstība:** uzmanīga, orientējas laikā un telpā; attīstīta saistītā **runa**, secīgi un izteiksmīgi atstāsta tekstu. **Sociāli emocionālā attīstība:** regulē savu uzvedību atbilstoši apgūtajām normām un noteikumiem. **Sadarbība:** piedalās kopīgās rotaļās, sižetiskajās lomu spēlēs; rotaļās ievēro noteikumus; uztur dialogu ar spēles partneri, konfliktsituācijās meklē kompromisu, vienojas.

5. Andrejs (6 gadi) aug pilnā ģimenē. **Fiziskā attīstība** atbilst vecumam, aktīvi piedalās motorisko iemaņu formēšanā un pilnveidošanā: kustību koordinācija, līdzsvara saglabāšana. Apgūtās fiziskās prasmes pielieto kustību rotaļās; labi attīstīta sīkā motorika, izgriež sarežģītas un neregulāras formas figūras. **Psiholoģiskā attīstība:** uzmanīgs, līdz galam uzzīmē nepabeigtos attēlus, pilnveido tos ar detaļām; nevainojami izmanto visas **runas** daļas, izmanto saliktus sakārtotus teikumus. **Sociāli emocionālā attīstība:** bērns ar patiku apmeklē bērnudārzu. **Sadarbība:** pastāvīgi mijiedarbojas ar bērniem, piedalās kopīgās rotaļās, ja rodas grūtības, vērsas pie pedagoga.

6. Vasīlijs (5 gadi) aug pilnā ģimenē. **Fiziskā attīstība** atbilst vecumam, aktīvi piedalās motorisko iemaņu pilnveidošanā, saskaņo kustības ar muzikālā pavadījuma ritmu; sīkā motorika – nostiprina prasmes līmēt sīkus priekšmetus, izlīdzināt formas virsmu. **Psiholoģiskā attīstība:** grūtības ar tādu uzdevumu izpildi, kuros nepieciešams ilgstoši koncentrēt uzmanību, atšķir kopīgās priekšmetu īpašības un grupē tos pēc kopīgām pazīmēm. **Sociāli emocionālā attīstība:** apvalda agresīvu reakciju, palīdz draugiem. **Sadarbība:** piedalās dažādās darbības formās (rotaļas, nodarbības).

7. Maksims (6 gadi) aug pilnā ģimenē. **Fiziskā attīstība** atbilst vecumam, aktīvi piedalās kustību rotaļās, labi attīstīta koordinācija, apskrienot šķēršļus. Labi attīstīta pirkstu motorika, prot strādāt ar papīru, locīt lapu četrās daļās, dažādos virzienos. **Psiholoģiskā attīstība:** pēc atmiņas var noklaudzināt pedagoga uzdoto ritmu; runā izmanto vispārinošos vārdus, sinonīmus, antonīmus, pareizi izrunā visas skaņas, pamana skaņu izrunas kļūdas. **Sociāli emocionālā attīstība:** izvēlīgi mijiedarbojas ar bērniem. **Sadarbība:** atturīgs saskarsmē ar pieaugušajiem, izvairās no kontakta, mazrunīgs.

8. Daņiks (5 gadi) aug nepilnā ģimenē. **Fiziskā attīstība:** atbilst vecumam; labi attīstīta sīkā pirkstu motorika, prot strādāt ar papīru, apvilkt šablonu un izgriezt kontūras. **Psiholoģiskā attīstība:** prot sadalīt attēlus hronoloģiskā kārtībā, izveidot loģisku stāstījumu.. **Sociāli emocionālā attīstība:** konflikta situācijās mēdz būt agresīvs, risina problēmas fiziskās saskarsmes ceļā. **Sadarbība:** ir aktīvs dalībnieks spēlēs ar vienaudžiem, saņem, sniedz padomus; ar pieaugušajiem kontaktējas nelabprātīgi, atklājas tikai, apspriežot viņam aktuālas un interesējošas tēmas.

9. Dima (5 gadi) aug pilnā ģimenē. **Fiziskā attīstība:** atbilst vecumam; slikti attīstīta sīkā pirkstu motorika, zīmējot spēcīgi spiež zīmuli, nevar novilkt taisnu līniju, nešķērsojot 2 cm rindas robežu. **Psiholoģiskā attīstība:** prot koncentrēt uzmanību, grūtības rodas, koncentrējot uzmanību uz vairākiem objektiem reizē; pieļauj kļūdas, izrunājot balsīgos un nebalsīgos līdzskaņus. **Sociāli emocionālā attīstība:** aktīvs, cenšas konstruktīvi izklūst no emocionālās spriedzes stāvokļa. **Sadarbība:** nav runātīgs, ar grūtībām veido savstarpējās attiecības ar vienaudžiem.

10. Taisija (6 gadi) aug pilnā ģimenē. **Fiziskā attīstība:** atbilst vecumam, uzmanīgi un nepārliecināti izpilda fiziskos vingrinājumus. Sīkā motorika attīstīta ļoti labi, prot strādāt ar papīru, salikt no tā vienkāršākās imitācijas – origami, rūpīgi lipina plastilīnu, pievēršot uzmanību sīkākajām detaļām. **Psiholoģiskā attīstība:** veiksmīgi veic darbības, kurām nepieciešama ilgstoša uzmanības koncentrēšana; slikti orientējas telpā un laikā; bagāts vārdu krājums, stāsta par piedzīvotajiem notikumiem, patstāvīgi izdomā stāstus, runā izmanto

sarežģīti veidotus teikumus. **Sociāli emocionālā attīstība:** regulē savu uzvedību, draudzīgi attiecas pret apkārtējiem, palīdz viņiem, izrāda līdzjūtību. **Sadarbība:** piedalās kopīgajās spēlēs, labprāt kontaktējas ar pieaugušajiem.

11. Artūrs (5 gadi) aug pilnā ģimenē. **Fiziskā attīstība:** atbilst vecumam, darbs ar bumbu, tā atsišana pret zemi sagādā grūtības; slikti attīstīta sīkā pirkstu motorika, skrien pēc pedagoga palīdzības, ja tiek aizskarta, nevar aizpogāt krekla pogas. **Psiholoģiskā attīstība:** izkliedēta uzmanība, slikta orientācija telpā; dažreiz kļūdās, gramatiski nepareizi izmanto runas daļas. Problēmas skaņu (r, s) artikulācijā. **Sociāli emocionālā attīstība:** regulē savu uzvedību, izrāda neapmierinātību par normām neatbilstošām darbībām, noteiktajiem uzvedības likumiem. **Sadarbība:** aktīvs komunikācijā ar vienaudžiem, izceļ bērnus, ar kuriem gribētu kontaktēties.

12. Sonja (6 gadi) aug pilnā ģimenē. **Fiziskā attīstība:** atbilst vecumam, bez grūtībām staigā un skraida, enerģiski atsperas pret balstiem. **Psiholoģiskā attīstība:** ir pārliecināta par saviem spēkiem, spēj koncentrēt uzmanību sarežģītā darbā; gramatiski pareiza runa, pareizi izmanto runas daļas, saskaņojot tās parastos un sarežģīti veidotus teikumus. **Sociāli emocionālā attīstība:** regulē savas emocijas, ir labvēlīga un aktīva. **Sadarbība:** piedalās spēlēs, ko organizē gan pedagogs, gan arī bērni.

13. Kamilla (6 gadi) aug pilna ģimenē. **Fiziska attīstība:** atbilst vecumam, vienlīdzīgi veiksmīgi apgūst visas fiziskās kultūras; ir labi attīsta pirkstu sīkā motorika, spēj piešūt pogu pie auduma. **Psiholoģiskā attīstība:** spēj pakļaut uzmanību pieaugušā prasībām, veiksmīgi apgūst skolotāja izteiktās zināšanas par apkārt esošo (dzīvā vai nedzīvā daba, profesijas utt.); gramatiski pareizi veidota runa. **Sociāli emocionālā attīstība:** nesavaldīga emocionālajās izpausmēs, izrāda agresiju attieksmē pret citiem bērniem. **Sadarbība:** kopīgajās spēlēs cenšas uzspiest savu viedokli, diktēt noteikumus, bieži pārkāpj arī spēles noteikumus.

14. Ričards (5.gadi) aug pilnā ģimenē. **Fiziskā attīstība:** atbilst vecumam, vienlīdzīgi veiksmīgi apgūst visas fiziskās kultūras, ir ātrs, spēcīgs un aktīvs; ir labi attīsta pirkstu sīkā motorika, prot aizšņorēt kurpes, aizpogāt kreklu. **Psiholoģiska attīstība:** pasīvs nodarbības laikā, nespēj koncentrēt savu uzmanību noteiktai darbībai, nav pārliecināts par savam spējām; runā nepareizi izmanto vienskaitļa un daudzskaitļa ģenitīva formu. **Sociāli emocionālā attīstība:** nespēj savaldīt savas jūtas, bieži izpaužas agresīva rīcība pret vienaudžiem. **Sadarbība:** reti piedalās bērnu kopīgajās rotaļās.

15. Raivis (6 gadi) aug pilnā ģimenē. **Fiziskā attīstība:** atbilst vecumam, piedalās kustību rotaļās, ir ātrs, spēcīgs un aktīvs; ir labi attīsta pirkstu sīkā motorika, prot ievērt diegu caurumā, sasiet mezglu un izveidot banti. **Psiholoģiskā attīstība:** spēj koncentrēt uzmanību;

labi attīstīta iztēle, prot radīt jaunas situācijas sižetu - lomu rotaļai, attīstīt to; runa ir gramatiski pareizi veidota, veido saliktus teikumus ar sakārtojuma saikšiem „un”, „bet”, grūtības sagādā skaņas „š” artikulēšana. **Sociāli emocionālā attīstība:** regulē savu rīcību atbilstoši izvirzītajām normām un noteikumiem, tomēr konflikta situācijās var vērsties pie fiziskā problēmu risinājuma veida. **Sadarbība:** piedalās kopīgajās rotaļās, ir atklāts un labprāt kontaktējas ar pieaugušo.

Lai izzinātu bērna pašapziņas attīstības līmeni un tā ietekmi uz socializācijas procesa sekmēšanu, darba autore ir izmantojusi N. Nižegorodcevas izstrādāto testu „Trepītes” bērnu pašvērtējuma izzināšanai, reālā un ideālā Es tēla korelācijai, jo par pašapziņas kodolu kalpo pašvērtējums.

Empīriskajā darba daļā bija veikta individuālā bērnu testēšana. Bērnam tika parādītas uz papīra lapas uzzīmētas trepītes ar septiņiem pakāpieniem (skat. 1.pielikumu), no kuriem vidējam ir laukuma forma, un tika paskaidrots uzdevums: „Ja visus bērnus būtu jāizsēdina uz šīs trepītes, tad uz trim augšējiem pakāpieniem atradīsies labie bērni – gudri, labsirdīgi, stipri, paklausīgi – jo augstāks pakāpiens, jo labāks bērns (tika rādīts: „labie”, „ļoti labie”, „visabākie”). Bet uz trim zemākiem pakāpieniem atradīsies sliktie bērni – jo zemāk, jo sliktāk („sliktie”, „ļoti sliktie”, „vissliktākie”). Uz vidējā pakāpiena atradīsies tie bērni, kuri nav ne slikti un nav arī labi. Bērnam bija piedāvāts parādīt, uz kura pakāpiena viņš novietos sevi. Un arī tika lūgts bērnam pacensties pamatot savu rīcību. Lai tas bērnam būtu uzskatāmi, tika izmantoti attēli ar zēnu un meiteni (skat. 2.pielikumu) atkarībā no bērna dzimuma. Pēc tam, kad bērns bija veicis savu izvēli, viņš atbildēja uz jautājumiem: „Vai tu tāds/tāda tiešām esi vai arī tu vēlies tāds/tāda būt? Parādi, kāds/ kāda tu īstenībā esi un kāds/kāda tu gribētu būt! Kā tu domā, uz kura pakāpiena tevi novietotu vecāki (skolotāja)?”

Tika izmantots standarta raksturojumu komplekts: labs/sliktis, labsirdīgs/ļauns, gudrs/muļķītis, stiprs/vājš, drosmīgs/bailīgs.

Pētījuma procesā tika fiksētas visas bērnu atbildes, kā arī tas, kā bērns nonāca pie atbildēm – vai bērns šaubījās, pārdomāja, argumentēja savu izvēli.

Rezultātu aprakstā tiek izmantoti saīsinājumi: Es r. – Es reālais, bērna priekšstats par sevi; Es i. – Es ideālais, kāds bērns vēlas būt; V – vecāku viedoklis pēc bērna domām; S – skolotāja viedoklis pēc bērna domām;

Evija (6 gadi) apdomā uzdevumu un novieto sevi uz sestā pakāpiena, savu izvēli pamato ar to, ka viņa ir skaista un gudra. Uzskata, ka tētis būtu viņu novietojis uz ceturtā pakāpiena, jo, pēc bērna domām, tētis mīl viņu tikai drusciņ. Savukārt skolotāja, pēc meitenes domām, novietos viņu uz pirmā pakāpiena, savu izvēli nespēja pamatot.

4. attēls Evijas pašvērtējuma trepītes

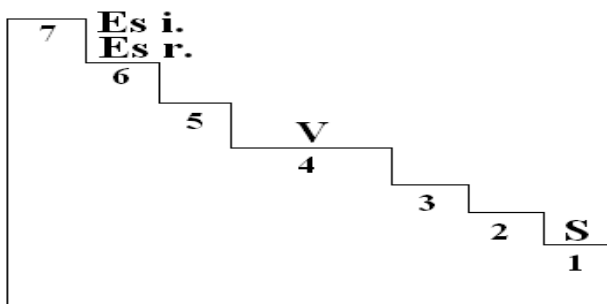

Sofija (5 gadi) pēc uzdevuma izskaidrojuma ātri novieto sevi uz septītā pakāpiena, tomēr vēlāk atzīstas, ka patiesībā viņa tikai vēlas būt vislabākā, bet īstenībā ir laba un novieto sevi uz sestā pakāpiena. Savu izvēli pamato ar to, ka palīdz mammai ir rūpīga un gudra. Uzskata, ka mamma būtu viņu novietojusi uz septītā pakāpiena, jo viņa ir ļoti skaista un mamma viņu ļoti mīl. Pēc bērna domām, skolotāja uzskata viņu par labu meiteni un būtu novietojusi viņu uz 5. pakāpiena.

5. attēls Sofijas pašvērtējuma trepītes

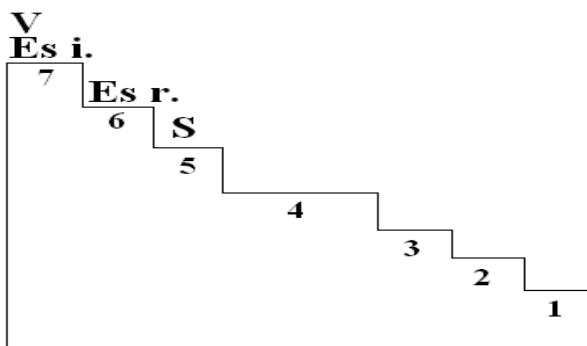

Aleksandrs (5 gadi) uzmanīgi noklausījās uzdevumu, pēc neilgām pārdomām novietoja sevi uz sestā pakāpiena, pamatoja savu izvēli ar to, ka viņš ir labs, nekaujas un visiem palīdz. Pēc zēna domām skolotāja arī novietotu viņu uz sestā pakāpiena, jo viņš ir paklausīgs. Uzskata, ka mamma būtu novietojusi viņu uz ceturtā pakāpiena, jo viņš ir parasts.

6. attēls Aleksandra pašvērtējuma trepītes

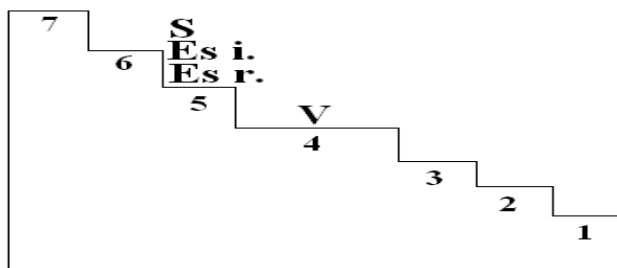

Karolīna (6 gadi) noklausījās uzdevumu, pēc neilga brīža novieto sevi uz piektā pakāpiena, jo uzskata, ka viņa ir laba, centīga, mācās angļu valodu un skaisti zīmē. Meitene domā, ka mamma būtu viņu novietojusi uz septītā pakāpiena, savu izvēli pamato ar to, ka mamma viņu ļoti mīl, kaut arī dažreiz rāj. Uzskata, ka skolotāja būtu viņu novietojusi uz sestā pakāpiena, jo skolotāja viņu bieži slavē.

7. attēls Karolīnas pašvērtējuma trepītes

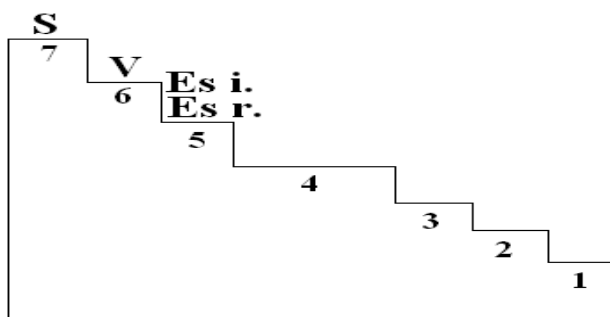

Andrejs (6 gadi) noklausījās uzdevumu, novieto sevi uz septītā pakāpiena, savu izvēli pamato ar to, ka viņš ir gudrs, stiprs, skaists un visu zina. Uzsver, ka tāds viņš ir patiesībā. Uzskata, ka mamma un skolotāja būtu viņu novietojušas uz septītā pakāpiena, jo viņš ir gudrs, ātrs, stiprs un labi atbild nodarbības laikā.

8. attēls Andreja pašvērtējuma trepītes

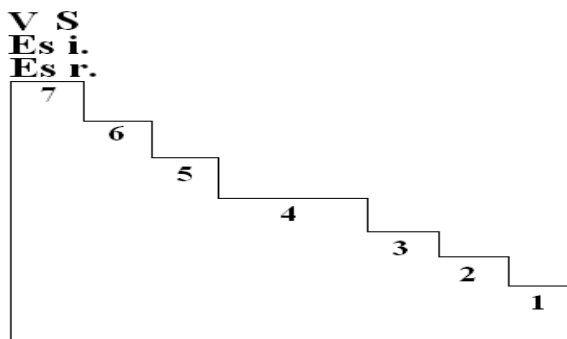

Vasīlijs (5 gadi) apdomā uzdevumu, novieto sevi uz septītā pakāpiena, uzsver, ka tāds viņš arī ir patiesībā, savu izvēli pamato ar to, ka viņš nevienu nesit un nekož, nelamājas un ir visdrosmīgākais. Domā, ka mamma būtu viņu novietojusi uz septītā pakāpiena, jo viņš visu izpilda, ko viņam prasa. Uzskata, ka skolotāja būtu viņu novietojusi uz piektā pakāpiena, jo viņš ir labs un viņu jau ir pierakstīts skolā.

9. attēls Vasilija pašvērtējuma trepītes

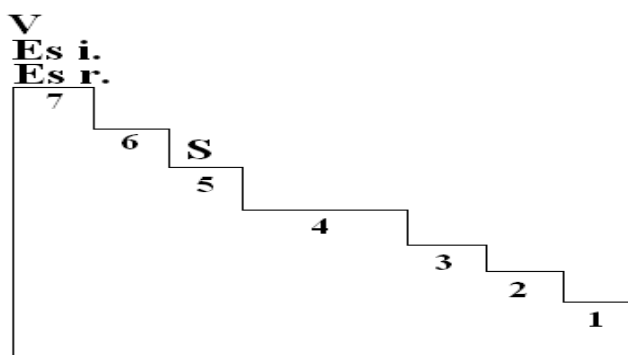

Maksims (6 gadi) uzmanīgi noklausījās pieaugušā izvirzīto uzdevumu, pēc neilgas domāšanas novieto sevi uz septītā pakāpiena, raksturo sevi kā vislabāko, jo ir labsirdīgs un prot dalīties. Domā, ka mamma novietotu viņu arī uz septītā pakāpiena, bet skolotāja uz piektā, savu izvēli nepamato.

10. attēls Maksima pašvērtējuma trepītes

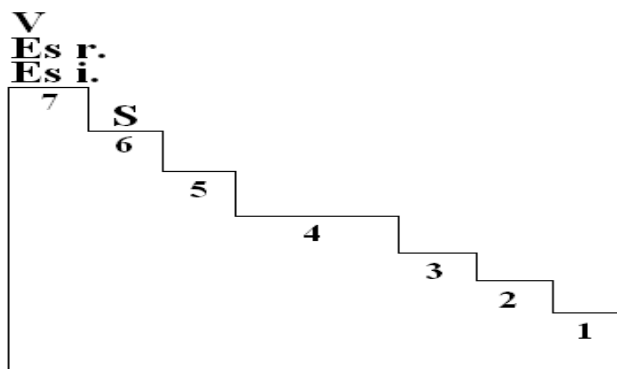

Daņiks (5 gadi) pēc uzdevuma noklausīšanās ātri novieto sevi uz septītā pakāpiena, savu izvēli pamato ar to, ka viņš ir labs un gudrs. Uzskata, ka mamma būtu viņu novietojusi uz ceturta pakāpiena, jo mamma viņu dažreiz rāj, bet to, kas izraisa pieaugušā dusmas, nezina. Bērns domā, ka skolotāja būtu viņu novietojusi uz piektā pakāpiena, nespēj pamatot savu izvēli.

11. attēls Daņika pašvērtējuma trepītes

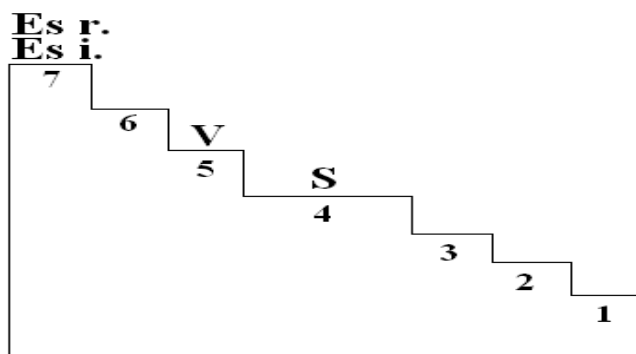

Dmitrijs (5 gadi) uzmanīgi noklausās uzdevumu un novieto sevi uz sestā pakāpiena, savu izvēli pamato ar to, ka ir stiprs. Domā, ka mamma novietotu viņu uz piektā pakāpiena, bet skolotāja uz ceturta, savu izvēli nepamato.

12. attēls Dmitrija pašvērtējuma trepītes

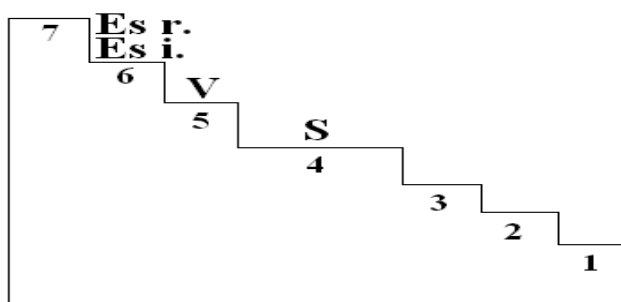

Taisija (6 gadi) noklausījās uzdevumu un novietoja sevi uz piektā pakāpiena, savu izvēli pamato ar to, ka mācās skolā, ēd biežputru un saka „paldies”. Pārlicināta, ka mamma novietos viņu uz septītā pakāpiena, jo mīl, baro un rūpējas par viņu. Skolotāja, pēc bērna domām, novietos viņu uz sestā pakāpiena, jo uzskata, ka visi viņu mīl un rūpējas par viņu.

13. attēls Taisijas pašvērtējuma trepītes

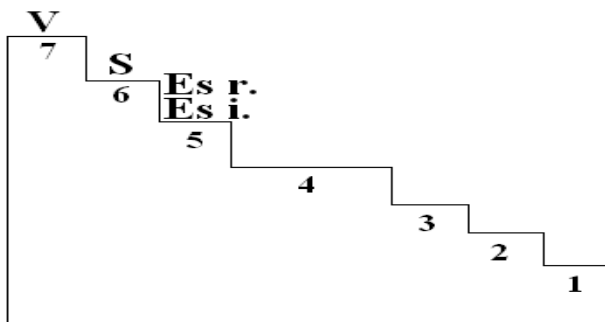

Artūrs (5 gadi) uzmanīgi noklausījās uzdevumu, pēc brīža novietoja sevi uz septītā pakāpiena, savu izvēli pamatoja ar to, ka ir stiprs, prot skaisti zīmēt un celt skaistas celtnes. Uzskata, ka mamma viņu novietos arī uz septītā pakāpiena, jo viņš ir labs un mamma bieži viņu slavē. Skolotāja pēc zēna domām novietos viņu uz sestā pakāpiena, jo viņš ir labs.

14. attēls Artūra pašvērtējuma trepītes

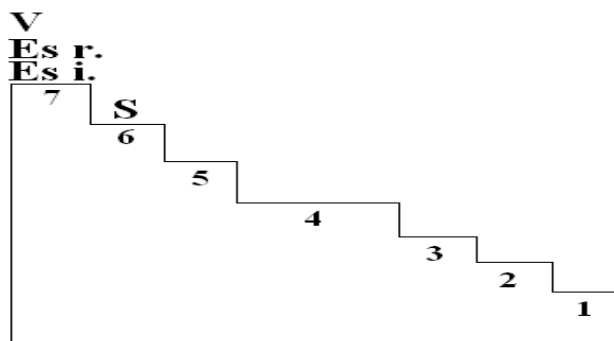

Soņa (6 gadi) uzmanīgi noklausījās uzdevumu un novietoja sevi uz septītā pakāpiena, savu izvēli pamato ar to, ka viņa ir izpalīdzīga, gudra un skaista, nevienam nedara pāri un nesaprot, kāpēc jākaujas. Uzskata, ka arī mamma novietos viņu uz septītā pakāpiena, jo vienmēr klausā mammu. Skolotāja, pēc meitenes domām, novietos viņu uz sestā pakāpiena, jo uzskata, ka ir laba.

15. attēls Soņas pašvērtējuma trepītes

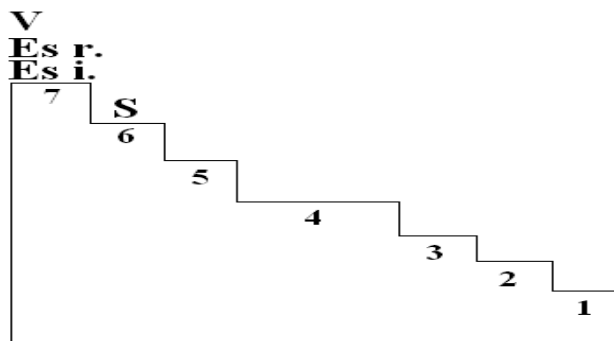

Kamilla (6 gadi) pēc uzdevuma noklausīšanas novietoja sevi uz septītā pakāpiena, savu izvēli pamatoja ar to, ka palīdz mammai gatavot un ir labsirdīga. Uzskata, ka arī mamma novietos viņu uz septītā pakāpiena, jo viņa mīl savu mammu un arī mamma mīl viņu. Domā, ka skolotāja novietos viņu uz sestā pakāpiena, savas domas nespēj pamatot.

16. attēls **Kamillas pašvērtējuma trepītes**

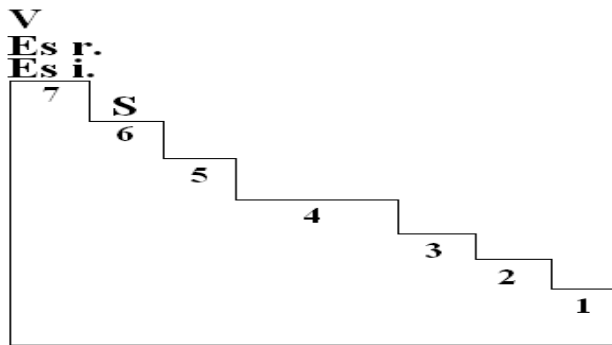

Ričards (5 gadi) noklausās uzdevumu un novieto sevi uz septītā pakāpiena, savu izvēli nespēj pamatot. Zēns domā, ka mamma novietos viņu uz piektā pakāpiena, savu izvēli pamato ar to, ka mamma viņu ļoti mīl. Uzskata, ka arī skolotāja novietos viņu uz piektā pakāpiena, nespēj pamatot savus uzskatus.

17. attēls **Ričarda pašvērtējuma trepītes**

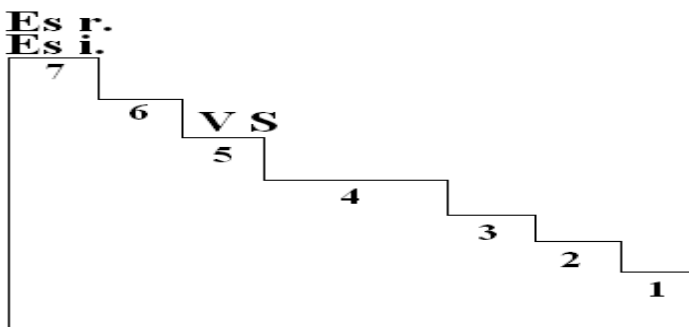

Raivis (6 gadi) uzmanīgi noklausījās uzdevumu, raksturoja sevi kā labu un stipru bērnu, novietoja sevi uz septītā pakāpiena. Uzskata, ka mamma novietos viņu uz piektā pakāpiena, jo viņš ir izpalīdzīgs un spēj sakārot māju. Skolotāja, pēc viņa domām, novietos viņu uz ceturtā pakāpiena, šādu izvēli pamato ar to, ka nodarbības laika viņam dažreiz rodas grūtības un viņš pieļauj kļūdas, tomēr cenšas tās labot.

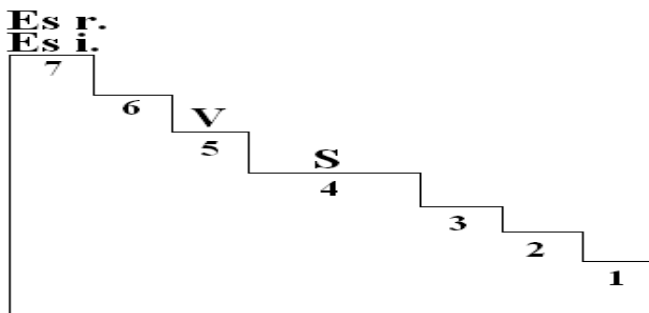
18. attēls **Raivisa pašvērtējuma trepītes**

N. Nižegorodcevas testā „Trepītes” ir piedāvāti četri pašvērtējuma raksturojumi (paaugstināts neargumentēts pašvērtējums, paaugstināts pašvērtējums, adekvāts pašvērtējums, pazemināts pašvērtējums), kas ir balstīti uz uzdevuma izpildīšanas īpatnībām (skat 1.abulu).

1.tabula **Pašvērtējuma raksturojumi** (Корепанова, Харламова, 2005, 17).

Pašvērtējuma tips	Uzdevuma izpildīšanas īpatnības
1. Paaugstināts neargumentēts pašvērtējums.	Neapdomājot novieto sevi uz paša augstākā pakāpiena: uzskata, ka mamma un skolotāja novērtē viņu tikpat pozitīvi; kā argumentus min pieaugušā viedokli: „Es esmu labs. Labs un vairāk nekāds cits, jo tā pateica mamma.”
2. Paaugstināts pašvērtējums	Pēc neilgām pārdomām un šaubām novieto sevi uz paša augstākā pakāpiena; skaidrojot savu viedokli, nosauc dažus trūkumus un neizdarības, taču motivē tās ar ārējiem, no viņa neatkarīgiem faktoriem: uzskata, ka viņa pašvērtējums var būt zemāks par viņa paša: „Protams, ka es esmu labs, tomēr dažreiz man ir slinkums.”
3. Adekvāts pašvērtējums	Apdomājot uzdevumu, novieto sevi uz sestā vai septītā pakāpiena, pamatojot savu viedokli ar reāliem piemēriem un sasniegumiem; uzskata, ka pieaugušo novērtējums ir tāds pats vai arī ir mazliet zemāks.

4. Pazemināts pašvērtējums	Novieto sevi uz zemākajiem pakāpieniem; savu izvēli nepamato vai arī balstās uz pieaugušo viedokļa: „Mamma tā teica.”
----------------------------	-----------------------------------------------------------------------------------------------------------------------

Apkopojot testa rezultātus, netika konstatēti bērni ar zemu pašvērtējumu.

3.2. Sociālo prasmju vērojumi sižeta lomu rotaļās, ievērojot bērna pašapziņu

Empīriskajā darba daļā tika veikti sižetu lomu rotaļas vērojumi, lai noteiktu pašapziņas ietekmi uz bērna socializācijas procesu. Sižetu lomu rotaļās tika vērotas bērnu savstarpējas attiecības, kā bērni prot verbāli izteikt savas domas, pauž emocijas pienācīgā veidā, izrāda cieņu pret sevi uz citiem. Tika vērtētas arī bērna patstāvības izpausmes, vai bērns prot izdarīt izvēli, vai paļaujas uz saviem spēkiem.

Rīta cēlienā bija novērota sižetu lomu rotaļa „Veikals”. Rotaļā piedalījās Karolīna (6 gadi), Kamilla (6 gadi), Sofija (5 gadi). Rotaļlietu stūrītī tika organizēts pārtikas veikals. „”

Sofija: „*Es gribu būt kasieris.*”

Kamilla: (sašutuma pilnā tonī) „*Tu nevari būt kasieris, tu neproti labi skaitīt!*”

Kamilla: „*Kasiere būs Karolīna, bet es būšu pārdevēja. Tu būsi pircējs!*”

(Sofija pienāk pie galda, uz kura atrodas produkti un paņem divus plastmasas ābolus)

Kamilla: (Kliedz) „*Noliec vietā, veikals vēl ir slēgts!*” (Kamilla sakārto visus produktus uz galda, iesaucas) „*Veikals ir atvērts!*”

Sofija: (pienāk pie pārdevējas) „*Labdien, nosveriet man, lūdzu, trīs tomātus.*”

Kamilla: (ieliek tomātus maisiņā) „*Lūdzu, te jūsu tomāti. Varbūt vēlaties vēl iegādāties kaut ko?*”

Sofija: „*Nē, paldies.*” (Iet pie kases, padod produktus) „*Labdien, cik tas maksās?*”

Karolīna: „*Labdien, tomāti maksā divus latus.*”

Sofija: „*Paldies, šeit ir nauda!*”

Karolīna: „*Paldies par pirkumu, šeit ir jūsu čeks.*”

Sofija: „*Es vairs negribu būt pircējs. Maināmieš!*”

Karolīna: „*Labi, es varētu būt pārdevējs.*”

Kamilla: „*Man apnīka. Es negribu vairs spēlēt.*” (Ceļas augšā un iet prom.)

(Rotaļa beidzas)

Rotaļas lomas bija sadalītas, neievērojot rotaļas dalībnieku vēlmes. Katrs bērns izspēlēja savu lomu un izmantoja pieklājības vārdus (paldies, lūdzu). Kamilla izvēlējās rotaļas noteicējas lomu, aizstāvēja tikai savas vēlmes, nespēja savaldīt savas emocijas, tāpēc, kad viņai bija piedāvāta loma, kura viņu neapmierināja, viņa izstājās no rotaļas.

Tika novērota sižeta lomu rotaļa „Slimnīca”. Rotaļu uzsāk 2 bērni: Soņa (6 gadi) un Evija (4 g.), kuri bez strīdiem sadala lomas (dakteris un slimnieks). Dakteris sēž pie galda un pieņem pacientus. Uz galda atrodas ārsta instrumenti, zāļu paciņas un pudelītes, termometrs. Pacienti izvieto krēslus garā rindā, sēž un gaida savu pieņemšanas kārtu. Rotaļas gaitā rotaļā iesaistās arī pārējie bērni: Taisija (6 gadi), Vasīlijs (5 gadi). Notiek šāds dialogs:

Soņa: „*Spēlēsim, slimnīcu! Es būšu daktere, bet tu patients, mēs spēlēsim tur.*”
(Norāda uz rotaļu stūri)

Evija: (Klauvē pie durvīm) „*Dakter, vai varētu ienākt!*”

Soņa: (Laipnā balsī ielūdz pacientu kabinetā) „*Nāciet iekšā. Kas jums kaiš?*”

Evija: (Ar maziem soliņiem tuvojas pie daktera galda, tur roku pie galvas) „*Man ļoti sāp galva, temperatūra ceļas.*”

Soņa: „*Atveriet muti un sakiet „A- a- a- a.”*”

Evija: (Atver muti un velkot skaļi izrunā skaņu „a”) „*A-a-a-a*”.

Soņa: „*Šeit ir termometrs.*” (pastiepj flomāsteru Evijai) „*Jums jāizmēra temperatūra!*”

Evija paņem termometru un iebāž padusē.

Soņa: „*Jums ir augsta temperatūra, trīsdesmit seši. Es izrakstīšu jums zāles.*”
(Pavada, dakteris aicina nākamo bērnu uz pieņemšanu)

Soņa: „*Lūdzu nākamais!*”

Vasīlijs: „*Ai, es nākošais! Es nevaru paiet, man ļoti sāp kāja.*”

Soņa: (Apskata pacientu, izsaka slēdzienu) „*Ir nepieciešami marles apsēji!*”

Taisija: „*Es palīdzēšu. Es nosaitēšu.*” (Imitē smērēšanu un apsien kāju ar lakatiņiem).

Soņa: „*Tagad viss ir kārtībā, gadījumā, ja atkal sāpēs, noteikti nāciet pie mums!*”

Soņa: „*Medmāsa*” (uzrunā Taisiju) „*Pavadiet, lūdzu, pacientu līdz durvīm!*”

(Rotaļa turpinās).

Lomas ir skaidri sadalītas, jo bērni sadalās lomās rotaļas sākumā. Katrs bērns izspēlēja savu lomu. Izspēlējot sižeta lomu rotaļu, bērni savstarpēji veiksmīgi kontaktējas, izmanto dotajai situācijai atbilstošas uzrunas („dakteris”, „slimnieks”). Rotaļas laika bērniem neradās konflikti. Var redzēt, ka rotaļa attīstās, parādās jauni tēli (medmāsa). Darbības ir daudzveidīgas: pārsiešana, temperatūras mērīšana.

Rotaļā „Policisti un zagļi” piedalās četri zēni: Aleksandrs (5 gadi), Dmitrijs (5 gadi), Raivis (6 gadi) un Ričards (5 gadi). Rotaļa bija novērota pastaigas laikā. Aleksandrs, Dmitrijs un Raivis ir policists, bet Ričards – zaglis. Mājiņa rotaļlaukumā ir policijas iecirknis. Sižetu lomā rotaļa sākas ar to, ka policijas iecirknim kāds piezvanīja un informēja, ka tika apzagts veikals.

Aleksandrs: (Nopietnā tonī paziņo) „*Netālu no mums tika apzagts veikals, kāds cilvēks nozaga visu naudu.*”

Raivis: „*Puikas, dzenamies viņam pakaļ, varbūt mēs vēl pagūsim viņu noķert!*”

Aleksandrs: „*Mums viņš jānoķer, jāarestē un jāiesēdina cietumā!*”

Dmitrijs: „*Mēs viņu sodīsim.*”

Ričards slēpjas aiz liela koka, kad pamana „policistus”, tad sāk skraidīt pa rotaļlaukumu, izvairoties no policistiem. Raivis un Dmitrijs mēģina noķert Ričardu. Zēni skraida pa rotaļlaukuma teritoriju.

Raivis: (Kliedz un sniedz norādījumus) „*Aplencam viņu, ātrāk!*”

Aleksandrs: „*Rokas augšā... (mērķē ar žagaru) padodies, tu esi aplenkts!*”

Ričards: „*Es nepadošos, es aizbēgšu!*”

(Ričards cenšas aizbēgt, bet Dmitrijs un Raivis viņu noķer.)

Ričards: (neapmierināts ar tādu rotaļas pavērsienu, kliedz) „*Tas nav godīgi, es negribēju, lai jūs mani noķertu!*”

Aleksandrs: (nesaprot, ar ko ir neapmierināts Ričards, jautā) „*Mēs taču spēlējam policistos, un tu esi zaglis, mēs tevi noķērām un tagad vedīsim uz policijas iecirkni!*”

Ričards: (kliedz) „*Es negribēju, lai jūs mani noķertu.*” (Iesit turošam viņu Raivim pa rokām un aizskrien prom.)

(Rotaļa beidzas)

Rotaļas lomas bija sadalītas veiksmīgi, katrs rotaļas dalībnieks labi atspoguļoja savu tēlu. Raivis un Aleksandrs ļoti daudz izmantoja frāzes, kas izteiktas pavēles izteiksmes formā, un tas paspīlgtināja viņu tēlu raksturus. Bērni mēģina veidot dialogu, kas galvenokārt saistīts ar rotaļu darbībām, kas palīdz attīstīt rotaļas sižetu. Ričards, kuram ir grūti kontaktēties ar vienaudžiem, šoreiz atkal pārkāpa noteikumus, šāda rīcība izraisīja nepatiku un nosodījumu citu rotaļu dalībnieku acīs. Nespēja savaldīt savas emocijas un jūtas konflikta situācijā, tāpēc arī iesita citam bērnam. Šāda rīcība ir viņam raksturīga un bieži vien izpaužas kopīgās rotaļās ar bērniem. Šajā rotaļā viņš nevēlējas ieņemt pakļaušanās pozīciju.

Viens no bērniem bija atnesis grupiņā grāmatu par pirātu ceļojumiem. Tāpēc tika veikta pārruna ar bērniem, kurā tika apspriesti tādi jautājumi kā ūdens transports, profesijas, kas ir saistītas ar jūru, un kas ir nepieciešams, lai dotos jūras ceļojumā.

Pastaigas laikā skolotāja netīši centās ierosināt bērņus izspēlēt sižeta lomu rotaļu „Jūras ceļojums”, radot rotaļas apstākļus, sagatavojot rotaļlietu kasti ar priekšmetiem, kas ir nepieciešami ceļojumam: jūrnieku cepures; binoklis; tālskatis; kompass; kartes ar uzzīmētām salām, un ar krustu atzīmēja vietu, kur varētu atrasties dārglietas.

Šāds rotaļlietu veids ieinteresēja zēņus: Artūru (5 gadi); Maksimu (5 gadi); Andreju (6 gadi), Daņiku (5 gadi), Raivi (6 gadi) vēlāk rotaļā iesaistījās Dmitrijs (5 gadi). Zēņi izskatīja visas mantas un katrs izvēlējās sev to, kas viņam likās interesants.

Artūrs: (ieklīdzas) *Es esmu kapteinis!*

Daņiks: *Kāpēc tu, es arī gribu būt kapteinis!*

Raivis: *Un es!* (Zēņi saka strīdēties, jo nevarēja sadalīt lomas. Tāpēc skolotāja ierosināja sadalīt lomas ar skaitāmpantiņa palīdzību. Par kapteini kļuva Raivis, par kapteiņa galvenajiem palīgiem kļuva Daņiks, bocmanis seko kuģa komandai un Artūrs, locis, seko drošībai. Andrejs, stūrmanis, seko kuģa kursam, Maksims, mehāniķis, atbild par kuģa dzinēja darbību. Konflikta situācija bija izšķirta, jo katram bērnam bija atsevišķs darbs, tātad viņa loma bija nozīmīga rotaļā. Par kuģi bērņi izvēlējās trepītes, kas atrodas rotaļu laukumā, uz kurām visi varēja izvietoties.)

Raivis: *Pacelt enkuru, mēs dodamies ceļā!*

Daņiks: *Atiet!*

Andrejs: *Mēs peldam uz austrumiem!*

Raivis: (Skatās kartē un rāda stūrmanim ar pirkstu, kur ir jāpeld. Komandas tonī paziņo.) *Mēs dosimies uz balto salu!*

(Maksims ir piecēlies no vietas un cenšas nolēkt no trepītēm.)

Raivis: (Kliedz Maksimam) *Nelec ūdenī, tur ir haizivis!*

Daņiks: (Skatās tālskatī) *Nekas nav redzams!*

Andrejs: *Mēs vēl neesam atbraukuši!*

Arturs: *Es redzu pirātu kuģi! Tur ir pirātu karogs!*

Raivis: *Mēs aizstāvēsimies!*

Maksims: (kliedz) *Mums ir vajadzīgi lielgabali! Pistoles!*

Raivis: *Šausim no lielgabaliem!* (Iedomajas, ka tālskatis ir lielgabals; imitē šaušanu no lielgabala) *Bums, šmuikst, duf-duf!* (Pārējie bērņi atkāro.)

Arturs: *Urā, uzvara!*

Maksims: *Mēs uzvaējām!*

Andrejs: *Mēs turpinām ceļu pēc nospraustā kursa, drīz būsīm pie salas.*

Raivis: *Es redzu salu, gatavojam laivas!* (Komanda izkāpj krastā. Bēni aizskrien katrs uz savu pusi.)

Maksims: (Kliedz) *Ā, riebīgā čūska!* (Raivis un Andrejs skrien palīgā.)

Raivis: *Ātrāk, ejam prom no šejienes!*

Artūrs: (Uzzīmēja smilšukastē ar zariņu lielu krustu, kliedz.) *Zēni, visi skrieniet šurp, es esmu atradis bagātības!* (Visa komanda ķeras pie lāpstām un sāk rakt.)

Daņiks: *Šeit nekā nav, vis ir nozagts!* (Komanda atgriežas uz kuģa. Uz trepītēm cenšas uzrāpties Dmitrijs, taču Daņiks un Maksims cenšas viņu nogrūst, tomēr Dmitrijs pretojas un kliedz.)

Dmitrijs: *Es gribu ar jums!*

Daņiks: *Nē, tu esi bandīts! Mēs tevi nelaidīsim!* (Sīt pa Dmitrija roku. Šajā brīdī, lai atrisisnātu konfliktsituāciju, iejaucas skolotāja.)

Skolotāja: *Jūs kļūdāties! Mēs neesam bandīti, mēs esam matroži un mūs atsūtīja pie jums dienestā, mums pat ir vēstule no visu kuģu galvenā kapteiņa! Jūs varat dot mums vissarežģītāko uzdevumu.*

Raivis: *Jums mums ir jāsaģādā ēdiens, mēs jūrā dodamies uz ilgu laiku.*

(Skolotāja kopā ar Dmitriju dodas meklējumos, savāc dažādas lapas, ieber nedaudz smiltis spainītī. Visu, kas tika sameklēts, nes pie komandas.)

Skolotāja: *Lūdzu!*

Dmitrijs: *Te mums ir gaļa un maize.* (Pastiepj lapas un lielu zaru. Visa komanda imitē maltīti.)

Raivis: *Ātrāk sēdieties, mēs dodamies ceļā!*

Andrejs: *Stūri pa labi!*

(Pēc neilga laika skolotāja izstājas no sižetu lomu rotaļas. Rotaļa turpinās.)

Novērojot šo sižeta lomu rotaļu, var redzēt gan tīšo, gan netīšo skolotāja rotaļas vadīšanu. Bērni veiksmīgi bija iesaistīti sižetu lomu rotaļā, katram bija sava loma ar noteiktiem pienākumiem, katrs bērns jutās nozīmīgs. Raivis, Andrejs, Artūrs bieži izmantoja specifiskos jūrniecības terminus, lūgumus formulēja pavēles formā. Maksims un Daņiks izrādīja agresiju, pielietoja fizisku spēku pret jaunu spēles dalībnieku Dmitriju, līdz ar to izrādot savu nevēlēšanos pieņemt viņu rotaļā. Produktīvs šī konflikta risinājums bija skolotājas iesaistīšanās spēlē rotaļu biedra amplitūdā, kā partnera, kas pieņem sižeta lomu spēles noteikumus.

2. tabula **Bērnu pašapziņas izpausmes mērījums rotaļu laikā**

Bērnu vārdi	Evija	Sofija	Aleksandrs	Karolīna	Andrejs	Vasīlijs	Maksims	Daniks	Dmitrijs	Taisija	Artūrs	Soņa	Kamilla	Ričards	Raivis
Bērns rīkojas patstāvīgi, zinātkārs, iniciatīvs		1	1	1	1	1	1	1	1	1		1	1		1
Pats izdara izvēli	1	1	1	1	1	1		1		1		1	1	1	1
Paļaujas uz saviem spēkiem		1	1	1	1	1	1	1	1		1	1	1	1	1
Ar prieku vingrinās jaunu iemaņu apgūvē		1	1	1				1		1		1			1
Lūdz palīdzību, ja tā ir nepieciešama un pieņem pieaugušā palīdzību		1	1	1	1			1		1	1	1	1	1	1
Izrāda cieņu pret sevi un citiem	1	1	1	1	1	1	1	1		1	1	1			1
Prot izteikt savas domas verbāli (ar valodas starpniecību)	1	1	1	1	1	1		1		1	1	1	1	1	1
Pauž emocijas pienācīgā veidā, ir empātisks	1	1	1	1	1	1	1	1		1	1	1			1
Aizstāv savas domas un sevi un pieprasa, lai arī citi izturētos godīgi	1	1	1	1	1	1	1	1			1	1	1		1
Rezultāti balles	5	9	9	9	8	7	6	8	2	7	7	9	6	4	9

Bērns par katru kritēriju saņem 1 balli. Bērns var iegūt 9 bales, sasniedzot visaugstāko pašapziņas attīstības līmeni.

Pašapziņas attīstības līmeņi:

7-9 bales – augsts pašapziņas līmenis;

4-6 bales – vidējs pašapziņas līmenis;

1-3 bales – zems pašapziņas līmenis;

Darba autore konstatē, ka:

- **Augsts** pašapziņas līmenis ir **Sofijai, Aleksandram, Karolīnai, Andrejam, Vasīlijam, Daņikam, Taisijai, Artūram, Soņai, Raivim.**
- **Vidējs** pašapziņas līmenis ir **Evijai, Maksimam, Dmitrijam, Kamillai, Ričardam.**
- **Zems** pašapziņas līmenis netika konstatēts.

3.3 Pētījumā iegūto rezultātu apkopošana

Pirmsskolas vecuma bērniem labvēlīgā nozīmē ir paaugstināts pašvērtējums no dažādām pozīcijām visos līmeņos (pats gudrākais, pats skaistākais utt.). Savukārt zems pašvērtējums liecina par iekšējo un starppersonu konfliktu esamību, taču izmēģinājuma grupā tādas netika konstatētas.

Viens no izvirzītajiem uzdevumiem – adekvāta pašvērtējuma veidošana pirmsskolas vecuma bērniem. Balstoties uz izmēģinājuma grupas bērniem, darba autore ir piemeklējusi dažādas metodes izvirzītā mērķa sasniegšanai. Kā viena no būtiskākajām metodēm tika izmantota sižeta lomu rotaļa.

Rotaļas laikā var veidot ne tikai pašapziņu, bet arī attīstīt tās regulējošo funkciju. No visa faktoru kopuma, kas veicina personas attieksmi pret sevi pašu darbības procesā, var izdalīt divas visnozīmīgākās grupas: pirmkārt, pašas personības sasniegumi un to pašvērtējums, kā arī sava vērtējuma atbilstības noteikšana ar to kolektīva locekļu vērtējumu, kuru viedoklis pēc personības noteiktajiem kritērijiem tai ir svarīgs; otrkārt, citu cilvēku, kopīgās darbības partneru attieksme pret konkrētu cilvēku kā pret personību.

Apkopojot izmēģinājuma grupas testa rezultātus, netika konstatēti bērni ar zemu pašvērtējumu. Rezultāti tika atspoguļoti tabulā (skat. 1.grafiku)

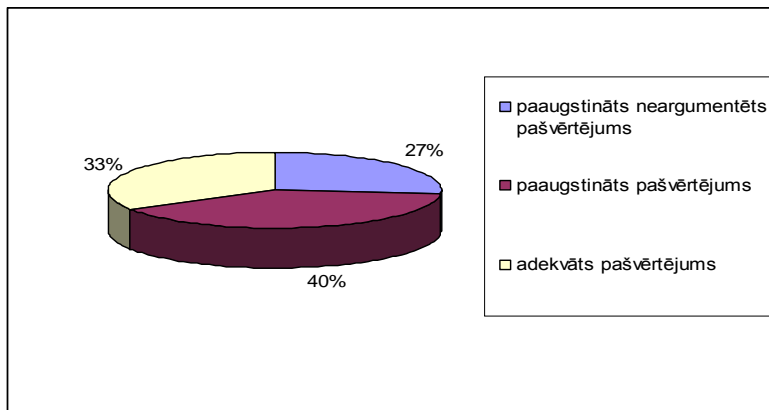
1. grafiks **Bērnu grupas pašapziņas līmeņi (%)**

27 % bērnu ir ar paaugstinātu neargumentētu pašvērtējumu, tie ir Maksims, Daņiks, Kamilla, Ričards. 40 % bērnu ir ar paaugstinātu pašvērtējumu, tie ir Andrejs, Vasīlijs, Artūrs, Soņa un Raivis. 33 % bērnu ir ar adekvātu pašvērtējumu, tie ir Evija, Sofija, Aleksandrs, Karolīna, Taisija.

Iegūtos testa rezultātus darba autore pārbaudīja socializācijas procesā - kā izpaužas pašvērtējums sižetu lomu rotaļās.

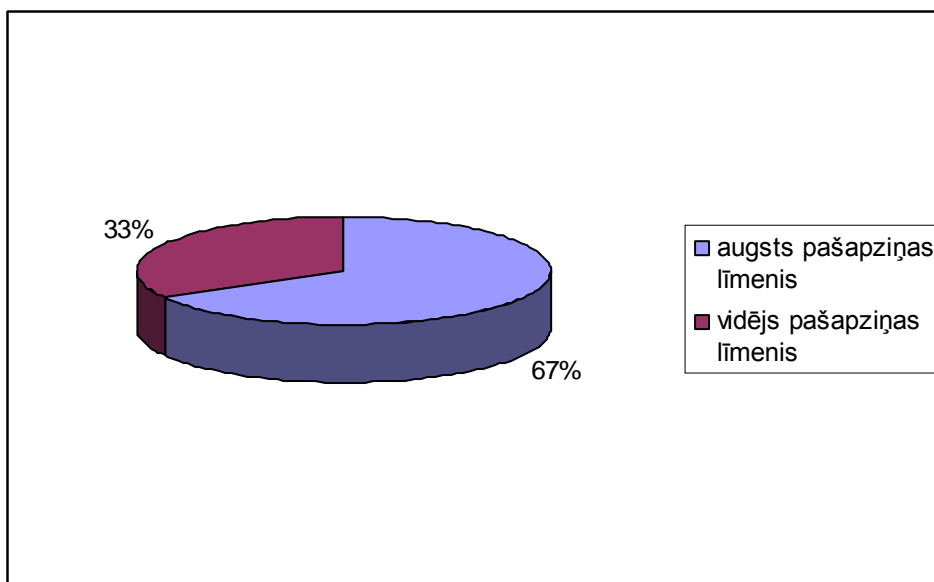
2. grafiks **Bērnu pašapziņas attīstības līmeņi (%)**

Tiek konstatēts, ka 67% veido bērni ar augstu pašapziņas attīstības līmeni; 33% ir bērni ar vidēju pašapziņas attīstības līmeni; zems pašapziņas attīstības līmenis netika konstatēts nevienam bērnam.

Pašapziņa ir viens no galvenajiem faktoriem, kas sekmē bērna attīstību pirmsskolas periodā, kad viņš ir visvairāk “atvērts” visa veida ietekmēm. Bērna Es, kas ir personības kodols, veicina viņa aktivitāti, emocionālo, prāta un gribas attīstību. Rotaļā, kas ir bērna paša izvēlēta darbība, pilnībā izpaužas viņa Es.

Novērtēt sevi pirmsskolas vecum bērnam ir daudz grūtāk, nekā novērtēt savu vienaudzi. Pret vienaudzi bērns ir daudz prasīgāks un viņu var novērtēt daudz objektīvāk.

Secinājumi

Socializācija aptver visus kultūras, apmācības un audzināšanas procesus, ar kuru palīdzību cilvēks iegūst sociālo dabu un spēju piedalīties sabiedrības dzīvē. Veiksmīgas socializācijas pamati tiek veidoti bērnībā. Pirmsskolas bērnība – socializācijas mehānismu apgūšanas aktīvākais laiks. Socializācijas procesā cilvēks veidojas par individualitāti.

Kopumā iepriekš pieminētie komponenti ir tie, kas atklāj socializācijas procesu. Tie uzsver, ka cilvēks piedzimst kā bioloģiska būtne, taču par sociālo indivīdu, personību un individualitāti cilvēks kļūst, iegūstot sociālo pieredzi, kontaktējoties ar citiem cilvēkiem un iesaistoties sociālajās attiecībās.

Vecāki ir tie, kuri pirmie sniedz bērnam savu mīlestību. Bērniem ir nepieciešama nesavtīga vecāku mīlestība – tāda mīlestība, kas palīdz viņam justies droši. Drošības izjūta sekmē veiksmīgu bērna socializāciju. Ja bērnam ir izveidojusies pieķeršanās, viņš izjūt drošību - bērna pašsajūta ietver aizsargātības un pašpaļāvības izjūtas. Bērniem, kuri ir droši pieķērušies, piemīt augsts Es tēla attīstības līmenis, zema atkarība no mātes, izteikta aktivitāte.

Par patstāvības rādītājiem vecākajam pirmsskolas bērnu posmam kalpo tiekšanās pēc uzdevumu atrisināšanas bez citu cilvēku palīdzības, prasmes izvirzīt darbības mērķi, elementārās plānošanas veikšanu, iecerētā īstenošanu un rezultāta iegūšanu, adekvāta mērķa izvirzīšanu, kā arī patstāvību raksturo iniciatīvas un radošuma spējas konkrētu uzdevumu risināšanas procesā.

Zināšanas par apkārtējo pasauli un arī par sevi mēs iegūstam ar izziņas procesu palīdzību. Izziņas procesi ir tie, kas sniedz mums informāciju.

Ikviens spriedums par sevi, ikviena sevis aprakstīšana tādā vai citādā mērā ietver arī pašvērtējumu. Tiklīdz rodas priekšstati par savām individuālajām īpašībām, tad tie uzreiz arī veido noteiktu attieksmi pret sevi pašu. Pašapziņas novērtējošā sastāvdaļa atspoguļo cilvēka attieksmi pret sevi un savām īpašībām, viņa pašvērtējumu.

Pašapziņa ir viens no galvenajiem faktoriem, kas sekmē bērna attīstību pirmsskolas periodā, kad viņš ir visvairāk “atvērts” visa veida ietekmēm. Bērna Es, kas ir personības kodols, veicina viņa aktivitāti, emocionālo, prāta un gribas attīstību. Rotaļā, kas ir bērna paša izvēlēta darbība, pilnībā izpaužas viņa Es.

Rotaļa veicina radošo spēju izpausmes un palīdz tās konstatēt, kā arī personības radošā potenciāla attīstību, aktīva pašvērtējuma veidošanos, prasmes patstāvīgi pieņemt lēmumus

attīstīšanos, pašregulācijas un emocionālās sfēras korekcijas iemaņu veidošanos. Rotaļa māca cienīt, mīlēt, līdzpārdzīvot, līdzī just, attīsta refleksiju, veido pašcieņas jūtas.

Rotaļa ir brīva, radoša darbība, pieaugušajam, viņa attieksmei pret bērnu un viņa rotaļām ir neaizstājama loma. Saskarsmes procesā pieaugušais bērnam ir kā paraugs, runas un sadarbības aktivizētājs, iedrošinātājs.

Līdzdarbojoties, rosinot, atbalstot bērnus, rotaļnieki veiksmīgāk apgūst dzīvē nepieciešamas prasmes, tai skaitā komunikācijas un sadarbības prasmes.

Šī informācija tiek apstrādāta, apjēgta un saglabāta. Izziņas procesi sekmē personības.

Par pamatieguvumu domāšanas attīstīšanā kalpo iztēle, apziņas spēja veidot tēlus, izpratne un idejas.

Izmēģinājuma pirmsskolas vecuma bērniem ir konstatēts augsts pašapziņas līmenis ir Sofijai, Aleksandram, Karolīnai, Andrejam, Vasīlijam, Daņīkam, Taisijai, Artūram, Soņai, Raivim, vidējs pašapziņas līmenis ir Evijai, Maksimam, Dmitrijam, Kamillai, Ričardam. Zems pašapziņas līmenis netika konstatēts.

Izmantotā literatūra un avoti

1. Ādlers, A (1999) *Psiholoģija un dzīve*. Rīga: IdeA, 196 lpp.
2. Albrehta, Dz. (1998) *Pētīšanas metodes pedagogijā: Metodiska izstrādne*. Rīga: Mācību grāmata, 104 lpp.
3. Boulbijs Dž. (1998) *Drošais pamats: Vecāku un bērnu savstarpējā pieķeršanās - cilvēka veselīgas attīstības priekšnoteikums*. Rīga: Rasa ABC, 198 lpp.
4. Dzintere, D. (1984) *Rotaļa un darbs bērnudārzā*. Rīga: Zvaigzne, 101 lpp.
5. Dzintere, D., Stangaine, I. (2007) *Rotaļa – bērna dzīves prasmju sekmētāja*. Rīga: RAKA, 304 lpp.
6. Dzintere, D., Stangaine, I. (2007) *Rotaļa – bērna dzīvesveids*. Rīga: RAKA, 197 lpp.
7. Freiberga, I. (2007) *Apkārtne un izziņas aktivitāte. Bērns mācās izzināt pasauli*. Rīga: Izglītības soļi, 177 lpp.
8. Golubina, V. (2007) *Pirmskolas pedagoga rokasgrāmata*. Rīga: Izglītības soļi, 308 lpp.
9. Jurgena, I. (2002) *Vispārīgā pedagogija*. Rīga: Izglītības soļi, 144 lpp.
10. Kaņepēja, R. (2003) *Iepazīšana ar apkārtni. Literatūra. Runas attīstīšana. Rakstīt un lasītmācīšana. Es gribu iet skolā : rokasgrāmata skolotājiem*. Rīga, 178 lpp.
11. Kons I. (1982) *Es atklāšana*. Rīga: Avots, 334 lpp.
12. Kramiņš, E., (2005) *Runas prasme saziņā*. Rīga: Turība, 688 lpp.
13. Laima B. (2010) *Ģimenes loma skolēnu socializācijā*. Rīga: RaKa, 134 lpp.
14. Lieģeniece, D. (1992) *Bērns-pasaulē, pasaule-bērnā*. Rīga: Zvaigzne, 134 lpp.
15. Lieģeniece, D. (1999) *Kopveseluma pieeja audzināšanā (5-7 gadu vecumā)*. Rīga: RAKA, 262 lpp.
16. Omārova S. (2001) *Cilvēks dzīvo grupā: Sociālā psiholoģija*. Rīga: Kamene, 171 lpp.
17. Romenkova (1997) V, *Rotaļas attīstība*. Rīga: Vārti, 31 lpp.
18. Svence, G. (1999) *Attīstības psiholoģija*. Rīga: Zvaigzne ABC, 165 lpp.
19. Špona A., Čehlova, Z. (2004) *Pētniecība pedagogijā*. Rīga: RAKA, 204 lpp.
20. Špona, A. (2006) *Audzināšanas process teorijā un praksē*. Rīga: RAKA, 211 lpp.
21. Vecgrāve, A (2005) *Ceļvedis pieaugušajiem pa bērnības zemi*. Rīga: Zvaigzne ABC, 240lpp.

22. Vigule, D. (2000) *Kārļa Dēķena un viņa laikabiedru pedagogu atziņas par gribas attīstību un veidošanu. Bērns kā vērtība ģimenē un pirmsskolā*. Rīga: Izglītības solī, 87 lpp.
23. Vorobjovs A. (2002) *Sociālā psiholoģija*. Rīga: Izglītības solī, 340 lpp.
24. Zelmenis, V. (2000) *Pedagoģijas pamati*. Rīga: RAKA, 291 lpp.
25. Rogers C. S., Sawyers J. (1998) *Play in the Lives of Children*. Washington: DC National Association for the Education of Young Children, 348 p.
26. Wood L., Attfield J. (1996) *Play, Learning and the Early Childhood Curriculum*. London, 230 p.
27. Богуславская З.М. (1991) *Развивающие игры для детей младшего дошкольного возраста*. Москва: Просвещение, г. 134 с.
28. Гальперин П.Я. (2006) *Введение в психологию*. Москва: Феникс 264 с.
29. Голованова Н. А. (2004) *Социализация и воспитание ребенка: Учебное пособие для студентов высших учебных заведений*. Санкт - Петербург: Речь, 272 с.
30. Запорожец А.В. (1998) О значении ранних периодов детства для формирования личности ребенка // *Современные проблемы дошкольного образования и педагогические технологии: Сборник научных трудов*. Смоленск: СГПУ, 3-10 с.
31. Зарубина О. (2008) *Саморазвитие личности: обзор содержания проблемы. Актуальные проблемы современной науки*. Смоленск: СГПУЗ, 77 с.
32. Крайг Г. (2002) *Психология развития*. Санкт - Петербург: Питер, 992 с.
33. Карабанова О. А. (1997) *Игра в коррекции психологического развития ребёнка*: Москва, Русское педагогическое агентство, 192 с.
34. Кедрова Н. *Что такое самостоятельность?*. http://www.deti.by/parents/upbringing/what_is_the_independence.html (Skatīts: 22. 03. 20011)
35. Корепанова М. В., Харламова Е. В. (2005) *Диагностика развития и воспитания дошкольника*. Москва: Баласс, 144 с.
36. Менджеринская Д. В. *Игра идети*. Москва: Просвещение, 1987, 346 с.
37. Мухина В. С. Венгер Л. А. (1995) *Психология*. Вологда: Посвящение, 340 с.
38. Леванова Е.А., Волошина А.Г. (2008) *Игра в тренинге. Возможности игрового взаимодействия*. Санкт - Петербург: Питер, 284 с.
39. Немов Р.С. (1990) *Психология: Учебное пособие*. Москва: Просвещение, 301 с.
40. Зворыгина Е. В. (1988) *Первые сюжетные игры малышей*. Москва: Просвещение, 286 с.

41. Обухова Л.Ф. (1995) *Детская психология*. Москва: Просвещение 254 с.
42. Пучкова Г.В. *Общие методы и приемы руководства игрой*.
<http://www.ds151gcheb.edu.cap.ru/?t=hry&eduid=3797&hry=./3642/31195/49465>
(Skatīts: 23.05.2011.)
43. Радугин А. А, Радугин К. А.(1994) *Социология: Курс лекций*. Воронеж. Просвещение, 386 с.
44. Репина Т. А. Отношение между сверстниками в группе детского сада. - М., 1978.
45. Рубинштейн С. Л. (2000) *Основы общей психологии*. Санкт-Петербург: Питер, 385 с.
46. *Самостоятельность*. http://adalin.mospsy.ru/1_03_00/1_030131.shtml (Skatīts: 21.04.2011)
47. Смелзер Н. (1994) *Социология*. Москва: Феникс, 688 с.
48. Спиваковская А. С. (1997) *Как быть родителями*. Москва: Просвещение, 188 с.
49. Урунтаева Г.А. (2001) *Дошкольная психология: Учебное пособие для студентов средних пед. учеб. заведений*. Москва: Академия, 264 с.
50. Филиппова О. *Негативное влияние СМИ на развитие детей*. <http://deti-psyhelp.ru/publ/1-1-0-5> (Skatīts: 23.04.2011)
51. Чеснокова И. И. (1987) *Проблема самосознания в психологии*. Москва: Просвещение, 144 с.
52. *Что такое самоуважение и как оно складывается у детей?*. <http://xpsy.ru/page/chto-takoe-samouvazhenie-i-kak-ono-skladyvaetsja-u-detej00393> (Skatīts: 15.05. 2011)
53. Яacobсон С.Г., Морева Г.И. (2003, 6) *Образ себя и моральное поведение дошкольников // Вопросы психологии № 6 12 -14 с.*

Pielikumi

Pielikums 1.

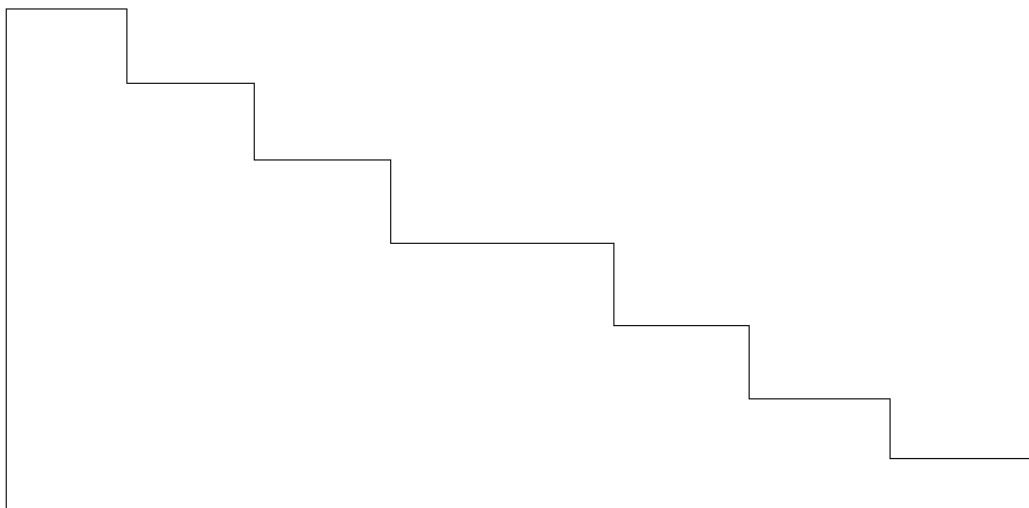

Pielikums 2.

