

Latvijas Universitātes Žurnāls

VĒSTURE



2025

19

HISTORY

Journal of the University of Latvia

Latvijas Universitātes Žurnāls

VĒSTURE

Journal of the University of Latvia

HISTORY

Latvijas Universitātes Žurnāls

VĒSTURE

2025, 19

Journal of the University of Latvia

HISTORY

Dibinātājs Latvijas Universitāte (Reģistrācijas numurs 90000076669)
“Latvijas Universitātes Žurnāls. Vēsture” ir žurnāla “Latvijas Vēsture. Jaunie un Jaunākie Laiki” turpinājums. Šis laidniens ir minētā žurnāla 114. numurs.

Galvenā redaktore **Kristīne Beķere** – *Ph. D.*, Latvijas Universitāte

Zinātniskā sekretāre **Ginta Ieva Bikše** – *Ph. D.*, Latvijas Universitāte

Redakcijas kolēģija:

Ammons Českins – *Ph. D.*, Glāzgovas Universitātes Sociālo un politisko zinātņu skolas lektors
Centrāleiropas un Austrumeiropas studijās

Anderšs Frejmarks – *Ph. D.*, Linneja Universitātes Mākslu un humanitāro zinātņu fakultātes
asociētais profesors

Ēriks Jēkabsons – *Dr. hist.*, LU Humanitāro zinātņu fakultātes profesors

Valda Kļava – *Dr. hist.*, LU Humanitāro zinātņu fakultātes asociētā profesore

Samuels Kruizinga – *Ph. D.*, Amsterdamas Universitātes docents mūsdienu vēsturē

Mati Laurs – *Ph. D.*, Tartu Universitātes Mākslu un humanitāro zinātņu fakultātes profesors

Andris Levāns – *Dr. hist.*, LU Humanitāro zinātņu fakultātes asociētais profesors

Alans Marejs – *Ph. D.*, Lidsas Universitātes Mākslu fakultātes vecākais pasniedzējs

Silviu Miloiu – *Dr. habil. hist.*, Valahijas Universitātes profesors, Rumānijas Ziemeļu un Baltijas
studiju asociācijas prezidents

Torbens K. Nilsens – *Ph. D.*, Olborgas Universitātes Sociālo zinātņu fakultātes asociētais profesors

Tomašs Pudlockis – *Ph. D.*, Jageloņu Universitātes Vēstures institūta asociētais profesors

Andrijs Rukkass – *Dr. hist.*, Tarasa Ševčenko Kijevas Nacionālās universitātes Vēstures fakultātes
asociētais profesors

Inese Runce – *Dr. hist.*, LU Filozofijas un socioloģijas institūta vadošā pētniece

Jurijs Sļozkins – *Ph. D.*, Kalifornijas Universitātes (Bērkli) profesors, Oksfordas Universitātes
Sv. Edmunda koledžas vadošais pētnieks

Aivars Stranga – *Dr. habil. hist.*, LU Humanitāro zinātņu fakultātes profesors

Andris Šnē – *Dr. hist.*, LU Humanitāro zinātņu fakultātes asociētais profesors

Jānis Taurēns – *Dr. hist.*, LU Humanitāro zinātņu fakultātes asociētais profesors

Jons Vaičenonis – *Dr. hist.*, Vītauta Dižā Universitātes Humanitāro zinātņu fakultātes profesors

Bredlijs Vudvorts – *Ph. D.*, Ņūheivenas Universitātes Mākslu un zinātņu koledžas asociētais
profesors

Žurnāls ir iekļauts SCOPUS datubāzē (no 2023. gada) un EBSCO datubāzē *Central & Eastern European Academic Source* (no 2016. gada).

Literārā redaktore **Sarmīte Medne**

Angļu valodas teksta redaktore **Andra Damberga**

Maketu un vāka dizainu veidojusi **Baiba Lazdiņa**

Maketētāja **Andra Liepiņa**

Adrese: “Latvijas Universitātes Žurnāls. Vēsture”, LU Humanitāro zinātņu fakultāte.

Aspazijas bulvāris 5, Rīga, Latvija, LV-1585. Tālrunis: +371 67034992

Visi žurnāla raksti ir anonīmi recenzēti.

Pārpublicēšanas gadījumā nepieciešama Latvijas Universitātes atļauja. Citējot atsauce uz izdevumu obligāta.

Par publicēšanai nepieņemtiem manuskriptiem redakcija paskaidrojums nesniedz. Par žurnālā ievietoto citātu atbilstību oriģinālam atbild autori.

Žurnāla interneta vietne: <https://journal.lu.lv/luzv/>



“Latvijas Universitātes Žurnāls. Vēsture” publicēts brīvpieejā saskaņā
ar *Creative Commons* Attiecinājuma-Nekomerciāls 4.0 starptautisko licenci
(CC BY-NC 4.0) (<https://creativecommons.org/licenses/by-nc/4.0/>)

© Latvijas Universitāte, 2025

ISSN 2500-9621 (drukāts)

ISSN 2592-9593 (elektronisks)

<https://doi.org/10.22364/luzv.19>

Established by University of Latvia (Registration No. 90000076669)

“Journal of the University of Latvia. History” is a continuation of the journal “History of Latvia. Modern and Contemporary Period”. The current journal is the 114th volume of the series.

Editor-in-Chief **Kristīne Beķere** – *Ph. D.*, University of Latvia

Scientific Secretary **Ginta Ieva Bikše** – *Ph. D.*, University of Latvia

Editorial Board:

Ammon Cheskin – *Ph. D.*, Lecturer in Central and East European Studies, School of Social and Political Sciences, University of Glasgow, United Kingdom

Anders Fröjmark – *Ph. D.*, Associate Professor, Faculty of Arts and Humanities, Linnaeus University, Sweden

Ēriks Jēkabsons – *Dr. hist.*, Professor, Faculty of Humanities, University of Latvia, Latvia

Valda Kļava – *Dr. hist.*, Associate Professor, Faculty of Humanities, University of Latvia,

Samuēl Kruizinga – *Ph. D.*, Assistant Professor in Contemporary History, University of Amsterdam, Netherlands

Mati Laur – *Ph. D.*, Professor, Faculty of Arts and Humanities, University of Tartu, Estonia

Andris Levāns – *Dr. hist.*, Associate Professor, Faculty of Humanities, University of Latvia, Latvia

Silviu Miloju – *Dr. habil. hist.*, Professor, University of Valachia, President, Romanian Association for Baltic and Nordic Studies, Romania

Alan Murray – Senior Lecturer, Faculty of Arts, University of Leeds, United Kingdom

Torben K. Nielsen – *Ph. D.*, Associate Professor, Faculty of Social Sciences, University of Aalborg, Denmark

Tomasz Pudłocki – *Ph. D.*, Associate Professor, Institute of History, Jagiellonian University, Poland

Andrij Rukkas – *Dr. hist.*, Faculty of History, Taras Shevchenko National University of Kyiv, Ukraine

Inese Runce – *Dr. hist.*, Leading Researcher, Institute of Philosophy and Sociology, University of Latvia, Latvia

Yuri Slezkine – *Ph. D.*, Professor of the Graduate School at the University of California, Berkeley, Senior Research Fellow, St. Edmund Hall, University of Oxford, United Kingdom

Aivars Stranga – *Dr. habil. hist.*, Professor, Faculty of Humanities, University of Latvia, Latvia

Andris Šnē – *Dr. hist.*, Associate Professor, Faculty of Humanities, University of Latvia, Latvia

Jānis Taurēns – *Dr. hist.*, Associate Professor, Faculty of Humanities, University of Latvia, Latvia

Jonas Vaičenonis – *Dr. hist.*, Professor, Faculty of Humanities, Vytautas Magnus University, Lithuania

Bradley Woodworth – *Ph. D.*, Assistant Professor, College of Arts and Sciences, University of New Haven, USA

“Journal of the University of Latvia. History” is indexed in SCOPUS (since 2023) and in EBSCO database Central & Eastern European Academic Source (since 2016).

Literary editor **Sarmīte Medne**

English language editor **Andra Damberga**

Layout and cover designer **Baiba Lazdiņa**

Layout designer **Andra Liepiņa**

Address: “Journal of the University of Latvia. History”, Faculty of Humanities, University of Latvia, Aspazijas bulvāris 5, Riga, Latvia, LV-1585. Tel.: + 371 67034992

All the papers published in the present volume have been subjected to double blind peer review.

No part of the volume may be reproduced in any form without the written permission of the publisher.

When quoting, the reference to the original publication is mandatory. Editorial board does not provide commentary regarding articles rejected for publication. Correspondence of the quotes published in the current journal to the original texts is the responsibility of authors.

Free access: <https://journal.lu.lv/luzv/>



The “Journal of the University of Latvia. History” is an open access journal licensed under the Creative Commons Attribution-NonCommercial 4.0 International License (CC BY-NC 4.0) (<https://creativecommons.org/licenses/by-nc/4.0/>)

© University of Latvia, 2025

ISSN 2500-9621 (print)

ISSN 2592-9593 (online)

<https://doi.org/10.22364/luzv.19>

Saturs / Contents

Redaktores sleja	9
Editorial	11
Raksti	
Articles	13
Una Bērente	
Zemgales slieču transports 19.–20. gs. <i>Runner-Based Transport in Zemgale During the 19th–20th Century</i>	15
Ieva Sila	
Liepāja 1920.–1934. gadā: pašvaldība un iedzīvotāju pilsoniskā līdzdalība <i>Liepāja in 1920–1934: Municipality and Civil Participation of Its Inhabitants</i>	34
Ginta Ieva Bikše	
The Latvian Unit Named After Leons Paegle in the Spanish Civil War (1936–1939) <i>Leona Paegles vārdā nosauktā latviešu grupa Spānijas pilsoņu karā (1936–1939)</i>	51
Jānis Tomaševskis	
The Social Portrait of Latvian Anti-Soviet Armed Resistance in the Beginning of German-Soviet War in Summer 1941 <i>Latvijas pretpadomju bruņotās pretošanās sociālais portrets Vācijas-PSRS kara sākumā 1941. gada vasarā</i>	63
Ilze Boldāne-Zeļenka	
From Centre to Periphery... and Back? The Contribution of the Latvian Soviet Ethnographers to the Journal “Sovetskaya Etnografiya” <i>No centra uz perifēriju un atpakaļ? Padomju Latvijas etnogrāfu publikācijas izdevumā “Sovetskaja Etnografija”</i>	85

Recenzijas

Reviews 105

Inta Krūmiņa. Autoritatīvs informācijas avots Latvijas likumdevēju darbības pētniekiem

Recenzija par grāmatu: Ēriks Jēkabsons, Valters Ščerbinskis, Gints Zelmenis (sast.). Latvijas Satversmes sapulce deputātu biogrāfijās, 1920–1922. Rīga 2024. 351 lpp. ISBN 978-9984-836-12-6 107

Jānis Taurēns. Klusuma atskaņas

Recenzija par grāmatu: Ineta Lipša, Kārlis Vērdiņš un Kaspars Zellis (red.). Klusumā. Kvīri, padomju vara un sabiedrība Latvijā, 1954–1991. Rīga 2024. 351 lpp. ISBN 978-9934-615-20-7 113

Raimonds Cerūzis. Sabiedrība un indivīds, ekonomika un politika, pagātne un nākotne, lineārais un cikliskais – pretnostatījumi un koncepcija Latvijas saimniecībā kopš 19. gadsimta

Recenzija par grāmatu: Gatis Krūmiņš (sast., red.). Turbulence kā virzītājspēks: Latvijas cilvēki un tautsaimniecība 150 gados. Rīga 2025. 604 lpp. ISBN 978-9934-20-728-0 117

Ēriks Jēkabsons. Nav tikai vienkārši stāsts par Padomju Savienības valstsvīru Ivaru Smilgu

Recenzija par grāmatu: Jurijs Sļozkins. Ivars Smilga un latviešu revolūcijas epilogs Krievijā. Rīga [2022]. 127 lpp. ISBN 978-9934-8802-2-3 122

Ziņas par autoriem

About Authors 129

2025. gada pavasaris ir atnācis ar nelāgu un visai noturīgu sajūtu, ka šobrīd “piedzīvojam vēsturi” jeb dzīvojam laikā, kuru kādreiz nākotnes vēsturnieki analizēs siki un izsmēloši. Joprojām turpinās Krievijas uzsāktais agresijas karš Ukrainā, un, lai arī šķita, ka šajos nu jau vairāk nekā trīs kara gados ir redzēti visi nežēlības izpausmes veidi, tomēr asiņainie krievu raķešu uzbrukumi civiliedzīvotājiem tieši Pūpolsvētdienā ar savu cinismu un bezjēdzīgo zvērīgumu aizskar īpaši dziļi. Tajā pašā laikā ASV politiku paziņojumi, šķiet, jau ir pārsnieguši visus iespējamus absurda līmeņus un vairs nevar pārsteigt. Diemžēl šie izteikumi, kas kādas maznozīmīgas valstiņas politiku retorikā izraisītu vieglu smīnu, no tādas pasaules lielvaras kā ASV puses nemaz neskan izklaidējoši. Tikai laiks rādīs, kā šī situācija attīstīsies tālāk.

Kamēr ar zināmām bažām novērojam veidojamies nākotnes vēsturnieku darbalauku, šajā žurnāla numurā piedāvājam lasītājam daudzveidīgu šodienas vēsturnieku sagatavotu saturu. Divi raksti šajā izdevumā ir veltīti etnogrāfijai, divi – militāro konfliktu vēsturei, viens – vienlaikus Latvijas pilsoniskās sabiedrības un pilsētu vēsturei.

Šo žurnāla numuru ievada Zemgales 19. gadsimta slieču transportam veltītais Latvijas Universitātes vēstures un arheoloģijas doktora studiju programmas studentes Unas Bērentes pētījums. Pamatojoties uz Zemgales reģiona akreditētajos muzejos saglabātajām dažādajām kamanām un ragavām un plaši izmantojot arī etnogrāfisko ekspedīciju pirmdokumentāciju un rakstītos avotus, autore analizē slieču transportlīdzekļu daļu terminoloģiju, raksturo to izgatavošanā izmantotos materiālus un lietotos darbarīkus. Īpaši interesants ir kamanu rotājumu un krāsojuma apraksts un attīstības analīze. Pētījumu uzskatāmi bagātina Jāņa Zemgus Jātnieka ilustrācijas.

Etnogrāfijas kā zinātnes nozares vēsturei padomju laikā ir veltīts Latvijas Universitātes vadošās pētnieces Ilzes Boldānes-Zeļenkas darbs par latviešu padomju etnogrāfu publikācijām Maskavā iznākošajā šīs jomas nozīmīgākajā zinātniskajā žurnālā “Sovetskaja Etnografija”. Balstoties uz etnogrāfu publikācijām, autore uzskatāmi ilustrē plašāku tendenci zinātnē padomju Latvijā, proti, tās ne tikai formāli strukturālu, bet arī saturisku iekļaušanu padomju koloniālās varas izveidotajā centra un perifērijas attiecību sistēmā.

Savukārt abi militāro konfliktu vēsturei veltītie raksti aplūko atsevišķas, nošķirtu cilvēku grupas divos dažādos konfliktos. Latvijas Universitātes zinātniskās asistentes Gintas Ievas Bikšes rakstā analizēta Spānijas pilsoņu karā iesaistītās Leona Paegles vārdā nosauktās latviešu grupas izveidošanās, sastāvs un dalība kaujās. Īpaši interesants ir ieskats šīs Spānijas pilsoņu karā lielākās latviešu grupas dalībnieku savstarpējās attiecībās un brīvā laika pavadīšanas veidos, tostarp grupas biedru nereti pārmērīgajos alkohola lietošanas paradumos.

Latvijas Kara muzeja vēsturnieks Jānis Tomaševskis savukārt pievērsies par Spānijas pilsoņu karu tikai dažus gadus vēlākiem notikumiem, proti, Vācijas un PSRS kara sākumposmam 1941. gada vasarā, vienam no Otrā pasaules kara posmiem un bruņotajai pretpadomju kustībai šajā laikā. Izmantojot Latvijas Statistikas pārvaldes 1941.–1942. gadā veiktās aptaujas datus, J. Tomaševskis rūpīgi un vispusīgi analizē pretošanās dalībnieku sociālo portretu, respektīvi, vecumu, dzimumu, nacionālo piederību, ticību, izglītību, nodarbošanos, militāro pieredzi u. c. Šo datu analīze ļauj ieskicēt arī secinājumus par pretošanās kustības dalībnieku motivāciju pretoties.

Liepājas muzeja vēsturniece Ieva Sila pievērsusies Liepājas pilsētas vēsturei no 1920. līdz 1934. gadam, konkrēti tās iedzīvotāju pilsoniskās līdzdalības izpausmēm, tādām kā dalība pašvaldības vēlēšanās un dažādu lūgumu un ieteikumu iesniegšana pašvaldībai. Autore iedziļinās arī pašvaldības darbības principos un tendencēs šajā laikā vispār. Ņemot vērā, ka Latvijas historiogrāfijā pilsētu vēstures pētniecība lielākoties (ar retiem izņēmumiem) koncentrējas uz Rīgas vēstures izpēti, jāatzīmē šī pētījuma nozīmība, un varētu tikai vēlēties, lai pilsētu vēsture tiktu vairāk pētīta. Ar šo rakstu par Liepāju žurnāls turpina tradīciju publicēt katrā numurā vienu pētījumu, kura pamatā ir pēdējos gados aizstāvēts maģistra darbs.

Recenziju sadaļā piedāvājam četru grāmatu apskatus, kuras, līdzīgi kā raksti, aptver ļoti dažādu tēmu loku. Visi šajā numurā aplūkoti darbi ir izdoti Latvijā pēdējos gados: Ē. Jēkabsona, V. Ščerbinska un G. Zelmeņa sastādītais Satversmes sapulces deputātu biogrāfiju apkopojums; I. Lipšas, K. Vērdiņa un K. Zeļļa grāmata par kvīriem padomju Latvijā; G. Krūmiņa apskats par Latvijas tautsaimniecības vēsturi pēdējos 150 gados; kā arī neliela apjoma, bet nozīmīgais J. Sļozkina pētījums par Ivaru Smilgu un viņa gaitām Padomju Savienības varas gaitējos.

Kristine Beķere

The spring of 2025 has arrived with the uncanny and rather persistent feeling that we are now “living the history”, having a first-hand experience of a time that someday will be analysed in detail by future historians. The war of aggression launched by Russia in Ukraine still continues, and, although it seemed that during these more than three years of war we had seen every form of atrocity, the bloody Russian missile attacks on civilians on Palm Sunday in particular, with their cynicism and senseless atrocity, are deeply disturbing. On the other hand, the statements made by US politicians appear to have exceeded all possible levels of absurdity and can no longer surprise us at all. Unfortunately, these statements, which would cause a light chuckle in the rhetoric of the politicians of a minor country, do not sound at all amusing coming from a world power like the USA. Only time will tell how this situation will develop further.

While we observe the emerging field of work for future historians with some concern, this issue of the journal offers the reader a variety of content produced by today’s historians. Two articles in this issue are devoted to ethnographic themes, two – to the history of military conflicts, and one – simultaneously to the history of Latvian civil society and cities.

This issue of the journal is opened by a research paper dedicated to the 19th century runner-based transport in Zemgale by Una Bērente, a doctoral student of history and archaeology at the University of Latvia. Based on examples of various sleighs and sledges preserved in accredited museums in the Zemgale region, and making extensive use of primary ethnographic documentation and written sources, the author analyses the terminology of the parts of runner-based vehicles, describes the materials and tools used in their manufacture. Of particular interest is the description and analysis of the development of sleigh decorations and paintwork. The study is enriched by the illustrations drawn by Jānis Zengus Jātnieks.

The history of ethnography as a branch of science during the Soviet period is the subject of a study by Ilze Boldāne-Zeļenka, a leading researcher at the University of Latvia. The subjects of the study are publications of Latvian Soviet ethnographers in the most important scientific journal in the field, *Sovetskaja Etnografija*, published in Moscow. Based on the example of ethnographers’ publications, the author illustrates a broader trend in science in Soviet Latvia, namely, not only the formal structural incorporation but also substantive inclusion of research conducted in Soviet Latvia in the system of relations between centre and periphery established by the Soviet colonial power.

On the other hand, each of the two articles exploring the history of military conflict considers separate, distinct groups of people in two different

conflicts. Ginta Ieva Bikše, research assistant at the University of Latvia, analyses the formation, composition and participation of the Latvian group named after Leons Paegle in the Spanish Civil War. Of particular interest is the insight into the relationships and leisure activities of the members of this unit – the largest Latvian group in the Spanish Civil War, including the frequently excessive drinking habits of the its members.

The study by Latvian War Museum historian Jānis Tomaševskis focuses on events that took place only a few years later, namely, the beginning of the German-Soviet War in the summer of 1941, one of the phases of the Second World War, particularly – the armed anti-Soviet movement during this period. Using data from a survey conducted by the Latvian Statistical Office in 1941–1942, Tomaševskis thoroughly and comprehensively analyses the social portrait of the resistance fighters: their age, gender, nationality, religion, education, occupation, military experience. The analysis of these data also enables the author to draw some conclusions about the motivations of the resistance fighters to to challenge Soviet invasion.

The research of Ieva Sila, the historian of the Liepāja Museum, focuses on the history of the city of Liepāja in the period from 1920 to 1934, specifically – on the manifestations of civic participation by its citizens, such as taking part in municipal elections and submitting various requests and recommendations to the municipality. The article also delves into the principles and trends of municipal functioning in general during this period. Considering that in Latvian historiography the study of urban history is mostly, with rare exceptions, focused on the history of Riga, the importance of this study should be noted and one could only wish that urban history would be studied more extensively in the future. This article, considering Liepāja, is based on the research carried out for the master's thesis of the author and continues the current journal's tradition of publishing one such study in each issue, based on a master's thesis defended in recent years.

In the section of reviews, four books published in recent years are presented, which, like the articles, encompass a wide range of topics. All the works reviewed in this issue have been published in Latvia. The first book is a compilation of biographies of the Constitutional Assembly deputies, edited by Ē. Jēkabsons, V. Ščerbinskis and G. Zelmanis, followed by a book on the queer community in Soviet Latvia, edited by I. Lipša, K. Vērđiņš and K. Zellis. Then, a survey of the history of the Latvian economy over the last 150 years, edited by G. Krūmiņš is analysed, and finally, the section offers a concise but significant review of the study dedicated to Ivars Smilga and his life in the Soviet Union's corridors of power, written by Y. Slezkine.

Kristine Beķere

Raksti

Articles

Zemgales slieču transports 19.–20. gs.*

Runner-Based Transport in Zemgale During the 19th–20th Century

Una Bērente, *Mg. hist.*

Latvijas Universitāte, Humanitāro zinātņu fakultāte

Vēstures un arheoloģijas studiju programma

E-pasts: berenteuna@gmail.com

Rakstā aplūkoti slieču transportlīdzekļi Zemgales vēsturiskajās zemēs, balstoties uz lietiskajiem avotiem, kas saglabāti akreditētajās atmiņu institūcijās, kā arī uz rakstītajiem avotiem un literatūru. Analizētie lietiskie avoti datējami ar laiku no 19. gs. beigām līdz 20. gs. 70. gadiem un ļauj izsekot abu tipu slieču transportlīdzekļu, ragavu un kamanu, attīstības gaitai, lai gan līdz mūsdienām saglabājies neliels šo braucamriku skaits. Nelielais saglabājušos ragavu un kamanu skaits saistāms ar apstākli, ka Zemgalē industriālās revolūcijas ietekmē zirgvilkmes transports strauji aizstāts ar tvaika dzinējiem un vēlāk mehanizētiem transportlīdzekļiem. Tādēļ slieču transportlīdzekļus vairs neizmantoja ikdienas darbu veikšanai, tie zaudēja savu kādreizējo nozīmi un laika gaitā izzuda. Apzinātais materiāls tomēr ļauj izdarīt plašākus secinājumus par transporta izgatavošanas un lietošanas tendencēm, koka amatnieku profesionālo attīstību un veiktspēju.

Atslēgvārdi: Zemgale, ragavas, kamanas, ornamentu, slieču transportlīdzekļu attīstība.

The article is dedicated to runner-based vehicles in the historical region of Zemgale. The study was based on material sources preserved in accredited memory institutions, written sources and literature. The analysed material sources date from the end of the 19th century until the 1970s, and allows tracing the development of both types of runner-based vehicles, sledges and sleighs, even though a small number of these vehicles survive to this day. The scarcity of preserved vehicles is due to the fact that in Zemgale, under the influence of the industrial revolution, horse-drawn transport was rapidly replaced by steam engines and later – mechanized vehicles. As a result, runner-based vehicles were no longer used for daily work, lost their former importance and disappeared over time. However, the identified material permits drawing broader conclusions about the trends in the manufacture and use of

* Raksts tapis ar Valsts kultūrkapitāla fonda atbalstu (projekta Nr. 2024-2-KMA019).

vehicles, as well as the professional development and performance of wood craftsmen.

Keywords: Zemgale, sled, sleigh, decorations, development of runner-based vehicles.

Ievads

Transportam un loģistikai visos cilvēces attīstības periodos bijusi būtiska nozīme sabiedrības eksistencē. No 19. līdz 20. gs. pirmajai pusei zemnieki bija lielākā daļa mūsdienu Latvijas teritorijas iedzīvotāju. No viņu mobilitātes lielā mērā bija atkarīga pašu eksistence, muižu ekonomika, vēlāk arī pilsētnieku apgāde ar pārtiku. Arheoloģiski atrasto transportlīdzekļu¹ un to detaļu izpētē šie procesi bieži tiek ņemti vērā un pētīti kompleksi, savukārt etnogrāfijā tie nereti ir latenti un līdz šim par šo tēmu publicēti četri dažādas ievirzes pētījumi.²

Rakstā, izmantojot Zemgales muzeju lietiskos avotus, rakstītos avotus un literatūru, analizēti līdz mūsdienām saglabātie slieču transportlīdzekļi, kuri datējami ar laiku no 19. gs. vidus līdz 20. gs. 70 gadiem. Tēma par Zemgales slieču transportlīdzekļiem ir aktuāla, jo līdz šim nav veikta līdz mūsdienām saglabāto slieču transportlīdzekļu plašāka analīze, ietverot to izgatavošanu un dekorēšanas paņēmienus, lai gan tuvākajās kaimiņvalstīs³ pētījumi par šo tēmu ir publicēti jau kopš 20. gs. vidus. Jauniegtā informācija būtiski papildinās ziņas par zirgvilkmes transportlīdzekļu attīstību un kokamatniecības vēsturi un vairo izpratni par saglabāto Zemgales vēsturiskā reģiona materiālo kultūru. No apzinātajiem avotiem ir iespējams secināt, kā attīstījušies slieču transportlīdzekļi, to izgatavošana un lietojums attiecīgajā laika periodā.

Kultūrvēsturiskās informācijas kopums ļauj izšķirt 19. gs. otrās puses Latvijā piecus vēsturiski etnogrāfiskos apgabalus: Sēliju, Kurzemi, Latgali, Vidzemi un Zemgali.⁴

Tomēr jāņem vērā, ka 20. un 21. gs. veidotajās kartēs administratīvās robežas ne vienmēr precīzi sakrīt ar kādreizējām vēsturiskajām zemēm un robežām dabā, īpaši vietās, kur notiek pāreja no vienas vēsturiskās zemes citā, jeb robežjoslās. Pamatojoties uz šo apstākli un apzinot Zemgales slieču transportlīdzekļus, atsevišķos gadījumos jāņem vērā pierobežas zemē Sēlijā saglabātie transportlīdzekļi, lai veiktais pētījums būtu pilnīgāks. Pēc Latvijas valsts izveides tika saglabāts administratīvi teritoriālais iedalījums apriņķos un pagastos. 1924. gadā Latvijas teritorija bija iedalīta 19 apriņķos,⁵ un šāds administratīvais pieraksts izmantots Izglītības ministrijas Pieminekļu valdes materiālos. 1949. gadā padomju vara veica administratīvo reformu, likvidējot apriņķus un pagastus un to vietā izveidojot rajonus un ciemus.⁶ Pēc jaunās administratīvās sistēmas ekspedīciju pierakstus veica Latvijas PSR Vēstures institūta (tagad – LU Humanitāro zinātņu fakultātes Latvijas vēstures institūts) etnogrāfi no 1948. līdz 1985. gadam. Rakstā ar apzīmējumu “vēsturiski etnogrāfiskais apgabals Zemgale”⁷ domātas teritorijas administratīvās robežas mūsdienās.

Raksts tapis, izpētot lietiskos avotus – Zemgalē saglabātos slieču transportlīdzekļu sešās akreditētajās kultūras atmiņu institūcijās: Rundāles pils muzejā, Bauskas pils muzejā, Viļa Plūdoņa muzejā “Lejnieki,” Bauskas muzejā, Kārļa Ulmaņa piemiņas muzejā “Pikšas” un Dobeles novada muzejā. Fiksēti 13 slieču transportlīdzekļi, sešas ragavas un kamanas, vienas baļķu ragaviņas. Šie transportlīdzekļi datējami ar 19. gs. beigām – 20. gs. 70. gadiem. Lai paplašinātu raksta kontekstu, apsektas arī robežjoslās esošās akreditētās atmiņu institūcijas: Aizkraukles vēstures un mākslas muzejs, Aknīstes novadpētniecības muzejs, Jāņa Jaunsudrabiņa muzejs “Riekstiņi”, Raiņa muzejs “Tadenava” un Viesītes muzejs “Sēlija”. Atsevišķi jāatzīmē

senlietu privātkolekcija “Solis sendienās” Gārsenē, kur savākti 20. gs. sākuma – 20. gs. 70. gadu slieču transportlīdzekļi. Lai gan par to precīzu ziņu nav, tomēr visā Latvijā ragavas lietotas arī padomju periodā, kas uzskatāms par slieču transportlīdzekļu individuālās izgatavošanas amatniecības beigu fāzi.

Nākamajā izpētes posmā apkopot, sistematizēti un analizēti rakstītie un attēlojošie avoti par Zemgales slieču transportlīdzekļiem. Viens no pirmajiem avotiem ir Johana Kristofa Broces (*Johann Christoph Brotze*) zīmējumi un apraksti.⁸ Viņš skicējis un aprakstījis zemnieku un pilsētnieku lietotos transportlīdzekļus 18. gs., savukārt 19. gs. otrās puses slieču transportlīdzekļus un to izgatavošanu aprakstījis Augusts Bilenšteins (*August Johann Gottfried Bielenstein*).⁹ Raksta sagatavošanā izmantota arī dažādos laika periodos veikto etnogrāfisko ekspedīciju pirmdokumentācija. Pieminējam valdes ekspedīcijas organizētas no 1923. līdz 1944. gadam. Ievāktās ziņas (apraksti, skices, fotogrāfijas) datējamas ar 19. gs. vidu – 20. gs. 30. gadiem un glabājas Latvijas Nacionālā vēstures muzeja Rokrakstu, zīmējumu, fotoattēlu un dokumentu kolekcijā (ZAE kolekcija, mape nr. 57 “Zirgs, zirglietas un pajūgs”). Ekspedīcijās apsekoti Jelgavas apriņķa Bukaišu, Sņikeres un Ukru pagasti. Šajās ekspedīcijās toreizējā Tukuma apriņķa Jaunpils un Lestenes pagastā apzinātais nav iekļauts pētījumā, jo aprakstītais etnogrāfiskais materiāls tuvāks Rīgas pilsētai un Kurzemes etnogrāfiskajam materiālam. Kopumā fiksēti 32 slieču transportlīdzekļi vai to daļas, četras bērnu un trīs baļķu ragaviņas, divas grants kulbas, divi pilni krešļi, piecas universālās darba ragavas un 16 kamanas. Etnogrāfiskās ekspedīcijas un lauka pētījumus turpināja Latvijas PSR Vēstures institūta etnogrāfi no 1948. līdz 1985. gadam. Mapē “Zemgale, tai skaitā Sēlija” ir informācija par Bauskas

un Jelgavas rajonu. Lielāks ziņu kopums saistāms ar Sēliju (Daugavpils (DA daļa bij. Ilūkstes apr.), Jēkabpils, Baldones, Neretas un Aizkraukles rajons), tomēr transports fiksēts tikai Aizkraukles un Jēkabpils rajonā. Atsevišķos gadījumos kā papildinoši un paskaidrojoši piemēri rakstā būs minēti transportlīdzekļi no Sēlijas. Ievāktās ziņas datējamas ar 19. gs. beigām – 20. gs. 70. gadiem. Lai iegūtu pilnvērtīgu informāciju, jāanalizē arī folkloras avotos iegūstamās ziņas.¹⁰ Lai gan šiem avotiem trūkst hronoloģiskas piesaistes, raksta kontekstā to iespējams noteikt, jo nereti uzskaitītajos avotos minētas specifiskas, noteiktam laika posmam un reģionam atbilstošas slieču transportlīdzekļu daļas un detaļas.

Terminoloģija

Terminoloģiskas konsekvences dēļ jāpaskaidro rakstā lietotie termini un jēdzieni, kas apzīmē 19. gs. līdz 20. gs. pirmajā pusē lietotos slieču transportlīdzekļus, to daļas un detaļas.

Latvijas teritorijā izšķirami divi transportlīdzekļu pamattipi – ragavas un kamanas. Ragavas bija ikdienas darbu veikšanas līdzeklis,¹¹ Zemgalē tās parasti vilka vienzirga pajūgā. Izbraukumu transportlīdzekli jeb kamanas lietoja tikai cilvēku pārvadāšanai ziemā bez smagas kravas¹² un iespēju robežās centās ornamentēt un dekorēt. 20. gs. 30. gados precīzi paskaidrotas kamanu būtiskākās iezīmes:

“Latvijā šķiro ragavas, ko lieto darbam, no kamanām, ko lieto izbraukšanai. Ragavas kalpo galvenām kārtām mantu, kamanas – cilvēku transportam. Ragavu iekārtā valda tehniskais princips – lietderība un izturība, kamanu iekārtā tikpat liela (varbūt pat lielāka) loma ir aistētiskajam principam – skaistumam.”¹³

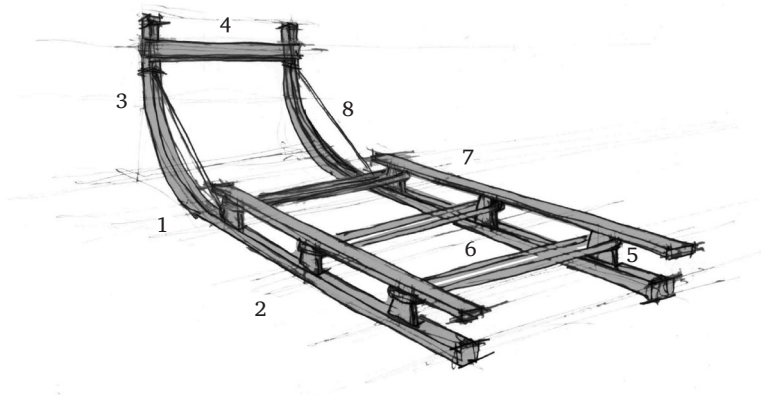

1. zīm. Ragavu pamatkonstrukcija. 1 – liektas slieces, 2 – slieču ceļa daļas metāla apkalums, 3 – apgalvenis, 4 – šķērsis, 5 – mietne, 6 – balziens, 7 – uzkala, 8 – atstope. Zīm. J. Z. Jātnieks, 2025

Lai iepazītu ragavu un kamanu daļu un detaļu terminoloģiju, nepieciešams izprast šo slieču transportlīdzekļu uzbūvi. Galvenā ziemas transportlīdzekļu daļa bija pa sniegu slidošā daļa jeb slieces. Līdz 19. gs. vidum izgatavoja un lietoja tā saucamās raktās slieces. Slieces izgatavoja no taisna egles stumbra, kam bija dabiski uz augšu vērstas saknes likums. Izraktā likā sakne veidoja ragu, bet koka stumbrs bija pa ceļu slidošā daļa. Sākot ar 19. gs. vidu, slieces sāka veidot raukšanas jeb liekšanas tehnikā. Lai gan šāds izgatavošanas process bija komplicētāks un sastāvēja no pieciem posmiem (kokmateriāla atrašanas, sagataves izveides, mikstināšanas, sautēšanas, liekšanas), šādas slieces varēja pielāgot dažādu darbu specifikai. 19. gs. 50.–60. gados ragavu slieces lieca no apaļkoka un neapkala, 19. gs. 60.–70. gados liektajām sliecēm sāka izmantot šķeltu, piecirstu kokmateriālu. 19. gs. otrajā pusē šķelto slieču ceļa daļu sāka apkalt, lai koka slieces tik ātri nenodilst. Abu tipu sliecēs stiprināja mietnes. Mietnes ir vertikāli koka stabiņi, kas iekalti vai izkalti cauri sliecēm un kalpo kā sasaitē starp sliecēm un uzkalām. To funkcija ir noturēt vedamo kravu un neļaut to sniegam sabojāt. Mietnes parasti skaita pāros, un gan

ragavām, gan kamanām var būt no viena līdz sešiem mietņu pāriem. Ap abām pretimstāvošajām mietnēm aplieca balzienu un vidū savienoja galus. Ragavu garenvirzienā, virs mietņu kakliem lika pietēsta apaļkoka vai cirsta koka uzkalas.

Virš ragavu pamata nereti lika dažādas uzlikas, piemērotas kravas vešanai, piemēram, drēģi, kvadrāta formas apaļkoku vai šķelta koka uzliku, ja bija jāved viegla, bet ietilpīga krava, piemēram, siens. Ja saimniecībā cilvēku pārvadāšanai nebija pieejamas kamanas, tad šādam mērķim kalpoja darba ragavas, kam piestiprināja atzveltni jeb kresli, grants¹⁴ vai izbraukumu kulbu. Kreslis ir noņemama vai nenoņemama ragavu virsbūves konstrukcija ar atzveltni, sānu malām, ar un bez grīdas. Kreslis sastāv no sānu kokiem vai kvadrātveida rāmja, kam aizmugurē jeb atzveltnei daļā no dēļiem vai atstatus liktiem stilbiņiem veidota atzveltnē un sānu daļas jeb roku balsti. Krešļus, līdzīgi kā kamanas, sāka krāsot 19. gs. vidū un krāsoja vienā vai vairākās krāsās.¹⁵ Atzveltnei daļā varēja ierīkot arī slēdzamu sēžamo daļu, līdzīgi kā kamanām.¹⁶ Virs darba ragavām varēja stiprināt arī kulbu.¹⁷ Kulbas bija divējādas. Vienkārši gatavotās kulbas bija paredzētas darbam, piemēram,

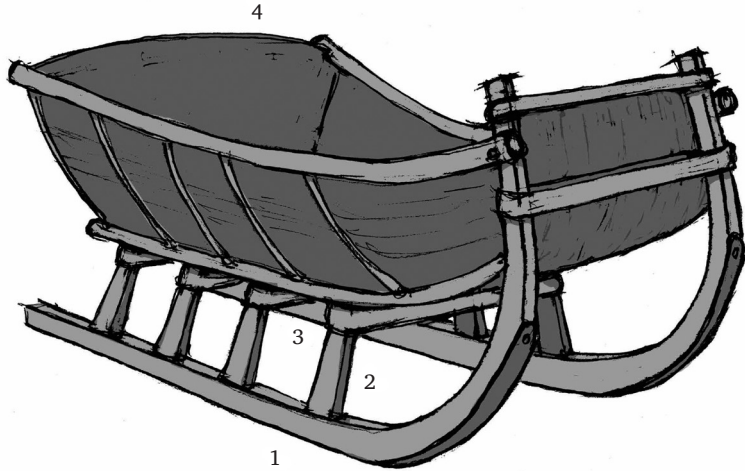

2. zīm. Ragavas ar laivveida kulbu. 1 – sliece, 2 – mietne, 3 – balziens, 4 – kriju kulba.
Zīm. J. Z. Jātnieks, 2025

grants vešanai. Šāda tipa kulbu nesēja pie ragavām, jo, vedot granti¹⁸ vai līdzīgu kravu, to varēja sāniski izgāzt vajadzīgajā vietā. 19. gs. otrajā pusē sāka darināt atsevišķas izbraukumu kulbas. Tās bija smalkāk gatavotas, ar mazu atzveltni un sēdekli.

Lai kulbu padarītu greznāku, atzveltnes ārpusi izgreznoja ar grebtiem ornamentiem vai cirstiem stilbiņiem, nokrāsoja ar eļļas krāsu, kā arī tajā ielika salmu maisu ērtākai sēdēšanai.¹⁹ Izbraukumu kulbas var nosacīti iedalīt četros tipos, balstoties uz izgatavošanas apgabalu, nacionālo piederību vai nodarbošanos.²⁰

Slieču transportlīdzekļu daļu un detaļu nosaukumus un to attīstību ietekmēja daudzi faktori, piemēram, 19. gs. politiskā situācija Latvijas teritorijā, zemnieku iešana klušās un ar transportu saistītu jaunvārdu dzirdēšana no tur strādājošajiem amatniekiem, kuri visbiežāk bija citas tautības. Savstarpējā pieredzes apmaiņā tieši vai netieši tika pārņemti priekšmetu, darbarīku, funkciju vārdi un apzīmējumi.²¹ Darba ragavas zemnieki izgatavoja saimniecībā uz vietas,

bet izbraukumu transportu jeb kamanas nereti pirka no amatniekiem, un reizē ar nopirkto reāliju dažkārt līdzī nāca arī tās jaunais nosaukums.²² Bieži transportlīdzekļu detaļu apzīmējums radies no materiāla iegūšanas veida (raktās slieces) vai apzīmējums dots asociatīvi, piemēram, kamanu kulbas abās pusēs liktie stiprinājumi ir spārniņi. Nozīme bija arī netālu esošajiem lielajiem Daugavpils un Krustpils tirgiem, kuros satikās amatnieki arī no pierobežām (krievi, baltkrievi, lietuvieši), – tajos vietējie amatnieki nereti ieguva ierosmi jauninājumiem un visbiežāk pārņēma arī jaunās tehnikas vai darbarīka nosaukumu. Mūsdienās slieču transportlīdzekļu terminoloģija iedalāma divās daļās: transportlīdzekļu literārie nosaukumi²³ un vēsturiskajās zemēs lietotie.²⁴

Kokmateriāli un darba rīki

Līdzīgi kā citās Latvijas vēsturiskajās zemēs, arī Zemgalē 19. gs. kokmateriāls sagādāts un apstrādāts, slieces izgatavotas

tikai ar roku darbu. Koks bija ragavu un kamanu svarīgākais izejmateriāls. Tā sagādē pilsētas amatniekam un zemniekam laukos bija vairākas iespējas. Likumīgi pie būvkokiem un lietaskokiem zemnieki varēja tikt tikai ar muižnieka atļauju, kokus pārkot vai par tiem atstrādājot.²⁵ Jebkāda nelikumīga kokmateriāla sagāde tika stingri sodīta. Kokmateriālu iegūšanu regulēja gan muižas, gan vismaz kopš 18./19. gs. mijas arī Krievijas Impērijas un Baltijas guberņu administrācijas izdoti dokumenti.²⁶ Gādājot kokmateriālu, ievēroja arī tradicionālās zināšanas un ticējumus,²⁷ tomēr visbiežāk zemnieki kokus izraudzījās gadalaikā, kad bija vismazākā slodze piemājas vai kļaušu darbos, un ierasti brīvāki bija ziemas mēneši. Raktajām sliecēm vairāk izmantoja egli vai jau dabiski pie saknes liki augušu jaunu bērziņu ar tādu izliekumu, kāds vēlams slieču priekšējiem galiem,²⁸ bet liektās slieces gatavoja no oša, kļavas, bērza, retāk ozola, vīksnas vai gobas. Var pieņemt, ka 19. gs. sākumā un, visticamāk, arī pirms tam ragavas izgatavoja ar saimniecībā esošiem koka apstrādes darbarikiem. Cirvis bija nepieciešams koka nociršanai un atzarošanai mežā, kā arī vēlākai kokmateriāla pieciršanai, veidojot vajadzīgo formu. Ar slimestu noņēma mizu un nolīdzināja koksni. Kalts bija nepieciešams mietņu ligzdu izkalšanai un ornamenta izveidei. Sīkākus darbus veica ar grebli un nazi. Ar šiem instrumentiem varēja veidot silītes balsienos, noslipēt skaidas, skabargas, iegriezt ornamentus kamanu atzveltņē vai sānos. Tievu auklu jeb mērauklu un ogli lietoja kokmateriāla nomērīšanai un iezīmēšanai jeb diegošanai. Teorētiski var pieņemt, ka vienkāršas darba ragavas bija jāspēj izveidot ar cirvi, kalnu un nazi.

Ragavas

Zemgalē, tāpat kā citās Latvijas vēsturiskajās zemēs, saglabājušies tikai daži

lietiskie avoti – rakto slieču ragavas. Visbiežāk raktajās sliecēs stiprināja trīs trapecveida vai taisnu mietņu pārus, kas bija visizplatītākais skaits 19. gs. visā Latvijas teritorijā. A. Bīlenšteins atzīmējis, ka “*sliece ar četriem mietņu pāriem ir mazāk izturīga kā pie trīs mietnēm, bet mietņu skaits dažādos novados ir atšķirīgs*”.²⁹ Var pieņemt, ka A. Bīlenšteina secinājums ir par liektām, neapkaltām ragavām ar četriem mietņu pāriem. Kā rāda lietisko un rakstīto avotu izpēte, tad ragavu mietņu skaita un izmēra izmaiņas saistāmas ar metāla apkalumu izmantošanu ragavās. Rakto slieču ragavām stiprināja egles plankas, mainīja vai remontēja nodilušās daļas, tomēr tās neapkala un nestiprināja ar metālu. Tā kā ragavas lietoja dažādiem smagiem vilkšanas darbiem, tās kalpoja piecus sešus gadus. Līdz mūsdienām galvenokārt saglabājušās 19. gs. beigu līdz 20. gs. 60.–70. gadu universālās darba ragavas, kas pieskaitāmas pie tā saucamā Austrumeiropas ragavu tipa.³⁰ Šī tipa slieču transportlīdzekļi visvairāk izplatīti Latgalē, Vidzemē, Sēlijā, Zemgales austrumu un vidusdaļā, kā arī Ziemeļkurzemē. Ragavu pamatkonstrukciju veido liektas slieces ar augstu apgalveni, četriem mietņu pāriem, uzkalas tikai nedaudz garākas par priekšējo mietņu pāri. Pāri balzieniem ragavu garenvirzienā stiprināja dēļus, kas veidoja ragavu grīdu,³¹ kā tas apzināts Viļa Plūdoņa muzejā “Lejnieki”.³² Atsegtajām darba ragavām raksturīgas liektas, apkaltas slieces, augsts ragus loks jeb apgalvenis, apaļmetāla atstope, kas sniedzās no ragus augšdaļas līdz sliecēm. Uz darba ragavām ar dēļu grīdu likts kvadrātveida rāmis, kura sānos stiprināti tādi paši dēļi virsmas platības palielināšanai.

Analizējot lietiskos avotus, var secināt, ka Austrumeiropas ragavu tipam izdalāmi arī divi apakšvarianti. Pirmajā variantā ir augsts ragus loks, četri koka mietņu pāri, uzkalas mietņu garumā, bez grīdas, kā tas fiksēts Kārļa Ulmaņa piemiņas muzejā

“Pikšas”.³³ Otrajā variantā uzkalas sniedzās līdz ragus lokam un nereti stiprinātas ar metāla tapām vai lenti, kā tas konstatēts Bauskas pils muzejā.³⁴ Vairāki otrā apakš-tipa varianti fiksēti Sēlijas muzejos, piemēram, Viesītes muzejā “Sēlija”³⁵ un Jāņa Jaunsudrabiņa muzejā “Riekstiņi”.³⁶

Līdz mūsdienām saglabāties maz etnogrāfisko darba ragavu. To izzušanu ietekmējusi industriālā revolūcija 19. gs. otrajā pusē. Pilsētu fabrikās izgatavotos metāla darbarīkus (dzelzs arkus, ecēšas, labības tīrāmās mašīnas un tvaika kuļmašīnas) jau kopš 19. gs. 70. gadiem iegādājās turīgākie Zemgales, Vidzemes un Kurzemes zemnieki.³⁷ Savukārt iepriekš izgatavotajiem slieču transportlīdzekļiem arvien biežāk lika dzelzs apkalumus, kas paildzināja kalpošanas ilgumu. Tāpēc izsekojama arī slieču transportlīdzekļu attīstība. 19. gs. beigās un 20. gs. sākumā Zemgalē sāka izgatavot garas, apkaltas slieču ragavas ar dzelzs stiprinājumiem. Liektos balzienus nomainīja taisni cirsti balzieni, ko sakniedēja ar dzelzs skavām un tapām. Lai ragavas būtu izturīgas, ar dzelzs skavām un tapām sāka stiprināt arī mietnes. Sākotnēji darba ragavas bija 175–190 cm garas un ragavu ceļa platums bija 63–72 cm, tad, parādoties dzelzs apkalumiem, tās sāka izgatavot

garākas – 220–230 cm, sliecēs stiprināja četrus, retāk piecus mietņu pārus, bet ceļa platums bija 64–66 cm.

Bez universāli lietojamām jāatzīmē arī palīgdarbu ragavas, kas bija paredzētas tikai viena, konkrēta darba veikšanai, piemēram, baļķu ragaviņas.³⁸

Meža darbu palīgragaviņas izgatavoja ar raktām vai liektām sliecēm un nelielu ragus daļu. Baļķu ragaviņu augstums un platums visbiežāk bija pielāgots darba ragavu izmēriem, bet garums bija 90–130 cm. Tām visbiežāk bija trīs trapecveida koka mietņu pāri; metāla apkalumi un uzkalas sniedzās līdz lēzenajai ragus daļai. Retākos gadījumos baļķu ragaviņām varēja būt divi³⁹ vai tikai viens⁴⁰ mietņu pāris. Virs uzkalām novietoja cirstu blūķi jeb kūleni un piestiprināja, savukārt baļķu ragaviņas ar virvi krusteniski piesēja aiz galvenajām darba ragavām.⁴¹ Šādas ragaviņas ieviesa ap 19. gs. vidu, lai nebojātu zemes ceļu, jo pirms tam darba ragavās ielika koka resgali un tievgalis vilkās pa zemi.⁴² Baļķu ragaviņas plaši lietoja 20. gs. sākumā lielāka apjoma meža darbos.

Bērnu ragaviņas 19. gs. zemnieka sētā nebija izplatītas, jo to slieču izliekšanai bija nepieciešama atsevišķi izgatavota liektuve, tāpēc visbiežāk ziemas izklaidēm

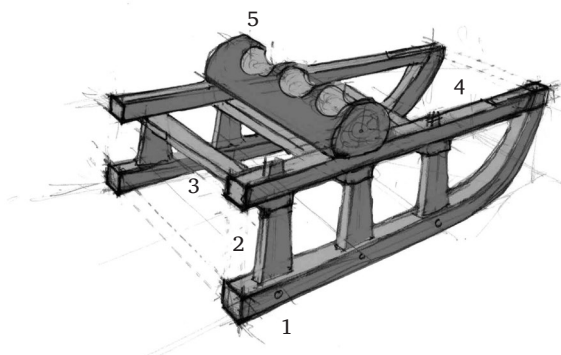

3. zīm. Baļķu ragaviņas. 1 – sliece, 2 – mietne, 3 – balziens, 4 – uzkala, 5 – kūlenis.
Zīm. J. Z. Jātnieks, 2025

pielāgoja saimniecībā esošās darba ragavas. Zemgalē fiksētas vairākas līdz mūsdienām reti saglabātās bērnu ragaviņas.⁴³ Tās izgatavoja ievērojami mazākas par darba ragavām – liekto slieču koka biežums un augstums bija 3–4 cm, ragavu platums 35–40 cm, garums 85–130 cm, augstums 20–45 cm. Tām bija neliela ragus daļa, divi vai trīs koka mietņu pāri, liekti vai taisni cirsti balzieni, metāla apkalumi un dēļu grīda ērtākai braukšanai.

Ragavas izgatavoja arī pēc Otrā pasaules kara, galvenokārt kolhozu mehāniskajās darbnīcās, par ko plaši rakstīts padomju periodikā.⁴⁴ Lai gan universālo darba ragavu izskats un izmērs nemainījās līdz pat 20. gs. 70. gadiem, tās vairs nebija galvenais darbu veikšanas līdzeklis saimniecībās. Līdz 20. gs. pirmajai pusei ragavas bija vienīgais transportlīdzeklis zemnieka sētā, bet pēc Otrā pasaules kara arvien lielāka nozīme bija mehanizētiem transportlīdzekļiem. Lai gan nereti kolhozos bija nelielas darbnīcas, kurās izgatavoja slieces, ragavas un ratu riteņus, tomēr zirgvilkmes transportlīdzekļi vairs nebija primārie pārvietošanās līdzekļi. Tos galvenokārt izmantoja gadījumos, ja dažādu apstākļu dēļ nebija iespējams lietot mehanizētos transportlīdzekļus, piemēram, lai izvilkto sienu no palieņu pļavām.

Zemgalei līdzīgi piemēri fiksēti arī blakus esošajā Sēlijā, kā atzīmēts Latvijas vēstures institūta Etnogrāfisko materiālu krātuves rakstītajos avotos:

“20. gs. sākumā buržuāziskās LV laikā [20. gs. 20.–40. g. – U. B.] šejenieši kamanas pirka Putras krogā, 6 km no Neretas uz Jēkabpils ceļa. Tur dzīvojis saimnieks – krievs, kas ienācis ap 1923. gadu, ierīkojis darbnīcu un taisījis ragavas, kamanas, ratus. Pēc [Otrā pasaules] kara Putras krogā bija rūpkombināta darbnīca, kuru vadījis vietējais iedzīvotājs Krišjānis Zariņš; rūpkombināta darbnīcā turpināja taisīt riteņus, ratus, ragavas.”⁴⁵

Kamanas

Līdz 19. gs. pirmajai pusei kamanu un ragavu pamatkonstrukcija bija līdzīga. Lai izgatavotu kulbas daļu, pagarināja mietņu kaklus, kurus aizpildīja ar klūgām vai plāni tēstiem dēļiem. Senākā tipa paraugus, ragavas ar pagarinātām mietnēm un aizpildījumu starp tām, skicējis un aprakstījis J. K. Broce.⁴⁶ Bez kamanām ar garajām mietnēm, kas līdz mūsdienām nav saglabājušās, zemnieki sāka izgatavot arī ragavas ar nenonemamu kulbu,⁴⁷ ko dēvēja par kriju kamanām.⁴⁸ Lai gan senākās šāda tipa kamanas saglabājušās no Vidzemes,⁴⁹ tomēr var pieņemt, ka tādas izgatavotas un lietotas arī citās Latvijas vēsturiskajās zemēs. Transportlīdzekļa nosaukuma pamatā ir kulbas sānu apdarē izmantotā liepas miza jeb krija. Šāds transportlīdzeklis uzskatāms par senāko kamanu tipu zemnieku saimniecībās 19. gs. pirmajā pusē. Kamanu pamatā bija liektas, sākotnēji nekaltas slieces, trīs taisni koka mietņu pāri un liekti balzieni. Kamanu kopgarums bija 175–190 cm, ceļa platums – 65–72 cm. Virs balzieniem un uzkalām likta nenonemama kulba ar diviem vai trijiem liekta koka ribu pāriem, kas grīdas daļā segti ar tēstiem dēļiem, bet sāni aizpildīti ar plāniem dēļiem vai kriju. Senākā tipa kamanas izgatavotas bez nevienas dzelzs daļas. Lai izgreznotu kamanas, atzveltni un sānus ornamentēja ar dažādiem kokgrebumiem.

Kamanas kā vienlaidu konstrukciju ar metāla elementiem sāka izmantot 19. gs. vidū. Šāda tipa kamanas rotātas ar vairākiem tehniskiem paņēmieniem, metāla elementiem un krāsojumu. Šo pāreju, kas notikusi arī Zemgales slieču transportlīdzekļu attīstībā, uzskatāmi raksturo Kazdangas pagasta “Jurišos” ap 1849. gadu darinātās kamanas.⁵⁰ Tās izgatavotas liektām, apkaltām sliecēm, trīs koka mietņu pāriem, kas iekšpusē stiprināti ar metāla lenti. Virs pamatkonstrukcijas likta vienlaidu muldas

veida kulba, kas atzveltnes daļā paplašināta. Iekšpusē sēdeklis, zem kura slēdzama kaste, priekšpusē buka. Kulbas sāni pildīti ar tēstiem dēļiem un stiprināti ar trim liektām cirsta koka ribām.

Analizējot rakstītos un lietiskos avotus, var secināt, ka 19. gs. beigās zemnieku lietotajās kamanās kā rotājumu sāka izmantot dzelzs un misiņa elementus, bet iekšpusi sāka tapsēt ar audumu un ādu.

Kamanu izgatavošanā arvien lielāka nozīme bija profesionāliem kokamatniekiem. Tā kā liekto slieču izveide bija sarežģīts un laikietilpīgs process, turklāt tam bija nepieciešamas īpašas zināšanas, 19. gs. beigās latviešu un krievu zemnieki kļuva par kokamatniekiem. Viņi bija specializējušies tikai koka liekšanā, slieču, zirga iejūga loku, ratu riteņu izgatavošanā vai arī pilnīgi gatavu ziemas transportlīdzekļu izveidē.⁵¹

Līdzīgi kā citās Latvijas vēsturiskajās zemēs, arī Zemgalē senākie lietiskie avoti nav saglabājušies, tāpēc, rekonstruējot kamanu senāko izskatu, jāvadās pēc pieejamajiem rakstītajiem un vizuālajiem avotiem no Pieminēkļu valdes un Latvijas vēstures institūta

etnogrāfu rīkoto ekspedīciju vākuma. Līdzīgi kā Vidzemē,⁵² arī Zemgales vidienē senākais izbraukumu transportlīdzeklis bija kriju kamanas. Par ilgo senākā izbraukumu transportlīdzekļa nosaukuma “kriju kamanas” lietošanu ikdienas sarunvalodā liecina Pieminēkļu valdes materiāli no Jelgavas apriņķa Bukaišu pagasta, kur kamanu aprakstā lietots termins “kriju kamanas”, bet tālāk seko norāde, ka krija bijis sākotnējais materiāls, kas vēlāk aizstāts ar koku vai finieri.⁵³ Dažos citos aprakstos senākais apzīmējums lietots, runājot par kamanām, kas izgatavotas 19. gs. beigās vai 20. gs. sākumā.⁵⁴ To pamatkonstrukcijā, metāla stiprinājumos un dekorējumā vērojamas pilsētā lietoto kamanu iezīmes, un tās darinājis profesionāls kokamatnieks. Zemgalē fiksētas arī mazas siles veida kamaniņas ar koka kulbiņu, kas izmantotas robežjoslā gar Lietuvu⁵⁵ un Kurzemē. Tām ir liektas slieces ar nelielu ragus daļu, trīs, retāk divi taisni koka mietņi pāri un sānos stiprināti koka spārniņi. Virs pamatkonstrukcijas stiprināta siles veida kulbiņa un savienojuma vietas nostiprinātas ar metāla skavām un tapām.⁵⁶ Kamaniņu garums

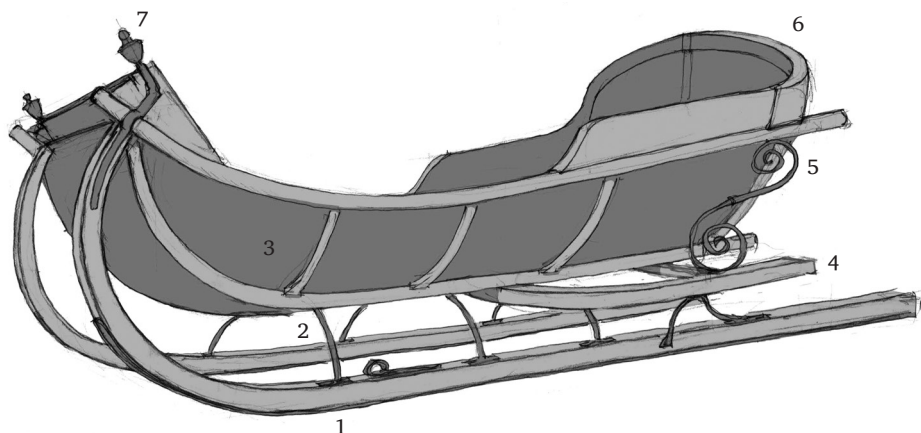

4. zīm. 20. gs. 20.–30. gados profesionāla amatnieka izgatavotas kamanas ar vienlaidus kulbu. 1 – liektas slieces, 2 – apaļmetāla mietnes, 3 – kulba, 4 – spārniņi, 5 – dekoratīvi izliekts kulbas un spārniņu stiprinājums, 6 – noapaļotas formas kulbas atzveltne, 7 – sniegtveris ar abās pusēs dekoratīvi stiprinātu misiņa dekoru. Zīm. J. Z. Jātnieks, 2025

ir 130–165 cm, kulba priekšpusē nedaudz šaurāka (55–65 cm), atzveltnes daļā platāka (99–115 cm). Lai gan kamanu kulbas nebija lielas, nereti tām konstruēja slēdzamu sēžamo kasti un priekšpusē nelielu koka sniegtveri. 19. gs. otrajā pusē kamaniņas ar siles veida kulbiņu izgatavoja 140–173 cm garas, ceļa platums bija 61–67 cm. Līdzīgi kā agrākajā periodā, kulba priekšpusē nedaudz šaurāka (65–92 cm), bet atzveltnes daļā platāka (102–115 cm). Var pieņemt, ka sākotnēji kulbu greznoja ar kokgrebumiem un stilbiņiem,⁵⁷ bet vēlāk šis dekorēšanas veids aizstāts ar pildīņiem un krāsojumu.

Apkopojot lietiskos un rakstītos avotus, var secināt, ka 19. gs. 80. gados zemnieki sāka izgatavot un lietot slieču transportlīdzekļus ar muižu un pilsētas transportlīdzekļiem raksturīgo apdari un rotājumiem. Pēc pilsētās lietoto kamanu parauga kamanu iekšpusi sāka tapsēt ar ādu vai samtu, bet virs sniegtvera abās pusēs stiprināja apaļus dzeltenmetāla rotājumus. Pilsētas ietekme skāra ne tikai ikdienā un izbraukumos lietotos transportlīdzekļus, bet arī zemnieku apģērbu. 19. gs. vidū Zemgalē tradicionālo apģērbu nomainīja pilsētas mode.⁵⁸ 19. gs. 60. gados notika strauja pāreja uz pilsētas tipa apģērbu, un 19. gs. beigās visā Latvijas teritorijā jau dominēja pilsētas tipa modes apģērbs.⁵⁹ Līdzīgi bija arī ar ikdienā un izbraukumos lietotajiem transportlīdzekļiem. Attīstoties kokamatniecībai, senākās transportlīdzekļu formas un izgatavošanas paņēmienus nomainīja jauni tehniskie risinājumi. Attīstījās pilsētas tipa transportlīdzekļu atdarināšana, kas vienlaikus liecināja par straujo amatniecības attīstību, zemnieku materiālā stāvokļa uzlabošanos un papildu materiālajām iespējām rotāt transportu.

Kamanu rotājumi

Lauku reģionos kamanas sākotnēji rotāja un greznoja tikai muižās. Kamanu

pamatfunkcija bija pēc iespējas reprezentatīvāk raksturot to īpašnieku dažādos izklaides braucienos. Kamanu rotājumi būtiski akcentēja šo transportlīdzekli kā luksusa dzīvesveida standartelementu. Ilustratīvu piemēru sniedz Kurzemes hercogienes Annas Šarlotes Dorotejas fon Mēdemas (*Anna Charlotte Dorothea von Medem*) puseļības Elizabetes Šarlotes Konstances fon der Rekes (*Elisabeth Charlotte Constanzia von der Recke*) atmiņas, kurās aprakstītas kamanas, to rotājumi un izbraukumi tajās:

“Paradums veikt greznus izbraucienus ar kamanām arī pieder pie mūsu pilsētas izpriecām. Elegāntākajiem kungiem pieder vienjūga kamanas, tie stāv aizmugurē un paši vizina savas dāmas. Divas dāmas mēdz sēdēt arī kazantinā – divjūga ormaņa kamanās, kuru aizmugurē divi kungi stāv uz īpaši šim nolūkam iekārtota dēļa. Divjūga ormaņu kamanas mijas ar lieliski izgreznotām kunģu vienjūga kamanām; bieži izveidojas vesela virtene – no 50 līdz 80 šādām ziemas ekipāžām, kas visas apkarinātas ar skanošiem zvārgulišiem. Priekšgalā brauc pāris lielu kamanu, kurās sēž bundzinieks un taurētāji; citi pūšamie instrumenti noslēdz visu kolonu. Tā šī jaurā pajūgu rinda pāris reižu izbrauc cauri visām ielām, pusstundu vizinās pa cieti aizsalušo upi [Lielupi], tad, zvaniņiem skanot, sabiedrība atgriežas pilsētā. Kungi, dāmas un zirgi ir greznākajās ziemas rotās.”⁶⁰

Gan ikdienā, gan muižas centrā vai pilsētā esot, zemnieki varēja aplūkot šos turīgo ļaužu ziemas transportlīdzekļus. Tālāk analizētie rotājumi liecina, ka zemnieki vēlējās kaut nedaudz atdarināt redzēto.

Zemnieku saimniecībās 19. gs. pirmajā pusē svarīgākas bija universālās darba ragavas, tāpēc vienkāršu kamanu esamība zemnieka sētā bija ievēribas cienīgs notikums. Rotāja un dekorēja ne tikai pašas kamanas, bet arī aizjūgu, ko veidoja austi groži,

krāsainas lentes un zvārguļi. Tekstilizstrādājumi, īpaši segas, kalpoja ne tikai ērtākai un siltākai braukšanai, bet arī skaistumam.⁶¹ 19. gs. 80.–90. gados var izdalīt divus kamanu rotāšanas tipus – estētiskus un estētiski funkcionālus rotājumus.

Par tikai estētiskas nozīmes rotājumu uzskatāms kamanu krāsojums, misiņa dekorī, koka stilbiņu virpojuma elementi,

ādas un tekstila tapsējumi. Estētiski funkcionālajā grupā ietilpst kamanu daļas, kas vispirms ir funkcionālas, bet, attīstoties amatniecībai, kļuvušas arī estētiski dekoratīvas. Šeit jāatzīmē kamanu funkcionālā detaļa – mietnes, to izgatavošanas materiāls un tehnika. Sākotnēji mietnes izgatavoja no koka un stiprināja sliecēs. 19. gs. otrajā pusē sāka izmantot apaļmetāla mietnes.

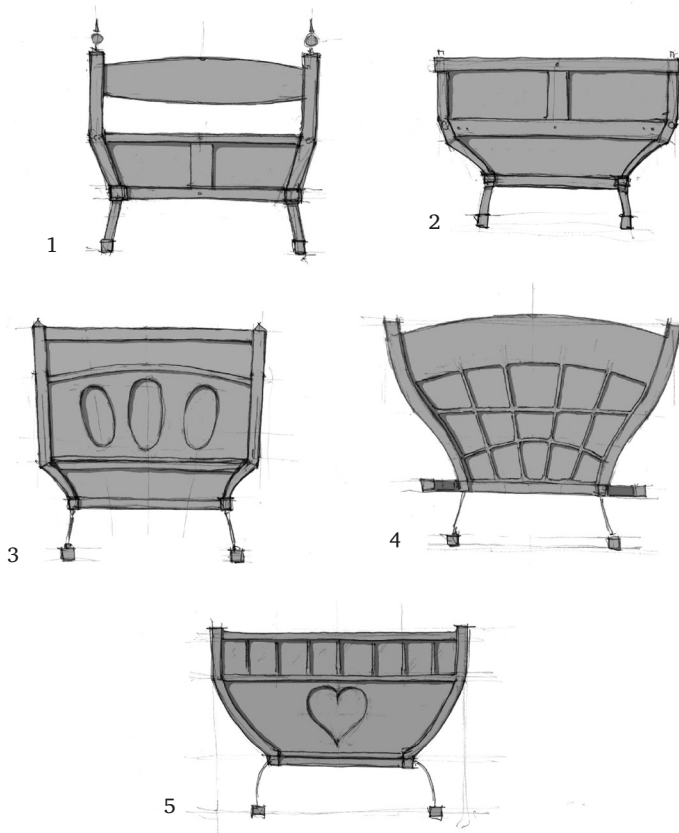

5. zīm. Pildīņu tipi:

- 1 – kamanas ar diviem neregulāra četrstūra taisnstūra formas pildīņiem atzveltnes apakšdaļā;
- 2 – kamanas ar diviem taisnstūra pildīņiem atzveltnes augšmalā un vienu pildīņu apakšdaļā;
- 3 – kamanas ar trīs ovālas formas pildīņiem atzveltnes daļā;
- 4 – kamanas ar piecpadsmit pildīņiem, kas izvietoti trīs rindās, katrā rindā stiprināti pieci neregulāri četrstūri;
- 5 – kamanas ar pildīņu figurālas sirds formā.

Zīm. J. Z. Jātnieks, 2025

Tās izgatavoja no neliela diametra apaļdzelzs, ko salieca un piestiprināja pie sliecēm un zem kulbas. Apaļdzelzi visbiežāk dekoratīvi izlieca S, J vai C formā, bet tās galus dekoratīvi izkala plakani apaļus, rombveida vai nosmailinātus.

Analizējot pieejamos rakstītos un lietiskos avotus, var secināt, ka pastāv vairākas tehnikas, veidi un materiāli, kā dekorēt kamanas. Kamanu dekorējumi ir transportlīdzekļa ārpusē koka daļās grebti, cirsti un virpoti ornamenta, kolorēti zīmējumi, krāsojums, metālkalumi un lējumi, kā arī pārsvarā iekšpusē ieklātais tapsējums.

Kamanu dekorējumus transportlīdzekļa ārpusē var iedalīt četrās grupās, par pamatu ņemot to izveides materiālu, tehniku un paņēmieni:

- 1) koka ornamenta: koka daļās grebti, cirsti un virpoti ornamenta;
- 2) krāsojums: monohroms, polihroms, kolorēti zīmējumi;
- 3) melnā un krāsainā metāla kalumi un lējumi;
- 4) pēc pilsētas kamanu parauga ādas un auduma apdare iekšpusē.

Pildiņu rotājums

Zemgalē fiksētie lietiskie un rakstītie avoti liecina, ka saglabājušās no 19. gs. beigām līdz 20. gs. 50.–60. gadiem darinātās kamanas. Visbiežāk fiksētas kamanas ar pildiņu dekorējumu. To izveidojuma pamatā ir izcirsts četrstūra formas dēlis, kam ārējās sānmalās iecirsti pagarinājumi. Tos ievietoja kamanu deļa atzveltnē iepriekš izcirstās tāda paša izmēra gropēs. Pildiņi aizpildīja kamanu muguras daļas pamatkonstrukciju un vienlaikus bija dekoratīvs elements.

Zemgales kamanās fiksētos pildiņu rotājumus var iedalīt vairākās apakšgrupās:

- 1) divi neregulāra četrstūra vai taisnstūra formas pildiņi atzveltnes apakšdaļā;⁶²

- 2) divi neregulāra četrstūra vai taisnstūra formas pildiņi atzveltnes apakšdaļā un viens taisnstūra formas pildiņš augšmalā;⁶³

- 3) divi taisnstūra pildiņi atzveltnes augšmalā un viens pildiņš apakšdaļā.⁶⁴ Atsevišķos gadījumos apakšējā pildiņa apakšpusē, vidusdaļā, stiprināts vēl viens, mazāks pildiņš;

- 4) trīs vai četri iegareni, ovālas formas pildiņi atzveltnes daļā;⁶⁵

- 5) dažādu formu un izmēru pildiņi, kas apliecina amatnieka meistarību.

Attīstot savu meistarību un amatniecisko oriģinalitāti, amatnieks varēja pildiņus izgatavot dažādās formās – ne tikai ierastajā četrstūra formā, bet arī noapaļotus vai pat figurālas sirds veidā.⁶⁶ Greznas, vairāku rotājumu grupu greznotas kamanas glabājas Viļa Plūdoņa muzejā “Lejnieki”.⁶⁷ Tās ir liektām, apkaltām sliecēm, trīs izliekta apaļmetāla mietņu pāriem. Krāsojumu grupu veido kulba, buka un sniegtveris, kuri krāsoti brūna cēlkoka imitācijā. Krāsojumu papildina šabloniski dzeltenas līnijas ievilkumi kulbas ārpusē. Koka ornamentu grupu veido atzveltnes daļas pildījumā liktie piecpadsmit pildiņi, kas izvietoti trīs rindās; katrā stiprināti pieci četrstūri. Kulbas abos sānos četri pildiņi, bet priekšpusē katrā pusē astoņi.

Kamanu krāsojums

Īsti nav zināms, kad zemnieki sāka krāsot savas izbraucamās kamanas. Domājams, ka līdz 19. gs. vidum kamanas krāsotas monohromi – dažādu toņu brūnā vai melnā.

20. gs. 30. gados Kārlis Zalts, apraksot kamanas, atzīmējis:

“Kad tautā sāka parādīties brūni vai tumši dzeltāni krāsotas kamanas, tas bij liels notikums, kaut arī pati krāsa bij vislētākā un krāsošana – vispaviršākā. Šis notikums

*atstājis pēdas arī tautasdziesmās – vaska kamanas, iespējams, brūni krāsotās, atiecināmas tieši uz to.*⁷⁶⁸

Kā liecina kamanu krāsojuma toņu hronoloģisks salīdzinājums rakstītajos un lietiskajos avotos, 19. gs. 60. gados kamanas visbiežāk krāsotas melnā, tumši zaļā⁶⁹ vai brūnā krāsā, bet apkalumus izgatavojis vietējais amatnieks.⁷⁰ 19. gs. beigās kamanu apdarē sāka izmantot polihromu krāsojumu.⁷¹ Sākotnēji kamanu saturkokus krāsoja vienā krāsā, bet pildījumu citā. 19. gs. beigās sāka izmantot cēlkoka imitācijas krāsojumu. Dažādās kokmateriālu imitācijas radīja ilūziju par greznāku izejmateriālu izmantošanu un lielāku amatnieka veikspēju. 20. gs. sākumā pamatkrāsojumu nereti papildināja dzeltenas šabloniskas līnijas koka daļās.

Līdz 19. gs. 80.–90. gadiem ādas un tekstila, visbiežāk samta, apdare un polsterējumi bija izplatīti kungu un pilsētās lietoto ziemas transportlīdzekļu apdarē. Zemnieku kamanās pilsētas ietekme sāka ieviesties 19. gs. beigās. Visbiežāk tas bija atzveltnes un sānu daļas polsterējums, pārvilkts ar samtu vai ādu, nereti papildināts ar dzeltenmetāla kniedītēm vai ādas podziņām. Īpaši jāatzīmē Bauskas muzeja krājumā esošās izbraukumu kamanas,⁷² liektām, apkaltām sliecēm, četriem apaļmetāla mietņu pāriem. Kulbā ierīkota slēdzama koka kaste jeb sēdekļis un priekšpusē dēļa buka. Kamanu korpus krāsots brūns, bet saturkoki melni. Atzveltnes un sānu daļā sarkana auduma tapsējums, kas nostiprināts ar tievu misiņa lenti.

Secinājumi

Apzinot Zemgalē saglabātos lietiskos avotus akreditētajās atmiņu institūcijās un rakstītos avotos, var secināt, ka ir saglabāties neliels skaits slieču transportlīdzekļu.

Sešās Zemgalē akreditētajās atmiņu institūcijās glabājas 13 slieču transportlīdzekļi: sešas ragavas un sešas kamanas, vienas baļķu ragaviņas. Savukārt rakstītajos avotos fiksetas četras bērnu un trīs baļķu ragaviņas, divas grants kulbas, divi pilni krešļi, piecas universālās darba ragavas un 16 kamanas. Balstoties uz savākto materiālu, var analizēt Zemgalē saglabātās universālās darba ragavas, kamanas, baļķu ragaviņas, bērnu ragaviņas un uzlikas.

Analizējot slieču transportlīdzekļu daļas, detaļas, liecamās ierīces un lagrietas, jāsecina, ka Zemgalē lietotie apzīmējumi neatšķiras no Sēlijā un Kurzemē izmantotajiem. Neatšķiras arī izmantotie kokmateriāli, darba rīki un izgatavošanas tehnikas. Terminoloģiski slieču transportlīdzekļu daļu, detaļu apzīmējumi radušies dažādos laika periodos, taču Zemgalē tos turpināja lietot arī tad, ja bija mainījies to izgatavošanas materiāls un tehnika, piemēram, apzīmējumu “kriju kamanas” ilgstoši lietoja arī tad, kad liepas miza kā kulbas apdares materiāls, kas ir šī termina pamatā, vairs netika izmantota.

Sākotnēji ragavas lietotas dažādu saimniecības darbu atvieglošanai, tāpēc to konstrukcijas prioritāte bija izturība un kalpošanas ilgums. Kopš 19. gs. 70.–80. gadiem, kad aizvien plašāk sāka izmantot metālkalumus, prioritāte bija ragavu izturība un krāvesība. Mūsdienās Zemgalē saglabājušās ragavas, kas izmantotas periodā no 19. gs. beigām līdz 20. gs. 70. gadiem. Tās pieskaitāmas pie Austrumeiropas tipa ragavām. Tām raksturīgi četri taisni vai trapeceida koka mietņu pāri, liels ragus loks, uzkalas mietņu garumā un virs balzieniem segta dēļu grīda. Izdalāms arī viens šo ragavu apakšvariants – tam uzkalas sniedzās līdz ragus loka vidum un bija nostiprinātas ar metāla lenti, bez segtas dēļu grīdas virs balzieniem. 19. un 20. gs. mijā ragavas Zemgalē bijušas līdz 225 cm garas un galvenokārt apkaltas.

Ragavu garums un masīvie apkalumi liecina, ka arvien vairāk zemnieku saimniecībās izmantoja metāla kalumus. Metāla detaļu izmantošana ļāva izgatavot garākas ragavas ar lielāku kravnesību un izturību. Nereti ragavu aizmugurē, zem uzkalām, jau sākotnēji stiprināja āķus, kas paredzēti baļķu ragaviņu aizāķēšanai vai kravas nostiprināšanai. Ragavas kā ikdienas darbu palīglīdzekļi, vilktu viena zirga pajūgā, lietoja vēl 20. gs. 50.–70. gados, ja mehanizēts transports nebija pieejams. Zemgalē saglabājušās arī baļķu ragaviņas, ko izmantoja meža darbos, un mazās palīgdarbu ragaviņas nelieliem piemājas darbiem. Rakstītajos avotos fiksētas četras bērnu ragaviņas. Nelielais skaits skaidrojams ar apstākli, ka tās izgatavoja divas trīs reizes mazākas par lielajām darba ragavām, tāpēc bija nepieciešama atsevišķa liektuve, uz kā izliekt slieces. Fiksētas arī abu tipu uzlikas, kas paredzētas gan darbam, gan izbraukumiem. Darbam lietoja četrstūrveida dēļu drēģi, kas paredzēts likšanai uz ragavām un virsmas platības palielināšanai, piemēram, vedot sienu vai seru. Fiksētas arī divas izbraukumu uzlikas jeb pilni krešļi. Pilnie krešļi krāsoti polihromi, bet 20. gs. 30.–40. gados izgatavotajam pilnajam kreslim sāni pildīti ar skārdu.

Tāpat kā ragavas, arī izbraukumu slieču transportlīdzekļi jeb kamanas Zemgalē saglabājušās nelielā skaitā. Fiksētas 22 dažādu tipu kamanas, kas datējamas ar laiku no 19. gs. beigām līdz 20. gs. vidum. Šajā laika posmā transportlīdzekļus izgatavoja galvenokārt profesionāli amatnieki un rotājumos fiksējama pilsētas ietekme. Kamanām ir liektas, apkaltas slieces, visbiežāk trīs izliekti metāla mietņu pāri, vienlaidus kulba, kurā slēdzama sēžamā kaste, priekšpusē buka un koka sniegtveris. 19. un 20. gs. mijā koka un skārda sniegtverī rotāti ar dzeltenmetāla rotājumiem, visbiežāk sfēriskām misiņa bumbiņām. Kamanu dekorējumā parasti izmantoti pildiņu un to tipu dekorējuma veidi. Jāatzīmē arī sirdsveida ornaments divu kamanu atzveltnes daļā. Kamanas krāsotas tumši brūnas vai melnas, bet 20. gs. sākumā visbiežāk izmantots cēlkoka imitācijas krāsojums ar dzeltenas līnijas ievilkumiem.

Zemgales etnogrāfiskais materiāls sniedz bagātīgu priekšstatu par abu tipu slieču transportlīdzekļiem, to izgatavošanu, atbilstību un izmantošanas norietu. Pētījums par slieču transportlīdzekļiem Zemgalē turpināms, padziļināti pētot transportlīdzekļus, to izmantošanas ilgumu un remontu, izgatavošanas meistarus un mazās darbnīciņas.

ATSAUCES UN SKAIDROJUMI

- ¹ ANDRIS CAUNE. Rīgas 13.–14. gadsimta ragavas. In: ANDRIS CAUNE (sast.). Latvijas vēsturnieki. Etnogrāfs profesors Dr. habil. hist. Saulvedis Cimermanis. Bibliogrāfija, Darbbiedru veltījumi 70 gadu jubilejā. Rīga 1999, 110.–117. lpp.; JĀNIS APALS. Arheoloģiskie izrakumi Āraišu ezera pilī 1969. gadā. In: ANDRIS CAUNE (sast.). Āraišu ezerpils. Rīga 2012, 109.–110. lpp.; Ragavas. Kokneses pilskalna arheoloģiskie izrakumi, 7. izrakumu laukums, 7. slānis. Latvijas Universitātes Humanitāro zinātņu fakultātes Latvijas vēstures institūta Arheoloģisko materiālu krātuve, Rīga, inv. Nr. 62–2:154.
- ² KĀLIS ZALTS. Sauszemes satiksmes līdzekļi senajā Latvijā. In: JĀNIS ENDZELĪNS (red.). Latvju tautas dainas. XII. Rīga 1932, 271.–299. lpp.; SAULVEDIS CIMERMANIS. Transporta līdzekļi Latgales zemnieku saimniecībās 19. gs. beigās un 20. gs. pirmajā pusē. In: SAULVEDIS CIMERMANIS (atb. red.). Arheoloģija un Etnogrāfija X. Rīga 1973, 189.–214. lpp.; SIGURDS LŪSIS. Loku un slieču liekšana Pededzes lejteces apmetnēs 20. gs. 20.–30. gados. In: ANATOLIJS BĪRONS, SAULVEDIS CIMERMANIS, MĀRTIŅŠ KUPLAIS (red.). Zinātniskās atskaites sesijas materiāli par arheologu un

- etnogrāfu 1980. gada pētījumu rezultātiem. Rīga 1981, 71.–76. lpp.; SIGURDS LŪSIS. Loku un slieču liekšana dažos Latgales un Vidzemes apvidos. In: SAULVEDIS CIMERMANIS (atb. red.). Zinātniskās atskaites sesijas materiāli par arheologu un etnogrāfu 1981. un 1982. gada pētījumu rezultātiem. Rīga 1984, 77.–82. lpp.
- ³ Sk. piem., JANINA MORKŪNIENĒ. Valstiečių rogės, pakinktai ir jų gamyba. Vilnius 1994; ANTS VĪRESS. Sannyj transport u jestoncev. In: Voprosy jetnicheskoj istorii narodov Pribaltiki. Rīga 1959, pp. 438–477; VASILIJ KIRILLOVICH BONDARCHIK (red.). Pamjatniki narodnoj arhitektury i byta Belorusii. Minsk 1979; ALEKSEI PETERSON. Eesti NSV Etnograafiamuseum. Tallinn 1970, lk. 124–131.
- ⁴ SAULVEDIS CIMERMANIS. Par Latvijas vēsturiski etnogrāfiskajiem apgabaliem. In: ANDRIS CAUNE (sast.). Latvijas zemju robežas 1000 gados. Rīga 1999, 48. lpp.
- ⁵ AUSTRA MIERIŅA. Latvijas administratīvais iedalījums (1918–1940). In: CAUNE, Latvijas zemju robežas 1000 gados, 218. lpp.
- ⁶ DZINTRA VĪKSNA. Administratīvi teritoriālās izmaiņas Latvijā PSRS ietvaros (1940–1991). In: CAUNE, Latvijas zemju robežas 1000 gados, 245. lpp.
- ⁷ <https://likumi.lv/ta/id/324253-latviesu-vesturisko-zemju-likums>
- ⁸ JOHANS KRISTOFERS BROCE. Zīmējumi un apraksti. 1. sēj. Rīgas skati, ļaudis un ēkas. Red. TEODORS ZEIDS. Rīga 1992.
- ⁹ AUGUSTS BĪLENŠTEINS. Latviešu koka celtnes un iedzīves priekšmeti. 2. daļa: Latviešu koka iedzīves priekšmeti. Tulk. LŪCIJA KAZENIECE. Rīga 2007.
- ¹⁰ Sk. piem., EDĪTE OLUPE. Latviešu gadskārtu ieražas. Rīga 1992; PĒTERIS ŠMITS (sast.). Latviešu tautas ticējumi III. Rīga 1940; KĀRLIS STRAUBERGS (sast.). Latviešu tautas miklas, sakāmvārdi un parunas. Kopenhāgena 1956.
- ¹¹ Ragavas. In: Latviešu konversācijas vārdnīca, 18. sēj. Red. A[RVEDS] ŠVĀBE, A[LEKSANDRS] BŪMANIS un K[ĀRLIS] DIŠLERS. Rīga 1938/1939, 34836.–34839. sl.
- ¹² Kamanas. In: Latviešu konversācijas vārdnīca, 8. sēj. Red. A[RVEDS] ŠVĀBE, A[LEKSANDRS] BŪMANIS un K[ĀRLIS] DIŠLERS. Rīga 1932/1933, 15241.–15242. sl.
- ¹³ ZALTS. Sauszemes satiksmes līdzekļi, 271.–299. lpp.
- ¹⁴ Ragavu virsa. Aizkraukles raj. Mazzalve. Pierakst. SAULVEDIS CIMERMANIS, 1970. Latvijas Universitātes Latvijas vēstures institūta Etnogrāfisko materiālu krātuve, Rīga (turpmāk – LVI E), E 39, 2874ar.
- ¹⁵ Kuražas. Jelgavas apriņķa Bukaišu pagasta “Medumlikerti”. Materiālus vāca VOLDEMĀRS SILIŅŠ, 1942. gada 23. jūlijs. Latvijas Nacionālā vēstures muzeja Etnogrāfijas nodaļas Rokrakstu, zīmējumu, fotoattēlu un dokumentu kolekcija, Rīga (turpmāk – ZAE), 7469/1–2.
- ¹⁶ Kamanu kulba. Jelgavas apr. Bukaišu pag. “Druķi”. Materiālus vāca ĀDOLFS KARNUPS, 1942. gada 25. jūnijs. ZAE, 7433/1–2.
- ¹⁷ Ragavu veidi. Aizkraukles rajons, Kurmene. Pierakst. SAULVEDIS CIMERMANIS, 1970. LVI E, E 39, 2875ar.
- ¹⁸ Grants kulba. Jelgavas apr. Bukaišu pag. “Šubiņas”. Materiālus vāca ANDREJS HOLCMANIS, 1942. gada 6. jūnijs. ZAE, 7474/1–2; Grants kulba. Jelgavas apr. Bukaišu pag. “Šubiņas”. Materiālus vāca ANDREJS HOLCMANIS, 1942. gada 6. jūnijs. ZAE, 7475/1–2.
- ¹⁹ BĪLENŠTEINS. Latviešu koka celtnes, 277. lpp.
- ²⁰ ĀD. LĀCIS. Ragavu kulbiņu tipi Austrumlatvijā. In: Latvijas Saule 1930, Nr. 87, 981.–983. lpp.
- ²¹ HEINRIHS STRODS. Zemnieku sabiedriskā dzīve. In: HEINRIHS STRODS (atb. red.). Latviešu etnogrāfija. Rīga 1969, 165. lpp.
- ²² ANTOŅINA REĶĒNA. Amatniecības leksika dažādās Latgales dienvidu izloksnēs un tās sakari ar atbilstošiem nosaukumiem slāvu valodās. Rīga 1975.
- ²³ KONSTANTĪNS KARULIS. Latviešu etimoloģijas vārdnīca. 1. sēj.: A–O, 2. sēj.: P–Ž. Rīga 1992.

- ²⁴ REĶĒNA, Amatniecības leksika, 285.–315. lpp.
- ²⁵ SAULVEDIS CIMERMANIS. Tautas celtniecība Latvijas ainavā. Rīga 2020, 222. lpp.
- ²⁶ Ibidem, 228.–231. lpp.
- ²⁷ Sk., piem., Loku liecamā lagrieta. Gulbenes raj., Sinoles cp. Pierakst. JĀNIS ALBERTS JANONS, 1956. LVI E, E 11, 71ar.; Madonas raj. Kalsnavas cp. “Kalnāres”. Pierakst. SIGISMUNDS LŪSIS, 1981. Latvijas Etnogrāfiskā brīvdabas muzeja zinātniskais materiāls, Rīga (turpmāk – BDM ZM), Nr. 7696.; Valkas raj., Omuļu cp. “Kurģi”. Pierakst. SIGISMUNDS LŪSIS, 1985. BDM ZM, Nr. 9321.
- ²⁸ BĪLENŠTEINS. Latviešu koka celtnes, 273. lpp.; Ragavas. Aizkraukles raj. Kurmenes cp. Pierakst. SAULVEDIS CIMERMANIS, 1970. LVI E, E 39, 2878ar.
- ²⁹ BĪLENŠTEINS, Latviešu koka celtnes, 274. lpp.
- ³⁰ CIMERMANIS. Transporta līdzekļi, 193. lpp.
- ³¹ Ibidem.
- ³² Ragavas. Viļa Plūdoņa muzeja “Lejnieki” eksponātu kolekcija.
- ³³ Ragavas, MP 129. Kārļa Ulmaņa piemiņas muzeja “Pikšas” eksponātu kolekcija.
- ³⁴ Ragavas, BNM 26.480. Bauskas pils muzeja ekspozīcija. Deponētas no Bauskas muzeja eksponātu kolekcijas.
- ³⁵ Ragavas, SeMpl 2744. Viesītes muzeja “Sēlija” eksponātu kolekcija.
- ³⁶ Ragavas, JJMR 226. Jāņa Jaunsudrabiņa muzeja “Riekstiņi” eksponātu kolekcija.
- ³⁷ SAULVEDIS CIMERMANIS. Laukstrādnieku dzīves veids Kurzemē un Zemgalē 19. gs. otrajā pusē. Rīga 1959, 18. lpp.
- ³⁸ BĪLENŠTEINS, Latviešu koka celtnes, 276. lpp.; Ragavu veidi. Aizkraukles raj. Kurmenes cp. Pierakst. SAULVEDIS CIMERMANIS, 1970. LVI E, E 39, 2875ar.
- ³⁹ Mazās ragavas. Jelgavas apr. Ukru pag. “Sipiņi”. Materiālus vākusi LIDIJA DRUSTE, 1942. gada 25. augusts. ZAE, 7500/1–2.
- ⁴⁰ Ragavas. Jelgavas apr. Ukru pag. “Bullī”. Materiālus vācis KĀRLIS DAGDA, 1942. gada 13. augusts. ZAE, 7496/1–2.
- ⁴¹ Ragavas. Jelgavas apr. Bukaišu pag. “Kareļi”. Materiālus vācis KĀRLIS DAGDA. 1942. gada 3. jūlijs. ZAE, 7443/1–3.
- ⁴² BĪLENŠTEINS, Latviešu koka celtnes, 276. lpp.
- ⁴³ Bērnu kamanīņas. Jelgavas apr. Bukaišu pag. “Jurgaiši”. Materiālus vācis JĀNIS ZIRDZIŅŠ, 1942. gada 18. jūlijs. ZAE, 7438/1–2; Bērnu ragaviņas. Jelgavas apr. Bukaišu pag. “Lielbērtulaiši”. Materiālus vācis ĀDOLFS KARNUPS, 1942. gada 31. jūlijs. ZAE, 7436/1–2; Bērnu ragaviņas. Jelgavas apr. Bukaišu pag. “Menuči”. Materiālus vākusi LIDIJA DRUSTE, 1942. gada 15. jūlijs. ZAE, 7463/1–2.
- ⁴⁴ Piemēram: L. GRĪVA. Uzņēmuma pirmrindnieks. In: Zemgales Komunisti (Jelgava), 24.12.1953.; I. TURČANOVŠ. Mūsu vietējās rūpniecības sasniegumi. In: Zemgales Komunisti (Jelgava), 22.01.1954.; J. SMLTĒNIKS. Nākotne pieder agrorūpnieciskām apvienībām. In: Komunisma Ceļš (Bauska), 15.05.1965.; G. RITIŅŠ. Par godu pirmajam maijam. In: Brīvais Darbs (Dobeles), 06.04.1952.
- ⁴⁵ Ragavu un ratu gatavošana. Aizkraukles raj., Nereta. Pierakst. SAULVEDIS CIMERMANIS, 1970. LVI E, E 39, 2834ar.
- ⁴⁶ BROCE. Zīmējumi un apraksti, 1. sēj., 161.–162. lpp.
- ⁴⁷ Ragavu kulba. Limbažu raj., Ainažu cp. Pierakst. ULDIS VIESTURS, 1957. LVI E, E 12, 4754zr.
- ⁴⁸ Kriju kamanas. Limbažu raj., Liepupes cp. Pierakst. ULDIS VIESTURS, 1957. LVI E, E 12, 4759zr.
- ⁴⁹ Kriju kamanas. Latvijas Etnogrāfiskā brīvdabas muzeja eksponātu kolekcija, Rīga (turpmāk – BDM), Nr. 1348.
- ⁵⁰ Kamanas, BDM, 2068.

- ⁵¹ AINA ALSUPE. Amatniecības nozares Latgalē 19. gs. otrajā pusē. In: Arheoloģija un Etnogrāfija X. Rīga 1973, 83–96. lpp.
- ⁵² Kriju kamanas, BDM, 1348.
- ⁵³ Kamanas. Jelgavas apr. Bukaišu pag. “Kareļi”. Materiālus vācis ANDREJS HOLCMANIS, 1942. gada 3. jūlijs. ZAE, 7442/1–3.
- ⁵⁴ Kriju kamanas. Jelgavas apr. Bukaišu pag. “Labeli”. Materiālus vācis ANDREJS HOLCMANIS, 1942. gada 6. jūlijs. ZAE, 7450/1-3; Kriju kamanas. Jelgavas apr. Bukaišu pag. “Kalnaliķerti”. Materiālus vācis JĀNIS ZIRDZIŅŠ, 1942. gada 24. jūlijs. ZAE, 7440/1-4.
- ⁵⁵ MORKŪNIENĒ. Valstieciņ rogēs, XIV–XV att.; Kamanas, BDM, 7873.
- ⁵⁶ Kuldīgas apr. Pampāju pag. “Garauši”, 1929. BDM ZM, 4135. Neg. nr. 17310.
- ⁵⁷ Kamanas. Jelgavas apr. Bukaišu pag. “Čēmaiši”. Materiālus vācis ANDREJS HOLCMANIS, 1942. gada 28. jūlijs. ZAE, 7431/1–2.
- ⁵⁸ ALJA JANSONE. Apģērba attīstība Zemgalē 19. gadsimtā. Rīga 2016, 25.–28. lpp.
- ⁵⁹ ALJA JANSONE. Latviešu tradicionālais tautastērps un tā valkāšanas tradīcijas. Rīga 2015, 4. lpp.
- ⁶⁰ ELĪZE FON DER REKE. Kādas Kurzemes muižnieces atmiņas. [B. v.] 2004. 103. lpp.
- ⁶¹ ARVĪDS DZĒRVĪTIS. Latviski rakstītas kamanu segas. In: Mūsu Mājas Viesis, 08.02.1940., Nr. 6.
- ⁶² Kamanas. Jelgavas apr. Bukaišu pag. “Kareļi”. Materiālus vācis ANDREJS HOLCMANIS, 1942. gada 3. jūlijs. ZAE, 7442/1–3.
- ⁶³ Kamanas. Jelgavas apr. Bukaišu pag. “Menuči”. Materiālus vācis ĀDOLFS KARNUPS, 1942. gada 14. jūlijs. ZAE, 7464/1–2.
- ⁶⁴ Kamanas. Jelgavas apr. Sņķeres pag. “Lieldrēgņi”. Materiālus vācis ANDREJS HOLCMANIS, 1942. gada 16. septembris. ZAE, 7482/1–3.
- ⁶⁵ Kamanas. Bauskas muzeja eksponātu kolekcija.
- ⁶⁶ Kamanas. Jelgavas apr. Bukaišu pag. “Medumlikerti”. Materiālus vācis VOLDEMĀRS SILIŅŠ, 1942. gada 24. jūlijs. ZAE 7470/1–2; Kamanas ar sirdsveida ornamentu atzveltnes daļā. V. Plūdoņa muzeja “Lejnieki” eksponātu kolekcija, Bauskas nov. (šifrs PMMM); Kamanas. Aizkraukles vēstures un mākslas muzeja eksponātu kolekcija. AiVMM 2952.
- ⁶⁷ Kamanas, PMMM–915.
- ⁶⁸ ZALTS, Sauszemes satiksmes līdzekļi, 284. lpp.
- ⁶⁹ Kamanu kulba. Jelgavas apr., Bukaišu pag. “Druķi”. Materiālus vācis ĀDOLFS KARNUPS, 1942. gada 24. jūlijs. ZAE, 7433/1–2.
- ⁷⁰ Kamanas. Jelgavas apr., Bukaišu pag. “Rudzeikas”. Zīmējis JĀNIS ZIRDZIŅŠ, 1942. gada 14. jūlijs. ZAE, 7472/1–7.
- ⁷¹ Kamanas. Jelgavas apr. Bukaišu pag. “Kareļi”. Materiālus vācis ANDREJS HOLCMANIS, 1942. gada 3. jūlijs. ZAE, 7442/1–3.
- ⁷² Kamanas. Bauskas muzeja eksponātu kolekcija.

SUMMARY

From material sources preserved in Zemgale within accredited memory institutions and written sources, it can be concluded that a small number of runner-based vehicles have been preserved. In total, 13 runner-based vehicles are housed in Zemgale’s six accredited memory institutions – six sleds and sleighs, one log sled. Written sources concerning Zemgale contain information about four children’s sleds, three log sleds, as well as two cargo boxes for gravel, two outing boxes, five universal work sleds and 16 sleighs. Based

on the collected material, it is possible to analyse the universal work sleds, sleighs, log sleds, children's sleds and other equipment preserved in Zemgale.

The analysis of the parts, details and bending devices of runner-based vehicles yields a conclusion that the designations used in Zemgale do not differ from those used in Sēlija and Kurzeme. A similar situation can be observed in the material, tools and production techniques used by craftsmen. Although terminologically the designations of vehicle parts originated in different periods of time, they continued to be used in Zemgale even when the material and technique of their production changed. A good example is the long-term use of the designation applied to a particular type of sled – “*kriju ragavas*” (*krija* – linden bark). Even after linden bark was no longer used as a decoration material, the name survived.

Initially, sledges were used to facilitate various tasks around the homestead, and thus their main function required longevity and endurance. Since the 1870s–80s, with the spread of metal parts, the priority of vehicle construction became their endurance and carrying capacity. Today, the sledges in Zemgale have been preserved mainly from the late 19th century until the mid-20th century. They belong to the Eastern European type of sleds, and are characterized by four pairs of straight or trapezoidal wooden stakes, a large runner curve, top plate running the length of the stakes and planks covering the stake-ties. There is also a sub-variant of the aforementioned type – no planks covering stake-ties and the top plates extend to the middle of the runner curve and are connected with a metal band. At the turn of the 19th and 20th centuries, the sleds in Zemgale were up to 225 cm long and often had metal fittings. The length of the sled and the liberal metal fittings indicate the rapid arrival of metal in the farmer's homestead. This enabled making longer sleds with greater load capacity and durability. Hooks intended for hooking up log sleds or securing cargo were often attached to the back of the sled. Sleds pulled by a single horse were still used as a daily work aid in the 1950s–70s, when mechanized transport was not available. Log sleds used for logging and small utility sleds for household tasks have survived in Zemgale. Written sources mention 4 children's sleds. The small number of surviving children's sleds can be explained by the fact that they were made two to three times smaller than regular work sleds, so a particular, distinct tool was needed to bend the small runners. Sleds also had cargo boxes that could be added on top – both work and outing types existed. Square surfaces made of planks were placed on top of sleds and used to increase the surface area, for example, when carrying hay or grain. Two outing boxes are also preserved. These boxes were painted polychrome, but in the 1930s–40s tin was used in the box side panels.

Outing vehicles or sleighs have also survived in Zemgale in small numbers and date from the late 19th to the mid-20th century, 22 different types of vehicles have been noted. During this period, vehicles were mainly made by professional craftsmen and the decorations show urban influences. Sleighs had bent runners with metal fittings, three pairs of metal stakes, a cargo box with a seat and lockable compartment underneath it and a snowguard in the front. At the turn of the 19th and 20th centuries, the snowguard (wood or tin) would be decorated with brass fittings, most often small brass spheres. The most common type of sleigh adornment is the decoration and incorporation of panelling. Two cases of heart-shaped ornaments on the sleigh's backrest have been noted. Sleighs were commonly painted dark brown or black, however, in the beginning of the 20th century, painted wood grain imitation with yellow paint became widely used.

The ethnographic material of Zemgale provides a rich picture of runner-based vehicles, their use, production, development and decline. The study of these vehicles in Zemgale is to be continued with the in-depth study of the vehicles, the duration of their use, the repair process, the craftsmen and their small workshops.



© 2025, Latvijas Universitāte

Raksts publicēts brīvpieejā saskaņā ar *Creative Commons* Attiecinājuma-Nekomerciāls 4.0 starptautisko licenci (CC BY-NC 4.0).

This is an open access article licensed under the Creative Commons Attribution 4.0 International License (CC BY-NC 4.0)

(<https://creativecommons.org/licenses/by-nc/4.0/>)

Liepāja 1920.–1934. gadā: pašvaldība un iedzīvotāju pilsoniskā līdzdalība

Liepāja in 1920–1934: Municipality and Civil Participation of Its Inhabitants

Ieva Sila, *Mg. hist.*

Liepājas muzeja vēsturniece

E-pasts: ieva.sila@liepaja.lv

 <https://orcid.org/0000-0001-9941-9669>

Rakstā aplūkoti Liepājas pilsētas pašvaldības un iedzīvotāju pilsoniskās līdzdalības galvenie darbības veidi 1920.–1934. gadā. Analizētie piemēri ļauj izprast to, kā vietējie iedzīvotāji dažādās pilsoniskās līdzdalības formās iesaistījās pašvaldības administratīvās, sociālās un saimnieciskās pārvaldes sistēmas veidošanā un pilnveidošanā. Pilsētas iedzīvotāji savu viedokli par pašvaldības darbības rezultātiem izteica, iesniedzot iesniegumus, lūgumus vai sūdzības konkrētās pašvaldības institūcijās, kas vēlāk tos nodeva izskatīšanai domes sēdēs. Kopumā iedzīvotāji ļoti aktīvi iesaistījās un darbojās pašvaldības politiskajā sistēmā, bet izvirzītie mērķi lielākoties nepiepildījās, jo dome noraidīja vairumu no iedzīvotāju iesniegtajām iniciatīvām.

Atslēgvārdi: pilsoniskā līdzdalība, iedzīvotāji, pašvaldība, dome, pilsētas valde, demokrātija.

The article examines the main operational activities of the Liepāja City Municipality and the process of civic participation of its citizens during the 1920–1934. The analysed examples provide insight into the ways how local residents engaged in various forms of civic participation in shaping and improving the municipality's administrative, social, and economic governance system. City residents expressed their opinions on the outcomes of municipal activities by submitting applications, petitions, or complaints to specific municipal institutions, which subsequently forwarded them for review at designated council meetings. Overall, the residents were highly active and engaged in the political system of the municipality; however, the goals they put forward were largely unrealized, as the council rejected the majority of the initiatives submitted by the public.

Keywords: civic participation, residents, municipality, council, city board, democracy.

Ievads

Pilsēta ir cieši saistīta ar sabiedrību, kas tajā dzīvo. Tā ir neatņemama kopienas veidota sociālās kārtības sistēmas sastāvdaļa.¹ Liepājas ģeogrāfiskais novietojums un nozīmīga Latvijas transporta un rūpniecības centra statuss laika gaitā ir nostiprinājies gan tās vietējo, gan starptautisko nozīmi. Pirmās parlamentārās demokrātijas laikā Liepāja neapšaubāmi bija reģiona administratīvais un saimnieciskais centrs un otra nozīmīgākā pilsēta Latvijas Republikā.

Pašvaldība starpkaru periodā līdz autoritārā režīma izveidei kļuva par dažādu sabiedrības slāņu un kopienu savstarpējā sadarbībā veidotu un demokrātiski vēlētu iestādi. Pašvaldības sistēma ir demokrātiskas valsts pamats, un tās pamatvērtību principu nozīme ir nostiprināta vairākos starptautiskos un nacionālos tiesību aktos.² 1918. gadā pilsētas pašvaldības varas iestādes tika iedalītas divās kategorijās: dome un pilsētas valde; 1930. gadā tika pieņemts, ka pilsētas pašvaldības vara sastāvēs no trīs vienībām: domes, valdes un revīzijas komisijas. Pašvaldības un valsts iestāžu darbība neatšķiras, pašvaldība veic visus sabiedriski nepieciešamos pārvaldes uzdevumus, tikai tās darbība ir ierobežota teritoriāli.³

Lai demokrātiskā sistēma darbotos efektīvi, iedzīvotājiem ir aktīvi jāiesaistās pārvaldes politiskajā sistēmā. Tieši pašvaldības ir tās, kam šāda iespēja ir jānodrošina. Cilvēkiem ir lielāka iespēja izmantot savas demokrātiskās tiesības, iesaistoties vietējās pašvaldības darbībā, reaģējot un izsakot viedokli par tās lēmumiem.⁴ Šis process tiek definēts kā iedzīvotāju pilsoniskā līdzdalība. Tā ir valsts un vietējās varas likumdošanas un lēmumu pieņemšanas procesa neatņemama sastāvdaļa.

Pilsoniskās līdzdalības formas ir mēklējamas jau Senajā Grieķijā, tās izsenis ir bijušas neatdalāmas no politiskās varas darbības, jo cilvēki vienmēr reaģē uz valsts

pieņemtajiem lēmumiem.⁵ Modernas pilsoniskās līdzdalības formas un to darbība bieži vien tiek asociēta ar sociālajām un ekonomiskajām sekām, kas veidojās pēc Pirmā pasaules kara, kad iedzīvotāji organizēti un aktīvi centās uzlabot savus sociālekonomiskos apstākļus pilsētā. Oficiālais termins tika institucionalizēts, kad 1965. gadā Amerikas Savienoto Valstu (ASV) prezidents Lindons Džonsons (*Lyndon Johnson*, 1908–1973) iepazīstināja ASV Kongresu ar savu “Izcilās sabiedrības” (*Great Society*) programmu.⁶ Šajā rakstā tiek lietotas šādas pilsoniskās līdzdalības formas: piedalīšanās vēlēšanās un sabiedriskās iniciatīvas jeb vietējo iedzīvotāju vai kopienas veidotas organizācijas iesaistīšanās vietējās pašvaldības centrālo institūciju – Liepājas domes vai valdes – pieņemtajos lēmumos (izdotajos saistošajos noteikumos vai noteiktajos nodokļos).

Raksta mērķis ir izpētīt Liepājas pilsētas pašvaldības un iedzīvotāju pilsoniskās līdzdalības galvenos darbības veidus no 1920. līdz 1934. gadam, izceļot veidu, kā vietējie iedzīvotāji dažādās pilsoniskās līdzdalības formās iesaistījās pašvaldības administratīvās, sociālās un saimnieciskās pārvaldes sistēmas veidošanā un pilnveidošanā.

Hronoloģiskās robežas sākums ir 1920. gads, kad tika ievēlēta Satversmes sapulce, kas aizsāka pirmās parlamentārās demokrātijas laiku, un 11. augustā noslēgts Latvijas un Padomju Krievijas miera līgums, tā izbeidzot Latvijas Neatkarības karu. Pētījuma hronoloģijas noslēgums ir 1934. gads, kad 15. maijā Ministru prezidents Kārlis Ulmanis (1877–1942) ar bruņotu spēku un aizsargu palīdzību padzina 4. Saeimu un sagrāba valsts varu, tā faktiski izbeidzot Latvijas parlamentārās demokrātijas sistēmas pastāvēšanu un toreizējo vietējo pārvaldes sistēmu darbību.

Ir publicēti vairāki materiāli (arhīvu, muzeju un vēsturnieku pētījumi) par Liepājas pilsētas domes un pašvaldības

darbību, kā arī tās veidošanos no 19. gs. beigām līdz 20. gs. sākumam, piemēram, Dzidras Ozoliņas monogrāfija “Liepājas pilsētas pašvaldība 1877–1913”⁷ un Liepājas 300 gadu jubilejai veltītā grāmata⁸. Tomēr trūkst pētījumu un publikāciju, kuros būtu pievērsta pastiprināta uzmanība pašvaldības un tās centrālo varas iestāžu mijiedarbībai ar vietējo iedzīvotāju pilsoniskās līdzdalības formām, tāpēc nav nepilnīga priekšstata un izpratnes par iedzīvotāju iesaisti pašvaldības darbības tiesisko principu pilnveidošanā.

Rakstā atspoguļotā pētījuma bāzi veido plašs npublicēto un publicēto avotu klāsts, arī periodiskie izdevumi un vēsturiskā literatūra. Npublicēto avotu pamatā ir Latvijas Valsts vēstures arhīva (turpmāk – LNA LVVA) materiāli. Izmantoti Iekšlietu ministrijas pašvaldības departamenta akti par Liepājas pilsētu, Liepājas pilsētas valdes akti, kā arī Liepājas pilsētas muzeja materiāli. Būtiskākie publicētie avoti ir Liepājas pilsētas statistiskās gadagrāmatas par 1929.–1933. un 1934. gadu.

Liepājas pašvaldības un domes tiesiskie pamatprincipi

Pirmās parlamentārās republikas laikā pašvaldība tika definēta kā patstāvīga pārvaldes vienība, kas ar likumiem noteiktās darbības spēju robežās nes neatkarīgu saimniecisku un administratīvu atbildību. 1930. gada 18. jūnijā pieņemtais Pilsētu pašvaldību likums noteica, ka pašvaldība ir publiska tiesību iestāde, kurai pieder publiska vara un kura ir spējīga veidot saistošu likumdošanu.⁹

Savās administratīvajās robežās pašvaldības iestāde ir valsts varas pārstāve. Valsts iestāžu uzdevums ir pārraudzīt pašvaldības darbību, bet valsts nav tiesiska ar saviem lēmumiem un rīkojumiem iejaukties un kārtot pašvaldības lietas. Tomēr valsts iestādes var atcelt domes vai valdes

pieņemtos lēmumus, pamatojoties uz to, ka tie neatbilst Latvijas Republikas likumdošanai. 1930. gada Pilsētu pašvaldību likumā bija noteikts, ka dome ir augstākā pilsētas pašvaldības iestāde, kura ir pastāvīgu iedzīvotāju vēlēta un kurai piemīt lēmējvara svarīgākajās pašvaldības kultūras un saimniecības nodaļās. Domes sastāvs bija atkarīgs no konkrētās pilsētas iedzīvotāju skaita. Valstī pašvaldību domē bija no 15 līdz 100 deputātiem.¹⁰

Līdz brīdim, kad 1930. gadā tika pieņemts jaunais likums par pašvaldībām, Liepājas pilsētas dome lielākoties darbojās 60 deputāti, kas bija ievēlēti no dažādām politiskajām partijām. 1932. gada 19. decembrī oficiāli tika pieņemts jaunais Liepājas pilsētas domes kārtības rullis, kurā tika norādīts, ka pilsētas dome sastāv no 80 domniekiem.¹¹

Iedzīvotāju vēlēšanu tiesības noteica, ka vietējās domes vēlēšanās var piedalīties visi Latvijas pilsoņi (abu dzimumu), kas līdz vēlēšanu laikam ir sasnieguši 21 gada vecumu. 1919. gadā Latvijas Republikā tika noteikts, ka domes pilnvaru laiks ir divi gadi, 1923. gadā to pagarināja par gadu, bet 1930. gadā pilsētas dome tika ievēlēta uz četriem gadiem. Dome nevarēja zaudēt savas pilnvaras, kamēr tās pilnvaru termiņš nebija beidzies.¹²

1930. gada Pilsētu pašvaldību likumā bija noteikts, ka pilsētas valdei ir pašvaldības izpildu iestādes funkcija. Tās darbība bija unikāla ar to, ka tā pildīja ne tikai pašvaldības, bet arī valsts varas uzdevumus. Valde nebija pakļauta domei, bet gan noteiktām valsts iestādēm, piemēram, Iekšlietu ministrijai, lai gādātu par to, ka tiek izpildīti tās rīkojumi. Par to, lai visi aktuālie darbi pašvaldībā tiktu izdarīti, atbildīga bija valde. Pilsētas valdei bija uzdevums sagatavot materiālus par katrā kārtējā domes sēdē apspriežamiem jautājumiem. Visi iesniegumi, arī iedzīvotāju sūdzības un lūgumi, tika nodoti pilsētas valdei, kas

tos sagatavoja apspriešanai un izvērtēšanai domes sēdē.¹³

Pamatojoties uz Pilsētu pašvaldību likuma 40. punktā noteiktajiem principiem, privātas personas, biedrības un iestādes par pilsētas domes izdotajiem saistošajiem noteikumiem varēja iesniegt sūdzību, ja uzskatīja, ka konkrēts noteikums ir nelikumīgs, tas pārkāpj personas tiesības vai aizskar viņa intereses. Iedzīvotājiem savas sūdzības par pilsētas domes izdotajiem noteikumiem un aizdomām par to nelikumību bija jāiesniedz apgabaltiesas administratīvajā nodaļā. Ja pēc pašvaldības saistošo noteikumu stāšanās spēkā persona uzskatīja, ka tie ir nelikumīgi, sūdzību varēja iesniegt jebkurā laikā. Šādam sūdzības iesniegšanas pamatojumam nebija noteikts termiņš.¹⁴

Liepājas pilsētas domes vēlēšanas un tās sastāvs 1920.–1934. gadā

Liepājas pilsētas domes vēlēšanām 1921. gada 16. janvārī kopumā bija reģistrētas 13 partijas, no kurām 10 ieguva pietiekami lielu balsu skaitu, lai tiktu ievēlētas. Iepriekšējās 1919. gada vēlēšanās lielu iedzīvotāju atbalstu guva sociāldemokrātu bloks, bet šajās balsu pārākums bija Kristīgajai savienībai. Par domes priekšsēdētāju ar 33 balsīm ievēlēja Jēkabu Cinceli (1881–1951) no pilsonisko partiju frakcijas. Amatā viņš bija tikai septiņus mēnešus un atkāpās ievainojuma dēļ, kuru bija ieguvis Neatkarības karā. Nākamajā domes sēdē par pilsētas galvu tika ievēlēts Ēvalds Rimbenieks (1888–1943) no Kristīgās savienības.¹⁵

1923. gada 21. janvāra domes vēlēšanās sociāldemokrāti piedzīvoja pārliecinošu uzvaru, tomēr Liepājas kreisās partijas nespēja gūt pārsvaru pār pilsonisko partiju frakciju, kas izveidoja spēcīgu koalīciju un saglabāja domē balsu vairākumu.¹⁶

1926. gada 9. un 10. janvāra domes vēlēšanās kopumā piedalījās 18 partijas, no kurām trīs neieguva pietiekami daudz vēlētāju balsu, lai iekļūtu pilsētas domē.¹⁷ Atšķirībā no iepriekšējām vēlēšanām 1926. gada vēlēšanās pilsētas politiskā vide bija kļuvusi daudzveidīgāka ne tikai politisko partiju daudzuma ziņā, bet arī to raksturā, kas norādīja uz to, ka iedzīvotājiem līdz ar katrām vēlēšanām pieauga vēlme būt politiski aktīvākiem. Arī pilsētas mazākumtautību iedzīvotāji, piemēram, poļi, ebreji un krievi, aktīvāk iesaistījās vietējās politiskās situācijas noteikšanā – kopumā tika nodibinātas septiņas mazākumtautību politiskās partijas.

Sociāldemokrāti guva vairākuma iedzīvotāju atbalstu, jo priekšvēlēšanu kampaņās partija nolēma pastiprināti akcentēt Liepājas saimnieciskās nozares attīstības negatīvos aspektus, piemēram, izceļot pilsētas peldu iestādes apmeklētāju nelielo skaitu un ieņēmumus: 1924. gadā to apmeklēja tikai 490 ārzemju viesi, bet 1925. gadā – 700.¹⁸ Pilsoniskās frakcijas pārstāvji pārmeta sociāldemokrātiem, ka tieši viņu uzraudzībā esošie uzņēmumi pilsētas saimniecībai nesuši tikai finansiālus zaudējumus, pilsētas nauda nevērtīgi investēta uzņēmumos, kuru peļņa nespēj aizstāt iztērētos līdzekļus.¹⁹ 1928. gada beigās, kļuvis par 3. Saeimas deputātu, Ē. Rimbenieks paziņoja par savu atkāpšanos no amata. Leo Lapa (1882–1942)²⁰ no Miera, kārtības un ražošanas apvienības ar 27 balsīm par un septiņām balsīm pret tika ievēlēts par jauno pilsētas galvu. Sociāldemokrāti, kas bija pret šī kandidāta ievēlēšanu, atturējās no balsošanas.²¹

1929. gada 26. un 27. janvāra domes vēlēšanās joprojām bija politiskā daudzveidība. Šajās vēlēšanās pirmo reizi kandidēja arī lietuviešu veidota partija. Vēlēšanu rezultāti rāda, ka vēlētāji kopumā vairāk atbalstīja pilsonisko partiju frakciju. Iedzīvotāju atbalsts Zemnieku savienībai bija audzis (1926. gadā – 326 balsis,

Liepājas pilsētas balsstiesīgo vēlētāju aktivitāte vietējās domes vēlēšanās 1921.–1931. gadā

Autores veidota tabula. Datu avoti: Liepājas pilsētas vēlēšanu rezultāts. In: Kurzemes Vārds, 18.01.1921., Nr. 13, 1. lpp.; Liepājas pilsētas domes vēlēšanu rezultāti. In: Strādnieku Avīze, 23.01.1923., Nr. 17, 1. lpp.; ŽANIS ROZENTĀLS. Liepājas pilsētas statistiskā gada grāmata, 1929–1933. Liepāja 1934, 17. lpp.

Domes vēlēšanas	Kopējais iedzīvotāju skaits	Balsstiesīgie vēlētāji	Piedalījās vēlēšanās	% no visiem balsstiesīgajiem vēlētājiem
1921. gads	51 583	26 837	22 313	81,1
1923. gads		34 197	28 633	83,7
1926. gads	~ 60 762	33 687	28 971	86
1929. gads		38 000	30 757	81
1931. gads	~ 57 238		34 029	87,2

1929. gadā – 368 balsis). Pirmo reizi domes vēlēšanās piedalījās Kara ostas iedzīvotāju politiskā partija, kas, iegūstot 1222 balsis, nodrošināja sev divas vietas domē.²² Par pilsētas galvu atkārtoti tika ievēlēts L. Lapa.²³

1931. gada 28. un 29. marta domes vēlēšanas norisinājās, kad pilsēta piedzīvoja ekonomiskās sistēmas nestabilitāti. Pēdējos divos gados Liepāja ar lielām grūtībām bija spējusi nostabilizēt savu budžetu, bet 1930. gadā tai tika uzliktas jaunas obligācijas, kas pārslogoja jau tā mazo pilsētas budžetu. Tā kā 1930. gadā tika samazināts nekustamās mantas nodoklis, ienākumi no tā pilsētas budžetā bija samazinājušies par Ls 70 000. Skolotāju algas paaugstināšanas un naturāliju iegādes kriminālpolicijas darbiniekiem dēļ neparedzētie izdevumi bija pieauguši līdz pat Ls 40 000. Saistībā ar prāvu, ko pilsētas valde veda ar Aizputes dzelzceļu, pilsētas budžetā neienāca plānotie Ls 35 000. Minētajam pieskaitot citus sīkus maksājumus, izdevumu un zaudējumu kopsumma bija aptuveni Ls 145 000.²⁴

1931. gada vēlēšanas bija pirmās, kas norisinājās pēc jaunā Pilsētu pašvaldību likuma. Tās bija pēdējās demokrātiskās pašvaldību vēlēšanas Latvijas parlamentārās

demokrātijas laikā. Šajās vēlēšanās piedalījās rekordliels skaits pilsētā reģistrēto partiju un partiju apvienību – 24, no kurām vairums arī ievēlēts domē. Netika ievēlētas tikai divas partijas. Domes nozīmīgākie uzdevumi bija regulāri iepazīstināt vēlētājus ar domes mērķiem, plāniem un atskaitīties par padarīto. Sociāldemokrātu frakcija uzskatīja, ka pilsētas saimniecisko situāciju nostabilizēt un uzlabot varēs tikai tad, ja ievēlētie domnieki saskaņoti sadarbosies ar visu pilsētas iedzīvotāju grupu pārstāvjiem. Pašvaldībai, ja tā vēlējas darboties objektīvi un kvalitatīvi, bija ļoti nozīmīgi panākt to, lai tās darbības laikā neizveidotos plaša starp sabiedrību un politiķiem. Bija ļoti svarīgi aktīvi sadarboties ar vietējiem iedzīvotājiem, uzklaustīt viņu viedokļus un izskatīt aktuālākās problēmas un jautājumus, kas bija tieši saistīti ar pašvaldības darbības ietekmi uz viņiem.²⁵

Liepājas pilsētas iedzīvotāju aktivitāte domes vēlēšanās

Iedzīvotāju iesaistīšanās un līdzdalības līmenis vēlēšanās norāda uz demokrātiskās

Kreisās frakcijas iegūtās balsis Liepājas pilsētas domes vēlēšanās 1921.–1931. gadā

Autores veidota tabula. Datu avoti: Liepājas pilsētas vēlēšanu rezultāti. In: Kurzemes Vārds, 18.01.1921., Nr. 13, 1. lpp. un 12.01.1926., Nr. 8, 1. lpp.; Liepājas pilsētas domes vēlēšanu rezultāti. In: Strādnieku Avīze, 23.01.1923., Nr. 17, 1. lpp.; ROZENTĀLS, Liepājas pilsētas statistiskā gada grāmata, 1929–1933, 17. lpp.

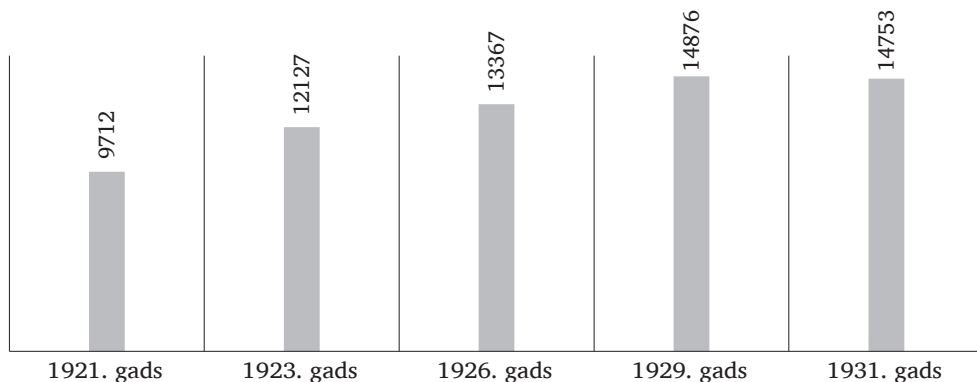

sistēmas darbības kvalitāti. Vēlētāju aktivitāte ir nozīmīgs demokrātiskas sabiedrības pilsoniskās līdzdalības rādītājs. Augsta vēlētāju aktivitāte ir pozitīva liecība tam, ka iedzīvotāji aktīvi izmanto savas tiesības un kolektīvi pauž savu viedokli par vēlamajām politikajām pārmaiņām vietējā mērogā.²⁶

1921. gadā Liepājas pilsētā bija 51 583 iedzīvotāji, no tiem 26 837 bija reģistrēti balsstiesīgie vēlētāji, bet domes vēlēšanās piedalījās 22 313 iedzīvotāji jeb 83,1%. 527 balsis tika atzītas par nederīgām, jo taloni vai nu bija tukši, neaizpildīti, vai arī tajos bija uzrakstīti tādu personu vārdi, kuras nebija partijas izvirzītie kandidāti.²⁷ 1923. gada domes vēlēšanās bija reģistrēti 34 197 balsstiesīgie vēlētāji, no kuriem vēlēšanās piedalījās 28 633 jeb 83,7% iedzīvotāju.²⁸ 1926. gadā pilsētā, pēc 1925. gada tautas skaitīšanas datiem, bija reģistrēti 60 762 iedzīvotāji, no kuriem 33 687 bija balsstiesīgie vēlētāji. Domes vēlēšanās piedalījās 28 971 vēlētāji jeb 86% balsstiesīgo iedzīvotāju.²⁹ Vēlēšanu iecirkņi bija izveidoti arī Jaunliepājā; augstāka vēlētāju aktivitāti bija novērojama Vecliepājas rajonā, jo tas bija blīvāk apdzīvots.³⁰ 1929. gadā domes

vēlēšanās bija reģistrēti 38 000 balsstiesīgo vēlētāju, no kuriem vēlēšanās piedalījās 30 757 jeb 81% balsstiesīgo vēlētāju. 1931. gadā vēlēšanās piedalījās 34 029 jeb 87,2% vēlētāju.³¹ Analizējot balsstiesīgo iedzīvotāju aktivitāti domes vēlēšanās, ir iespējams secināt, ka Liepājas pilsētas iedzīvotāji kopumā ir bijuši ļoti politiski aktīvi. Līdz ar katrām vēlēšanām vēlētāju aktivitāte pieauga, nevis samazinājās. Demokrātiskā sistēmā iedzīvotāji savu politisko nostāju varēja izteikt, tieši nobalsojot par partiju, kas, pēc viņu domām, vistuvāk reprezentēja turpmāko pilsētas attīstībai nepieciešamo ceļu. Liepājas balsstiesīgie iedzīvotāji ar savu aktīvo piedalīšanos vēlēšanās norādīja ievēlējamiem politiķiem uz to, ka viņiem ir nozīmīgs šis demokrātiskais process un rūp pilsētas sociālekonomiskās situācijas uzlabošana.

Pirms katrām domes vēlēšanām kreisās frakcijas pārstāvji uzsāka aktīvu priekšvēlēšanas kampaņu un aģitācijas programmu, kas lielākoties izcēla pilsonisko partiju frakcijas pārvaldītās saimnieciskās nozares neveiksmes, kuras kopumā kritiski ietekmēja pilsētas iedzīvotāju sociālo stāvokli.

Sabiedrības atbalsts sociāldemokrātiem lielākoties nemainījās, jo viņu izteiktie solījumi priekšvēlēšanu kampaņā rezonēja ar pilsētas iedzīvotāju vēlmēm.³² Sociāldemokrāti uzsvēra, ka ir jāpabeidz pilsētas elektriskās centrālās izbūve, kas dos iespēju uzņēmumiem piegādāt lētu strāvu. Ņemot vērā to, ka pēc katras stipras lietusgāzes ielas pamatīgi applūda, bija nepieciešams izbūvēt jaunu ūdensvadu, kā arī uzlabot esošo kanalizācijas sistēmu. Sociāldemokrāti uzsvēra arī to, ka jāsamazina konkrēti nodokļi, kas skar pilsētas iedzīvotāju maksātspēju, jālikvidē tie pašvaldības amati, kas neatmaksājas. Domei vislielākā mērā bija jāatbalsta kooperācijas un arodbiedrības kustība. Lai uzlabotu pilsētas sociālekonomisko situāciju, sociāldemokrāti solīja paplašināt sociālās apgādības nodaļas iespējas un finansējumu, jo pilsētā joprojām bija daudz bērnu, kuru vecāki nevarēja atļauties sūtīt viņus skolā. Izglītības sfērā skolu infrastruktūra bija ļoti sliktā stāvoklī, kas pasliktināja kopējo izglītības līmeni pilsētā, tāpēc bija jāturpina kvalitatīva skolu izbūve un jārūpējas par to, lai jau esošās skolas un to telpas tiktu uzturētas pienācīgā stāvoklī. Sociāldemokrāti saviem vēlētajiem solīja

sakārtot darba laiku regulējošos saistošos noteikumus, lai strādniekiem ikdienā nebūtu jāstrādā ilgāk par astoņām stundām.³³

Pilsonisko partiju frakciju veidoja latviešu dibinātas vai vadītas partijas. Šīs frakcijas darbības galvenais mērķis bija izveidot tādu politisko un saimniecisko vidi, kur latviešu intereses būtu objektīvi pārstāvētas. Liepājas pilsētas domē pilsonisko partiju frakcija nostājās opozīcijā sociāldemokrātiem un viņu pārvaldītajai kreisajai frakcijai. Šīs frakcijas pārstāvji uzskatīja, ka sociāldemokrāti noteiktajās nozarēs nelietderīgi iztērē pilsētas budžeta līdzekļus, piemēram, elektriskās centrālās stacijas kurinot ar kūdru.³⁴ Iedzīvotāju atbalsts šai frakcijai bija ievērojams, tomēr mazāks nekā sociāldemokrātiem, kas, iespējams, bija vairāku neveiksmīgu priekšvēlēšanu kampaņu rezultāts.

Balstoties uz domes vēlēšanu rezultātiem, tiek uzskatīts, ka pilsonisko partiju frakcijai 1929. gads bija viens no sliktākajiem gadiem visā parlamentārās republikas laikā. Tikai divas (Namsaimnieku saraksts un Kristīgā savienība) no sešām partijām spēja savākt vairāk par diviem tūkstošiem balsu. Frakcija domes sastāvā ieguva tikai

3. tabula

Pilsonisko partiju frakcijas iegūtās balsis Liepājas pilsētas domes vēlēšanās 1921.–1931. gadā

Autores veidota tabula. Datu avoti: Liepājas pilsētas vēlēšanu rezultāti. In: Kurzemes Vārds, 18.01.1921., Nr. 13, 1. lpp. un 12.01.1926., Nr. 8, 1. lpp.; Liepājas pilsētas domes vēlēšanu rezultāti. In: Strādnieku Avīze, 23.01.1923., Nr. 17, 1. lpp.; ROZENTĀLS, Liepājas pilsētas statistiskā gada grāmata, 1929–1933, 17. lpp.

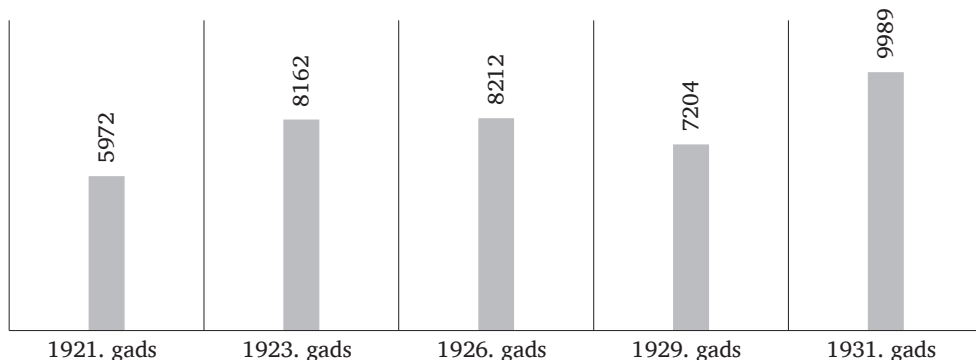

Mazākumtautību veidoto partiju iegūtās balsis Liepājas pilsētas domes vēlēšanās 1921.–1931. gadā

Autores veidota tabula. Datu avoti: Liepājas pilsētas vēlēšanu rezultāti. In: Kurzemes Vārds, 18.01.1921., Nr. 13, 1. lpp. un 12.01.1926., Nr. 8, 1. lpp.; Liepājas pilsētas domes vēlēšanu rezultāti. In: Strādnieku Avīze, 23.01.1923., Nr. 17, 1. lpp.; ROZENTĀLS, Liepājas pilsētas statistiskā gada grāmata, 1929–1933, 17. lpp.

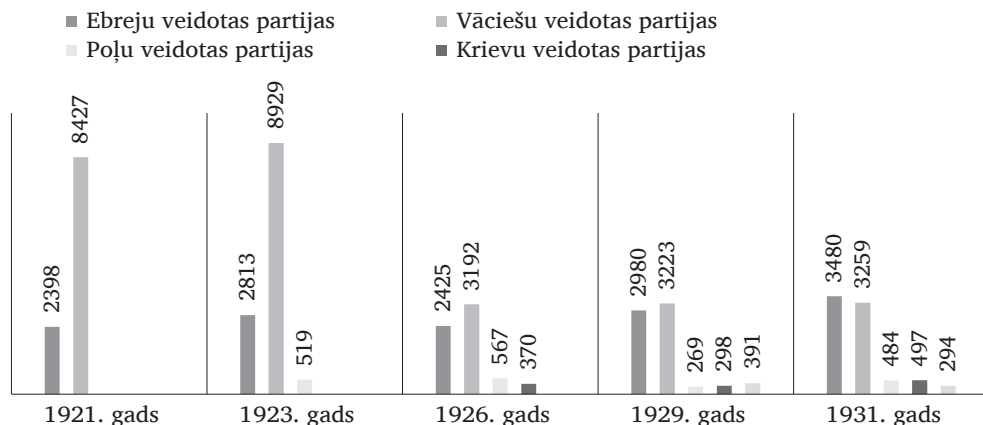

15 domnieku vietas.³⁵ Pilsonisko partiju frakcijas neveiksmes var izskaidrot ar mērķtiecīgas priekšvēlēšanu aģitācijas trūkumu. Nespēja piesaistīt vairāk vēlētāju un koncentrēšanās uz maldinošiem iekšpolitiskajiem faktoriem, kuri neatbilda patiesajai sociālajai un saimnieciskajai situācijai pilsētā, rezultējās ar to, ka frakcija nevarēja pilnvērtīgi reprezentēt savu vēlētāju un atbalstītāju viedokli, kā arī ieplānotās pilsētas attīstības ieceres.³⁶

Liepājas pilsētā politiski aktīvas iedzīvotāju grupas bija arī mazākumtautību kopienas. Katrās domes vēlēšanās vidēji piedalījās piecas šo kopienu dibinātas politiskās partijas. Presē un citos pieejamos avotos mazākumtautību veidoto partiju darbība, mērķi un uzdevumi netika īpaši izcelti un atspoguļoti, tāpēc nav iespējams noteikt iemeslus, kādēļ sabiedrības atbalsts noteiktām partijām bija lielāks un kāpēc tas noteiktos posmos saruka.

20. gadsimta 20. gadu sākumā lielu atbalstu iedzīvotāji izrādīja liepājnieku vāciešu veidotajai partijai (vācu grupas partijas),

tomēr jau 20. gadu otrajā pusē iedzīvotāju atbalsts tai samazinājās. Ebreju kopienai arī ir iespējams raksturot kā politiski aktīvu, ņemot vērā to, ka katrās domes vēlēšanās piedalījās divas līdz piecas ebreju kopienas pārstāvētas partijas. Iedzīvotāju atbalstu tām var raksturot kā apmierinošu, tikai 1926. gadā balsu skaits bija krities. 1923. gadā domes vēlēšanās pirmo reizi piedalījās poļu veidota partija, tomēr iedzīvotāju atbalsts tai bija minimāls gan šajās, gan nākamajās vēlēšanās. 1926. gadā pirmo reizi domes vēlēšanās piedalījās krievu un lietuviešu veidotās partijas, bet, tāpat kā poļu pārstāvētajai partijai, iedzīvotāju atbalsts tām bija minimāls.³⁷

Liepājas pilsētas iedzīvotāju politiskā līdzdalība pašvaldības darbības sociālajos un saimnieciskajos jautājumos

Liepājas pilsētas iedzīvotāju pilsoniskā līdzdalība pašvaldībā bija strukturāla.

Sākotnēji iedzīvotāji vērsās pie pilsētas valdes ar iesniegumiem, sūdzībām vai lūgumiem par noteiktu jautājumu. Pēc Iekšlietu ministrijas pašvaldības departamenta aktiem var noprast, ka lielākoties tika lūgts samazināt nodokļus, kā arī atrisināt dažādas sadzīviskas un sociālas lietas. Pirms izvirzīt izskatīšanai domes sēdē iedzīvotāju iesniegto prasību vai lūgumu, pilsētas valde sprieda, kuras nodaļas darbības jomai vairāk atbilst iesniegtais jautājums. Lielākoties valde vai tās nodaļa, kas bija saistīta ar specifisku iekšpolitisku jautājumu, piemēram, izglītību, savā starpā patstāvīgi pieņēma lēmumu, vai jautājumu atbalstīt, bet bija gadījumi, kad konkrētus jautājumus valde nevarēja atrisināt, tāpēc tie tika novirzīti izskatīšanai kārtējā domes sēdē.

Specifiski jautājumi vai sūdzības varēja tikt novirzītas arī izskatīšanai citās valsts varas institūcijās, piemēram, Izglītības ministrijā vai Tautas labklājības ministrijā. Izskatot iedzīvotāju iesniegtos jautājumus, kas fiksēti Iekšlietu ministrijas pašvaldības departamenta aktos, var secināt, ka laika

periods, kurā dome pieņēma lēmumu, bija ļoti atšķirīgs un to ietekmēja vairāki faktori. Piemēram, iedzīvotāju iesniegto jautājumu izskatīšanu aizkavēja tas, ka tie nebija iekļauti iepriekš iesūtītajā domes darba kārtības sarakstā. Saskaņā ar Pilsētu pašvaldību likuma 22. pantu dome savās sēdēs varēja apspriest tikai tos jautājumus, kas bija ielikti sēdes dienas kārtībā, izņēmumi bija pieļaujami tikai tad, ja jautājuma vai problēmas būtība pieļāva to, ka sēdē var piedalīties mazāks skaits domnieku, bet ne mazāk kā divas trešdaļas, tas ir, vismaz 54 no 80 pilsētas domes deputātiem.³⁸ Ja šis noteikums netika ievērots, tajā dienā pieņemtie lēmumi tika anulēti. Citas frakcijas, piemēram, pilsonisko partiju frakcija izmantoja šo nosacījumu savā labā, lai sabotētu citu partiju darbību, iesniedzot Iekšlietu departamentam sūdzību par domes darbību. Lielākoties šāds paņēmieni tika vērsti pret sociāldemokrātiem.

Gadījumos, kad dome noraidīja iedzīvotāju lūgumus vai sūdzības par pilsētas domes izdotajiem saistošajiem noteikumiem,

5. tabula

Liepājas pilsētas iedzīvotāju iesniegto sūdzību, iesniegumu un lūgumu temati

Autores veidota tabula. Datu avoti: Liepājas pilsētas domes sēžu materiāli, 1920.–1929. gads. Liepājas muzejs, Liepāja, LM 9028; Pašvaldības departaments, akts "Liepājas pilsēta", 1930, LNA LVVA, 3723-2-381; Pašvaldības departaments, akts "Liepājas pilsēta", 1931, LNA LVVA, 3723-2-382; Pašvaldības departaments, akts "Liepājas pilsēta", 1932, LNA LVVA, 3723-2-383; Pašvaldības departaments, akts "Liepājas pilsēta", 1933, LNA LVVA, 3723-2-384, Pašvaldības departaments, akts "Liepājas pilsēta", 1934, LNA LVVA, 3723-2-385

Iedzīvotāju sūdzības/ iesniegumi/lūgumi	20. gs. 20. gadi	1930	1931	1932	1933	1934	Kopā
Pabalstu piešķiršana vai samazināšana	29	4	15	6	17	5	76
Veselības aprūpes finansiālo izdevumu segšana	9	24	6	10	22	5	76
Bezdarba apkarošana	20	5		26	15		32
Nodokļu samazināšana	34	19	98	86	91	5	333
Darba laika precizēšana	13	1	9	6	11		40

saskaņā ar Liepājas pilsētas pašvaldības nolikumu personām bija tiesības vērsties Liepājas apgabaltiesas Administratīvajā nodaļā, lai domes lēmumu pārsūdzētu; izņēmums bija sociālās palīdzības jautājumi un lēmumi – tad bija jāvērsas Tautas labklājības ministrijā.³⁹ Tomēr lielākoties pēc domes atteikuma iedzīvotāji vērsās vai nu Iekšlietu ministrijas pašvaldības departamentā, vai arī rakstīja vēstules premjerministram. Tad atbilstošās iestādes domei atsūtīja paziņojumu, lūdzot plašāk paskaidrot domes lēmuma pieņemšanas gaitu un iemeslus. Bija arī situācijas, kad iedzīvotāji jau sākotnēji vērsās minētajās iestādēs.

Visi piemēri un minētās situācijas ir uzskaitītas Iekšlietu ministrijas pašvaldības departamenta aktos par Liepājas pilsētas pašvaldības un domes darbību. Iedzīvotāju iesniegto sūdzību, iesniegumu vai lūgumu skaits bija liels, bet rakstā tiks apskatītas dažas visnozīmīgākās situācijas, kas vislabāk atspoguļo pašvaldības un iedzīvotāju pilsoniskās līdzdalības raksturu un rezultātu.

Pabalstu piešķiršana vai samazināšana. Apgādības nodaļa lielākoties izlēma par pabalstu piešķiršanu skolēniem, trūcīgajiem pilsētas iedzīvotājiem vai tiem, kuri bija nonākuši finansiālās problēmās un nespēja sev vai savai ģimenei nodrošināt iztiku. Piemēram, Apgādības nodaļa pilsētas valdei ziņoja, ka 1933. gada beigās ar Izglītības nodaļas starpniecību pabalstus izsniegusi 1987 skolēniem, tostarp nodrošinot siltas brokastis, apavus un apģērbu, kā arī 13 skolēniem nosepta mācību maksa.⁴⁰ Pilsētas valde izvirzīja izskatīšanai domē organizāciju vai izglītības iestāžu lūgumus tām piešķirt finansiālo pabalstu. Jaunā pilsētas budžeta pieņemšanas laikā tika izskatīti visi dažādu iestāžu iesūtītie iesniegumi par pabalstu izmaksāšanu vai arī tā palielināšanu. Piemēram, 1930. gada 22. decembra domes sēdē, pieņemot 1931. gada pilsētas budžetu, tika izskatīts ebreju kultūras biedrības “Kadima” lūgums piešķirt tai

Ls 1000 pabalstu. Domnieki sākotnēji vienbalsīgi šādu priekšlikumu noraidīja, bet beigās piekrita biedrībai no budžeta līdzekļiem atvēlēt Ls 600. Atšķirībā no citiem iedzīvotāju vai organizāciju iesniegtajiem lūgumiem pabalstu piešķiršana bija viens no tiem jautājumiem, par kuriem dome kopīgi varēja nonākt pie zināma kompromisa.⁴¹

Veselības aprūpes izdevumu segšana. 1920.–1934. gada Liepājas domes sēžu protokolos viens no biežāk minētajiem jautājumiem, kas saistīts ar pašvaldības sociālās nodrošināšanas politiku, ir izdevumu par ārstēšanās kursa pilsētas slimnīcā segšana. Pilsētas valde šādus iedzīvotāju iesniegumus lielākoties deva izskatīt domei, ja persona nebija piekritusi iepriekš valdes sniegtajai atbildei un atkārtoti izteica šādu lūgumu, iesniedzot to Liepājas apgabaltiesas Administratīvajā nodaļā vai arī Tautas labklājības ministrijā. 20. gadsimta 30. gadu sākumā dome un pilsētas valde šos jautājumus risināja, vadoties pēc 1928. gadā izdotajiem sociālās apgādības nodaļas darbības noteikumiem, kas valstiskā līmenī noteica specifiskus kritērijus gadījumos, kad pilsētas iedzīvotājiem apmaksājami viņu veselības aprūpes izdevumi. Savukārt pašvaldības saistošajos noteikumos par “bezmaksas ārstēšanos slimnīcās” tika ņemti vērā arī 1921. gada 13. maijā publicētie Iekšlietu ministrijas noteikumi par vispārējo kārtību, kādā ārstējamas personas uz valsts un pašvaldības rēķina. Liepājas pašvaldība noteica šādi: uz pašvaldības rēķina ir ārstējamas vai kopjamas visas personas, kas uzturas valsts komunālās un privātās slimnīcās un kas ir saslimušas ar lipīgu slimību, un nav spējīgas uzturēties savā patstāvīgajā dzīvesvietā, kā arī Latvijas pilsoņi, kuri nedz paši, nedz kuru piederīgie nespēj segt ārstēšanas izdevumus un kuriem ārstēšana ir nepieciešama.⁴²

Liepājas Slimo kase bieži vērsās pie domes, lai tā kompensētu ārstēšanās izmaksas, kas iekasētas no Slimo kases dalībniekiem,

piemēram, 1929. gadā Liepājas Slimo kase lūdza pašvaldībai atmaksāt 2661,30 latu, kas bija ievākti no 1926. līdz 1928. gadam, kad Slimo kases dalībnieki pilsētas slimnīcā ārstējās no lipīgām slimībām. Slimo kase savu lūgumu pamato ar to, ka saskaņā ar Tautas labklājības ministrijas 150. rīkojumu 1920. gadā slimo kasēm ir pienākums sniegt medicīnisku palīdzību kases dalībniekiem arī lipīgo slimību gadījumos, bet, pamatojoties uz 1925. gada 16. decembrī pieņemtajiem pašvaldības saistošajiem noteikumiem par lipīgo slimību apkarošanu Liepājā, no izdevumiem par ārstēšanos slimnīcā ir atbrīvoti tikai trūcīgie jeb personas, kas nespēj samaksāt slimnīcas izdevumus. Domes sēdē pilsētas valde izteicās, ka II Slimo kases lūgumu nav atradusi par iespējamu ievērot, jo norādītie noteikumi domes un pilsētas valdes darbības ietvaros tiek izprasti tā, ka tie ir attiecināmi vienīgi uz tām personām, kuras “*nav daļa no slimo kases*”. Viens no deputātiem norādīja, ka šāds Slimo kases lūgums ir nepamatots, jo pārējās šāda veida organizācijas, piemēram, Liepājas I Kopējā slimo kase un III Slimo kase neapstrīd pastāvošo kārtību un ir maksājušas par saviem dalībniekiem, kas saslīmuši ar akūtu slimību, kā arī tās vienmēr ievērojušas pilsētas domes 1925. gadā izdotos saistošos noteikumus, kas nosaka to, ka pati organizācija ir atbildīga par slimnīcā ievietoto dalībnieku ārstēšanu. Balstoties uz šiem noteikumiem, pilsētas valde iekasēja no slimo kasēm maksu arī par slimo kases dalībnieku ārstēšanu, kuri bija saslīmuši ar lipīgu slimību. Dome galējā balsojumā noraidīja Slimo kases lūgumu, nodēvējot to par nepamatotu.⁴³

Bezdarba apkarošana. Viens no nozīmīgākajiem domes uzdevumiem bija samazināt bezdarba līmeni pilsētā. Pilsētas valdes sociālās apgādības komisija bija izveidojusi specifisku sabiedrisko darbu projektu, lai bez darba palikušie iedzīvotāji tiktu nodarbināti noteiktos darbos, kuru pamatmērķis bija pilsētas infrastruktūras uzlabošana

(ielu seguma atjaunošana un jaunu ielu veidošana). Pateicoties realizētajam sabiedrisko darbu projektam, pilsētā tika īstenota domes iepļānotā Centrālās kapsētas (1922) un ebreju kapsētas (1928) izveide. 20. gadsimta 20. gadu sākumā bezdarbnieki tika nodarbināti pilsētas kāpu apstādīšanas darbos, lai aizkavētu apkārtējo lauku un pļavu apputināšanu ar smiltīm. Kāpu apzaļumošana veicināja to, ka pilsētai šajā teritorijā ik gadu bija nepieciešams veikt plašus labiekārtošanas darbus no 1. marta līdz 1. aprīlim. Sievietes bija tās, kas visbiežāk veica sezonas dārzniecības darbus.⁴⁴ 1928. gadā bezdarbnieki kolektīvi iesniedza lūgumu pilsētas valdē, lai dome kārtējā sēdē apspriestu jautājumu par fonda izveidi, kas sniegtu finansiālu palīdzību lielākai daļai bezdarbnieku, kas reģistrēti Pilsētas darbu apgādē. Iesnieguma autori uzskatīja, ka viens no veidiem, kā būtu iespējams šim fondam piesaistīt papildu līdzekļus, bija domei uzlikt papildu 10% nodokli kafējnīcām un biedrību kafējnīcām.⁴⁵ Domnieki vienbalsīgi noraidīja šādu priekšlikumu, jo saskaņā ar pašvaldības saistošajiem noteikumiem nebija paredzēts mazās kafējnīcas aplikt ar šādu nodokli (tas arī neietilpa domes kompetencē).

20. gadsimta 30. gadu sākumā bezdarbnieku situācija pilsētā kļuva arvien sliktāka. 1931. gadā reģistrēto bezdarbnieku skaits Pilsētas darbu apgādē bija lielāks nekā iepriekšējos gados. Galvenokārt bija pieaudzis vīriešu bezdarbs – 1930. gada 16. decembrī bija reģistrēti 1750 bezdarbnieki, bet 1931. gada sākumā to bija jau 2000.⁴⁶ Pēc Fabrikantu apvienības savāktajiem datiem, viens no galvenajiem iemesliem, kāpēc bezdarba līmenis pilsētā tik strauji paaugstinājās, bija tas, ka vairākās Liepājas rūpniecības iestādēs tika samazināts nodarbināto skaits. 1929. gada 1. novembrī Liepājas rūpniecības nozarē kopumā bija nodarbināta 5071 persona, bet nākamajā gadā – par 389 cilvēkiem mazāk.⁴⁷ Bija paredzēts arī

korķu, linoleja, ķieģeļu ražošanas un koku apstrādāšanas uzņēmumos strādājošo skaitu samazināt par pusi. Pamatojoties uz bezdarba krīzi Liepājā un kritisko saimniecisko stāvokli bezdarbnieku vidū, vairākas organizācijas, piemēram, Bezdarbnieku komiteja, Latvijas Arodbiedrību savienības Liepājas nodaļa, kā arī pilsētas domes strādnieku jeb kreisā frakcija iesniedza domē prasības par bezdarbnieku stāvokļa uzlabošanu un viņu tiesību nostiprināšanu.⁴⁸ Domnieki vienbalsīgi piekrita šo organizāciju un kreisās frakcijas izvirzītajām prasībām, nosakot:

“1. Pilsētas domei nekavējoties ir jāizdod saistošie noteikumi par bezdarbnieku apdrošināšanu; 2. Rīkot ziemas sezonas darbus tādos apmēros, lai visi vasaras sezonas darbinieki tiktu nodarbināti; 3. Atvēlēt līdzekļus no valsts rezerves fonda Ls 3 000 000 apmērā sabiedrisko darbu rīkošanā un pabalstu izsniegšanā; 4. Darba apgādēs reģistrētajiem bezdarbniekiem, kuriem īres nesamaksāšanas dēļ draud izlikšana no dzīvokļiem, samaksāt dzīvokļa naudas; 5. Ja visus reģistrētos bezdarbniekus nav iespējams nodarbināt caur sabiedriskajiem darbiem, tad no domes puses tiek atsākta naturāliju izsniegšana; 6. Piešķirt līdzekļus, lai darba vietās darbiniekus būtu iespējams nodrošināt ar siltām pusdienām; 7. Izsniegt bezdarbniekiem vienreizēju pabalstu uz Ziemassvētkiem.”⁴⁹

Kopumā tika apstiprināti tikai 43% no visām iedzīvotāju iesniegtajām iniciatīvām, kas bija saistītas ar sociālās apgādes jautājumiem, bet 57% tika noraidīti. Neskatoties uz dažiem izņēmuma gadījumiem, dome visvairāk atbalstīja iedzīvotāju lūgumus piešķirt pabalstu vai segt veselības aprūpes finansiālos izdevumus, kā arī bieži vien netika noraidīti tie lūgumi, kas bija saistīti ar mērķi mazināt bezdarbu pilsētā – lielākoties tika apmierināti visi lūgumi piešķirt pabalstu bezdarbniekiem. Izņēmuma gadījumi

bija tad, ja konkrētajā brīdī nepietika pilsētas budžeta līdzekļu. Sūdzības par iedzīvotāju savstarpējo attiecību risināšanu dome centās izskatīt objektīvi, uzklaudot abu pušu viedokļus un beigās pieņemot lēmumu apstiprināt vai noraidīt sūdzību – atkarībā no veiktās izmeklēšanas rezultātiem.

Nodokļu samazināšana. Šādus iesniegumus iedzīvotāji pilsētas valdē sniedza lielākoties par traktiera (kafejnīca vai restorāns) un dzīvokļa nodokļu samazināšanu. Piemēram, Mednieku biedrība 1929. gada decembrī pilsētas valdei iesniedza lūgumu samazināt tās biedrības bufetei uzlikto traktiera nodokli, kas bija aptuveni 1500 latu. Bet šis lūgums tika noraidīts, jo atbildīgā persona bija nokavējusi pārsūdzības termiņu un nodokļa samazināšanas gadījumā attiecīgo summu pilsētai nāktos zaudēt. Lūgumu samazināt dzīvokļa nodokli pilsētā ļoti bieži iesniedza trūcīgas personas, šādos gadījumos gan valde, gan dome vienbalsīgi piekrita lūgumam. Taču visbiežāk sūdzējās ārsti – par to, ka viņiem nepareizi aprēķināts dzīvokļa nodoklis, neņemot vērā, ka pacientus viņi pieņem savās dzīvojamās telpās. Piemēram, Heimanis Rabinēvics 1931. gada 21. maijā Liepājas apgabaltiesas Administratīvajai nodaļai nosūtīja sūdzību, ka dome viņa ārsta prakses vietai piemērojusi dzīvokļa pilna apmēra nodokli, neskatoties uz to, ka divas no trim istabām tiek lietotas, lai apkalpotu pacientus, nevis ir “pastāvīgā ikdienas lietošanā”. Apgabaltiesa noraidīja šo sūdzību un atzina domes lēmumu par patiesu, jo saskaņā ar noteikumiem par pilsētas ienākumiem dzīvokļa nodoklis nav iekasējams no visādu veidu telpām, kuras tiek lietotas apdzīvošanai.⁵⁰

Darba laika precizēšana. Ņemot vērā, ka Liepājas pašvaldība 1931. gada jūlijā izdeva saistošos noteikumus par vienota tirgošanās laika noteikšanu pilsētā, pilsētas valdē reģistrēti vairāki iesniegumi, kur frizieru un fotogrāfu uzņēmumi lūdza regulēt to darbības laiku. Piemēram, 1932. gadā

Frizieru biedrība lūdza domei atļauju frizieru darbnīcām darboties visu 31. oktobri, kas bija svētku diena jeb Ticības atjaunošanas diena.⁵¹ Savukārt, kad uzņēmēji lūdza domei atļauju frizētavām strādāt svētdienās, tad to darbinieki ar frizieru arodbiedrību starpniecību lūdza sociāldemokrātus aizstāvēt viņu tiesības un neatļaut svētdienās strādāt fizisku darbu. Viens no sociāldemokrātu deputātiem norādīja, ka dome jau vairākkārt ir noraidījusi šādu frizieruzņēmumu lūgumu, atzīmējot to, ka šādās situācijās apstākļu atbalsts nav pieņemams.⁵²

Pēc domes sēžu aktiem secināms, ka 53% no visiem domē iesniegtajiem iedzīvotāju lūgumiem tika apstiprināti, bet 47% noraidīti. Ņemot vērā pilsētas saimniecisko apstākļu kritisko stāvokli 20. gadsimta 30. gadu pirmajā pusē, iedzīvotāji ļoti aktīvi iesniedza pilsētas valdei lūgumus samazināt konkrētu, pašvaldības noteiktu nodokli, bieži – dzīvokļa nodokli. Katrs iesniegums par nodokļa samazināšanu tika izskatīts atsevišķi un gala lēmums balstīts uz Sociālās apgādības nodaļas sniegtajām ziņām par konkrētās personas finansiālo stāvokli. Lielākoties dome piekrita samazināt dzīvokļa nodokli, bet vairākkārt tika noraidītas prasības samazināt citus nodokļus, piemēram, kad uzņēmums pilsētas valdei lūdza samazināt traktiera nodokli kafejnīcai.

Secinājumi

Liepājas pilsētas pašvaldība 1920.–1934. gadā bija daļa no demokrātiskas valsts sistēmas, kas sevī ietvēra trīs centrālās varas iestādes: domi, pilsētas valdi un revīzijas komisiju. Tā darbojās saskaņā ar Latvijas Republikas noteiktajiem tiesiskajiem un juridiskajiem aktiem. Pašvaldības galvenais uzdevums arī toreiz bija saimniecības un tās infrastruktūras labiekārtošana, kā arī iedzīvotāju interešu un prasību pilnvērtīga apmierināšana.

Domes vēlēšanas norādīja uz to, kādi būs pašvaldības sociālās un saimnieciskās politikas galvenie mērķi un uzdevumi. Viena no svarīgākajām pilsoniskās līdzdalības formām ir iedzīvotāju aktivitāte vēlēšanās. Pašvaldība nevar administratīvi un sistemātiski pilnveidoties bez iedzīvotāju iesaistes. Liepājas pilsētas domes vēlēšanu rezultātus bieži vien noteica tas, cik prasīga bija partiju vai to veidoto frakciju priekšvēlēšanu kampaņa. Tas bija viens no galvenajiem iemesliem, kāpēc sociāldemokrāti spēja iegūt tik lielu sabiedrības atbalstu, bet pilsonisko partiju frakcija un minoritāšu partijas piedzīvoja strauju iedzīvotāju atbalsta kritumu. Jo vairāk partijas iesaistījās aktīvā komunikācijā ar vēlētājiem, jo labāku rezultātu tās guva vēlēšanās.

Viens no veidiem, kā iedzīvotāji varēja nodrošināt to, ka viņu viedoklis par pašvaldības darbības rezultātiem un to ietekmi uz ikdienas dzīves aspektiem tiks uzklauts, bija iesniegt savu iesniegumu, lūgumu vai sūdzību pilsētas valdē, kas vēlāk to virzīja izskatīšanai domes sēdē. Kopumā iedzīvotāji ļoti aktīvi iesaistījās un darbojās pašvaldības politiskajā sistēmā, bet izvirzītie mērķi visbiežāk nepiepildījās, jo dome norādīja lielāko daļu no iedzīvotāju iesniegtajām iniciatīvām. Tikai konkrētos aspektos bija iespējams panākt veiksmīgu sadarbību.

Kopumā lielākoties latvieši vērsās pie valdes un domes, lai uzlabotu konkrētus sociālus apstākļus. Ebreji bija otra iedzīvotāju grupa, kas caur pilsonisko līdzdalību centās panākt izmaiņas saimniecības nozarē. Trūcīgie pilsētas iedzīvotāji bija tie, kas aktīvi lūdza pilsētas valdei un domei sociālo un ekonomisko palīdzību. Visbiežāk tika lūgts segt veselības aprūpes finansiālos izdevumus, piešķirt pabalstus vai palīdzēt cilvēku iekārtot vienā no pilsētas pārraudzībā esošajiem nespējnieku namiem. Visvairāk trūcīgo iedzīvotāju iesniegumu bija no Jaunliepājas rajona. Bezdarbnieki un arodbiedrības bija tie, kas visvairāk

lūdza pilsētas valdei un domei izskatīt algas paaugstināšanas jautājumu. Šādi iesniegumi tika noraidīti, ja personai, kas to iesniedza, nebija trūcīgā statuss. Dome arī atbalstīja vairāku organizāciju iniciatīvas, kas attiecās uz bezdarba apkarošanu pilsētā un kas korelēja ar vadošās partiju frakcijas politiskajiem mērķiem.

Veselības aprūpes finansiālo izdevumu segšana bija viens no tiem lūgumiem, kuros dome konsekventi ievēroja valsts sociālās apgādības saistošo noteikumu principus. Šī iemesla dēļ vairākkārt tika noraidīti iedzīvotāju iesniegumi un lūgumi.

Par saimnieciskajiem jautājumiem pilsētas valdē un domē vērsās uzņēmēji, kas lūdza samazināt kāda nodokļa maksājumu, bet ļoti bieži dome šādu prasību noraidīja, tikai atsevišķos gadījumos, kad uzņēmums bija uz bankrota sliekšņa, dome piekrita tam samazināt nodokli. Par saimnieciskajiem jautājumiem pilsētas valdei un domei iesniegumus lielākoties sniedza Vecliepājas rajona uzņēmēji un iedzīvotāji. Par pašvaldības darbības tiesiskajiem jautājumiem visvairāk iesniegumu domei un pilsētas valdei sūtīja arodbiedrības, organizācijas un komisijas.

ATSAUCES UN SKAIDROJUMI

- ¹ STEPHAN THERNSTROM. Reflections of the New Urban History. In: *Daedalus* 100, 1971, No. 2, The Historian and the World of the Twentieth Century. Pieejams: <https://www.jstor.org/stable/20024008> (skatīts 05.05.2024).
- ² VALDIS BĒRZIŅŠ (red.). 20. gadsimta Latvijas vēsture. 2. sēj. Neatkarīgā valsts, 1918–1940. Rīga 2003, 233. lpp.
- ³ ARVEDS ŠVĀBE, ALEKSANDRS BŪMANIS, KĀRLIS DIŠLERS (red.). *Latviešu konversācijas vārdnīca*. 95. burtņīca. Rīga 1927.
- ⁴ JAMES ANGUS CHANDLER. *Local government today*. New York 2001, p. 8.
- ⁵ BOB PARKER. *Planning Analysis: The Theory of Citizen Participation*. 2003. Pieejams: <https://pages.uoregon.edu/rgp/PPPM613/class10theory.htm> (skatīts 05.05.2024); JOAKIM EKMAN, ERIK AMNÅ. *Political participation and civic engagement: Towards a new typology*. Warsaw 2012.
- ⁶ ROBERT FISHER. *Community Organizing and Citizen Participation: The Efforts of the People's Institute in New York City, 1910–1920*. In: *Social Service Review* 51, 1977, No. 3. Pieejams: <https://www.jstor.org/stable/30015513> (skatīts 05.05.2024); PARKER, *Planning Analysis: The Theory of Citizen Participation*. Pilsoniskā līdzdalība pirmās parlamentārās demokrātijas laikā netika konkrēti nodefinēta, tikai norādīta kā “sūdzību iesniegšana”.
- ⁷ DZIDRA OZOLIŅA. *Liepājas pilsētas pašvaldība 1877–1913*. Rīga 1990.
- ⁸ [B. a.] *Liepājas 300 gadu jubilejas piemiņai, 1625–1925*. Liepāja 1925.
- ⁹ PĒTERIS MUCINIEKS. *Latvijas pašvaldību iekārta*. Rīga 1938.
- ¹⁰ Ja iedzīvotāju skaits nesasniedza 2000, tad domē bija 15 deputāti, ja bija 2000–3000 iedzīvotāju – 17 deputāti, ja 3000–5000 iedzīvotāju – 25 deputāti, ja 5000–10 000 iedzīvotāju – 30 deputāti, ja 10 000–25 000 iedzīvotāju – 40 deputāti, ja 25 000–50 000 iedzīvotāju – 60 deputāti, ja 50 000–100 000 iedzīvotāju – 80 deputāti, ja vairāk par 100 000 iedzīvotāju – 100 deputāti. In: MUCINIEKS, *Latvijas pašvaldību iekārta*, 72. lpp.
- ¹¹ Pašvaldības departaments, akts “Liepājas pilsēta”, 1933. Latvijas Nacionālais arhīvs, Latvijas Valsts vēstures arhīvs, Rīga (turpmāk – LNA LVVA), 3723-2-384, 19. lpp.
- ¹² MUCINIEKS, *Latvijas pašvaldību iekārta*, 75. lpp.
- ¹³ *Ibidem*, 88. lpp.
- ¹⁴ *Ibidem*, 28. lpp.

- ¹⁵ Domes priekšsēdētāju ievēl uz vienu gadu no ievēlēto domnieku sastāva vidus. In: Pašvaldības departaments, akts "Liepājas pilsēta", 1933. LNA LVVA, 3723-2-384, 218. lpp.; JANA ČAURE. Liepājas pašvaldības darbība laika posmā no 1918. līdz 1929. gadam. Bakalaura darbs. Latvijas Universitāte. Rīga 2019, 34. lpp.
- ¹⁶ [B. a.] Liepājas pilsētas domes vēlēšanu rezultāti. In: Strādnieku Avīze, 23.01.1923., Nr. 17, 1. lpp.; Liepājas dzīve. In: Kurzemes Vārds, 23.01.1923., Nr. 17, 2. lpp.
- ¹⁷ [B. a.] Kas jāzina pilsētas domes vēletājiem. In: Strādnieku Avīze, 08.01.1926., Nr. 5, 2. lpp.; Domes vēlēšanu rezultāti. In: Kurzemes Vārds, 12.01.1926., Nr. 8, 1. lpp.
- ¹⁸ [B. a.] Liepājas nākotnes izredzes. In: Strādnieku Avīze, 05.01.1926., Nr. 5, 1. lpp.
- ¹⁹ Dome ar Čehoslovākijas firmu *Skodawerke* bija noslēgusi sadarbības līgumu par to, lai Ploču kūdras purvā izbūvētu jaunu elektriskās stacijas centrāli. Ploču kūdras purvs atrodas Vērgalē, 26 km no Liepājas. Šajā jaunajā elektriskās centrālās stacijā bija plānots dedzināt kūdru, lai apgaismotu visu pilsētu. Kūdras lietošana šādām vajadzībām Eiropā bija ierasta prakse, taču Latvijā tā bija mazāk zināma. Šī pieņemtā lēmuma realizēšanai no pilsētas budžeta tika iztērēti pietiekami lieli līdzekļi, bet iepļānotie ienākumi vai izdevumu taupīšana no šī procesa netika sasniegta. Sk.: Kā tika saimniekots Liepājā. In: Kurzemes Vārds, 06.01.1926., Nr. 4, 1. lpp.; Liepājas pils. domes sežu materiāli 1926.–1929. g. Liepājas muzejs, Liepāja, LM 9028.
- ²⁰ Dzimis Ilūkstes apriņķa Gārsenes Vecmuižā tirgotāju ģimenē. Absolvējis Aleksandra ģimnāziju Rīgā, 1907.–1909. gadā studējis farmāciju Tērbatas Universitātē. Pēcāk Liepājā strādājis Pētertirgū par aptiekas pārvaldnieku un līdzīpašnieku. Apbalvots ar Triju Zvaigžņu ordeni. 1941. gada 14. jūnijā ar ģimeni deportēts uz Krieviju, kur piespiedu darbu nometnē Vjatlagā badā nomiris. In: TOOMS VILJARS. Liepājnieku biogrāfiskā vārdnīca. Liepāja 2012, 247. lpp.
- ²¹ ČAURE, Liepājas pašvaldības darbība laika posmā no 1918. līdz 1929. gadam, 247. lpp.
- ²² [B. a.] Domes vēlēšanu rezultāti. In: Kurzemes Vārds, 29.01.1929., Nr. 23, 2. lpp.
- ²³ ČAURE, Liepājas pašvaldības darbība laika posmā no 1918. līdz 1929. gadam, 42. lpp.
- ²⁴ Pašvaldības departaments, akts "Liepājas pilsēta", 1931. LNA LVVA, 3723-2-382, 181. lpp.; Pašvaldības departaments, akts "Liepājas pilsēta", 1930. LNA LVVA, 3723-2-381, 183. lpp.
- ²⁵ Pašvaldības departaments, akts "Liepājas pilsēta", 1931. LNA LVVA, 3723-2-382, 217. lpp.; ŽANIS ROZENTĀLS (sast.). Liepājas statistiskā gada grāmata, 1929–1933. Liepāja 1934.
- ²⁶ ABDURASHID SOLLJONOV. What is voter turnout and why does it matter for democracies? 2016. Pieejams: <https://www.hubdialer.com/glossary/what-is-voter-turnout/> (skatīts 10.05.2024).
- ²⁷ IEVA SILA. Liepājas pilsēta 1920.–1934. gadā: pašvaldība un iedzīvotāju pilsoniskā līdzdalība. Maģistra darbs. Latvijas Universitāte. Rīga 2024.
- ²⁸ [B. a.] Liepājas pilsētas domes vēlēšanu rezultāti. In: Strādnieku Avīze, 23.01.1923., Nr. 17, 1. lpp.;
- ²⁹ [B. a.] Domes vēlēšanu rezultāti. In: Kurzemes Vārds, 12.01.1926., Nr. 8, 1. lpp.;
- ³⁰ [B. a.] Nodotais balsu skaits sadalās sekojoši. In: Strādnieku Avīze, 29.01.1929., Nr. 23, 1. lpp.
- ³¹ ROZENTĀLS, Liepājas pilsētas statistiskā gada grāmata, 1929–1933, 17. lpp.
- ³² DZIDRA OZOLIŅA. 1918.–1934. gads Latvijas pilsētu pašvaldību dzīvē. Rīga 2001.
- ³³ Pašvaldības departaments, akts "Liepājas pilsēta", 1931. LNA LVVA, 3723-2-382, 222. lpp.
- ³⁴ SILA, Liepājas pilsēta 1920.–1934. gadā, 64. lpp.
- ³⁵ [B. a.] Nodotais balsu skaits sadalās sekojoši. In: Strādnieku Avīze, 29.01.1929., Nr. 23, 1. lpp.
- ³⁶ SILA, Liepājas pilsēta 1920.–1934. gadā, 66. lpp.
- ³⁷ ROZENTĀLS, Liepājas pilsētas statistiskā gada grāmata, 1929–1933, 17. lpp.; Ibidem, 66. lpp.
- ³⁸ Pašvaldības departaments, akts "Liepājas pilsēta", 1931. LNA LVVA, 3723-2-382, 224. lpp.
- ³⁹ Pašvaldības departaments, akts "Liepājas pilsēta", 1932. LNA LVVA, 3723-2-383, 240. lpp.; MUCINEKS, Latvijas pašvaldību iekārta, 28. lpp.
- ⁴⁰ Liepājas pilsētas valde, Sociālās apgādības nodaļa, 1934. LNA LVVA, 6957-6-12, 28. lpp.

- ⁴¹ Pašvaldības departaments, akts "Liepājas pilsēta", 1931. LNA LVVA, 3723-2-382, 18. lpp.
- ⁴² *Ibidem*, 39. lpp.
- ⁴³ Pašvaldības departaments, akts "Liepājas pilsēta", 1930. LNA LVVA, 3723-2-381, 224. lpp.
- ⁴⁴ *Ibidem*, 91. lpp.
- ⁴⁵ ČAURE, Liepājas pašvaldības darbība laika posmā no 1918. līdz 1929. gadam, 62. lpp. Liepājā atsevišķas biedrības nodibināja arī savas kafejnīcas, piemēram, 20. gs. 30. gadu sākumā Liepājas latviešu mākslas veicināšanas biedrība bijušās "Hamburgas" viesnīcas pagraba telpās atvēra kafejnīcu "Mākslinieku pagrabs".
- ⁴⁶ Pašvaldības departaments, akts "Liepājas pilsēta", 1931. LNA LVVA, 3723-2-382, 19. lpp. Ekonomiskās krīzes laikā 1930. gadā Latvijas pilsētās bija 14 670 bezdarbnieku, bet 1932. gadā bezdarbnieku skaits bija pieaudzis līdz 39 086. Sk.: ARNOLDS AIZSILNIEKS. Latvijas saimniecības vēsture, 1914–1945. Stokholma 1968, 983 lpp.
- ⁴⁷ *Ibidem*, 19. lpp.
- ⁴⁸ Pašvaldības departaments, akts "Liepājas pilsēta", 1930. LNA LVVA, 3723-2-381, 59.–60. lpp.
- ⁴⁹ Pašvaldības departaments, akts "Liepājas pilsēta", 1931. LNA LVVA, 3723-2-382, 19. lpp.
- ⁵⁰ Pašvaldības departaments, akts "Liepājas pilsēta", 1930. LNA LVVA, 3723-2-381, 274. lpp.
- ⁵¹ Pašvaldības departaments, akts "Liepājas pilsēta", 1931. LNA LVVA, 3723-2-382, 98. lpp.
- ⁵² Pašvaldības departaments, akts "Liepājas pilsēta", 1930. LNA LVVA, 3723-2-381, 200. lpp.

Šī raksta pamatā ir maģistra darbs "Liepājas pilsēta 1920.–1934. gadā: pašvaldība un iedzīvotāju pilsoniskā līdzdalība" (Latvijas Universitāte), darba zinātniskais vadītājs *Dr. hist.* Ēriks Jēkabsons.

SUMMARY

Liepāja City Municipality is part of a democratic state system, and its administration is composed of three central organs of power: the City Council, the City Board, and the Audit Commission. It operates according to the legal and regulatory framework of the Republic of Latvia. The main task of the municipality is to improve the economy and its infrastructure and to fully meet the interests and requirements of its citizens.

The elections to the City Council set out the main aims and objectives of the municipality's social and economic policy. One of the most important forms of civic participation is electoral participation. A municipality cannot improve administratively and systematically without the involvement of its citizens. The outcome of the Liepāja City Council elections was often determined by how skilful the parties or the factions they formed were in campaigning. This was one of the main reasons why the Social Democrats were able to win so much public support, while the Civic and Minority factions experienced a sharp drop in popular support. Parties performed better in elections based on how effectively they communicated with their voters.

One of the ways in which citizens could ensure that their views regarding the performance of the municipality and its impact on their daily lives were heard, was to submit their petitions, requests or complaints to the City Board. These submissions were then brought up for consideration at the next City Council meeting. In general, citizens were very active and engaged with the political system of the municipality, nevertheless, the objectives largely remained unmet, as the Council rejected most of the initiatives put forward by citizens. Meaningful cooperation was only successful in a few specific areas.

Based on the documents of the Liepāja City Municipality Department, it was mostly Latvians who wrote to and addressed the board and the council with a view to improve certain social conditions, and the second group of individuals who sought changes within the municipal economic sector through civic participation were Jewish. The destitute residents were the ones who actively requested social and economic assistance from the city board and council. The most common request was to cover the cost of health care, provide benefits, or assist individuals in obtaining a place in one of the city-run homes for the disabled. The Jaunliepāja district was the location where the most applications were filed by poor individuals. The request to consider the issue of wage increases was prompted by the unemployed individuals and the trade unions. These types of applications were rejected, if the applicant did not have indigent status. The City Council also supported initiatives submitted by a number of organisations to combat unemployment in the city. When covering the financial cost of healthcare, the council strictly followed the principles of the Binding Regulations on Social Assistance. Hence, in many cases applications and requests submitted by citizens were rejected. Such actions correlated with the political objectives of the leading party factions.

On economic issues, the City Board and the City Council were approached by businesses asking for a reduction in the amount of tax they paid, but very often the Council rejected such requests; only in some cases, when a business was on the verge of bankruptcy, did the Council agree to reduce the amount of due tax. The entrepreneurs and residents of the Vecliepāja district proposed the most submissions on this issue. Trade unions, organizations, and commissions sent the eates number of submissions to the City Council and the City Management Board concerning legal matters related to the municipality's activities.



© 2025, Latvijas Universitāte

Raksts publicēts brīvpieejā saskaņā ar *Creative Commons* Attiecinājuma-Nekomerciāls 4.0 starptautisko licenci (CC BY-NC 4.0).

This is an open access article licensed under the Creative Commons Attribution 4.0 International License (CC BY-NC 4.0)

(<https://creativecommons.org/licenses/by-nc/4.0/>)

The Latvian Unit Named After Leons Paegle in the Spanish Civil War (1936–1939)*

Leona Paegles vārdā nosauktā latviešu grupa Spānijas pilsoņu karā (1936–1939)

Ginta Ieva Bikše, Ph. D.

Research Assistant at the Institute of Latvian History,

Faculty of Humanities, University of Latvia

Email: ginta_leva.bikse@lu.lv

 <https://orcid.org/0000-0002-7330-8570>

The unit named after Leons Paegle was one of the largest Latvian units formed within the International Brigades. However, its composition remained unclear even after recollections of some of the unit's members were published during the Soviet occupation. The aim of the article is to analyse the composition of the unit named after Paegle and its characteristics, focusing on its motivation for being in Spain. The battle experience of its members has been described only briefly. Most of the unit members had communistic beliefs and saw their time in Spain as useful for political purposes of the party, however, their experience relating the Spanish Civil War was not uniform and the unit had difficulties to keep up morale, leading to a high percentage of deserters.

Keywords: International Brigades, volunteers from Latvia, Kārlis Ulmanis regime, Latvians from the USSR, communism.

Leona Paegles vārdā nosauktā grupa bija viena no lielākajām Latvijas izcelsmes internacionālo brigāžu grupām Spānijas pilsoņu karā. Tomēr grupas sastāvs nebija skaidrs arī pēc vairāku tās dalībnieku atmiņu publicēšanas padomju periodā. Raksta mērķis ir analizēt L. Paegles vārdā nosauktās grupas sastāvu un iezīmes, pievēršoties tās dalībnieku iemesliem karot Spānijā. Dalība kaujās raksturota īsi. Lielākā daļa grupas atbalstīja komunistiskus uzskatus un savu uzturēšanos Spānijā uztvēra kā noderīgu partijas politiskajiem mērķiem,

* The publication is funded by the Latvian Council of Science, project “Navigating the Latvian History of the 20th–21st Century: Social Morphogenesis, Legacy and Challenges” (No. VPP-IZM-Vēsture-2023/1-0003) and based on the findings of the doctoral thesis GINTA IEVA BIKŠE. Spānijas pilsoņu kara (1936–1939) starptautiskā dimensija un Latvija. Promocijas darbs. Latvijas Universitāte. Rīga 2024.

tomēr viņu pieredze Spānijas pilsoņu kara kontekstā nebija viendabīga. Grupas dalībnieki saskārās ar grūtībām saglabāt disciplīnu, bija procentuāli daudz dezertieru.

Atslēgvārdi: internacionālās brigādes, brīvprātīgie no Latvijas, Kārļa Ulmaņa režīms, latvieši no PSRS, komunisms.

Introduction

On 17 June 1937, a group of Latvians, who had arrived in Spain to defend the Republicans and were recently assigned to the VI anti-tank battery of the XIII International Brigade, decided to name their unit after Latvian communist and writer Leons Paegle.¹ Among the supporters of left-wing politics, Paegle was popular at the time. After Latvia gained its independence, he was elected in the Riga City Council in 1922 and 1925 and was imprisoned several times on anti-state charges. Paegle died in 1926 at the age of 36. The decision to adopt his name hinted at the units' ideological beliefs.

After the outbreak of the Spanish Civil War, one of the most significant conflict in Europe at the time, which saw fighting between various ideologically motivated groups within Spanish society, supported by foreign nations, Latvia decided to join the Non-Intervention Agreement proposed by France. The Latvian Government applied the steps suggested by the Non-Intervention Committee, consisting of 27 European countries, to limit the conflict in Spain. Accordingly, since 23 February 1937, Latvian citizens were forbidden to take part in the war or to recruit volunteers for any of the warring parties – the Republicans or the Francoists.

After 18 September 1936, the Communist International, an instrument of the foreign policy of the USSR, recruited foreign citizens to join the International Brigades and fight

for the Republicans. Respectively, more than half of the volunteers were communists.² Illegal communistic organizations in Latvia operated along the lines of the Communist International and the USSR, first calling for donations and later, after the establishment of the International Brigades, encouraging volunteers to aid the Republicans.³ More than 80 volunteers from Latvia participated in the conflict. Additionally, more than 20 ethnic Latvians as military advisors or commanded personnel arrived in Spain from USSR, and around 10 other foreign volunteers had Latvian roots. Almost all of them, except one volunteer from Latvia, were on the Republican side.⁴

Three larger units of Latvians fought in different Republican military units. Chronologically, the first unit started to form within the Dimitrov Battalion of the XV International Brigade in early 1937, before Latvian citizens were prohibited to fight in the war. The unit did not choose a specific name and suffered heavy casualties during the battle of Jarama. Other two units formed during the summer of 1937, after the prohibition had entered into force. The second larger unit was named after Paegle, and the third was formed shortly after that within the third battery of the First Slavic Heavy Artillery Group. It was named after Latvian social democrat Janis Jansons-Brauns.⁵ At the time, an idea to gather all Latvian volunteers in a Baltic battalion existed, however, it was rejected by the headquarters of the International Brigades, because it was feared that too many representatives of one nationality might be lost in a single battle, thus seeing their experience in Spain as useful for later political aims in their respective countries. As Rūdolfs Lācis, an ethnic Latvian, commanded to Spain from the USSR, stated: *“such a small unit could suffer significant losses, which would be undesirable for the Latvian revolutionary movement”*.⁶

The unit named after Paegle fought in several major battles of the war, as opposed to Latvians from the Jansons-Brauns' unit, that was mostly located in the Extremadura. Another major difference between the two units was that the leader of Latvians and also the commander of the anti-tank battery within the XIII International Brigade was an ethnic Latvian Aleksandrs Berezins, alias in Spain – Claudius Chispa (also Klaudijs Čispa), who was commanded to Spain by the Executive Committee of the Communist International, operating in the USSR.⁷

After Nikita Khrushchev's condemnation of Joseph Stalin's cult of personality, the first recollections written by Latvians⁸ that participated in the conflict, were published.⁹ Soviet historiography avoided to mention bad habits and disciplinary violations committed by Latvians or any topics that discredited the USSR, including the opinions of the communist volunteers regarding Stalin's policy. Furthermore, Latvians, who stayed abroad and never came to the USSR after the Spanish Civil War, were excluded from the recollections and soviet historiography leading to highly-fragmented portrayal of the unit named after Paegle, and further difficulties to list its members.¹⁰ After Latvia regained its independence, Latvian historiography has offered several popular-scientific articles on Latvians during the Spanish Civil War, as well as various publications dedicated to separate participants of the conflict.¹¹

The participation of various nationalities in the International Brigades has been widely studied.¹² In recent years, foreign historians have also focused on Latvians participating in the war, however, many mistakes – e.g., overestimation of the number of Latvian volunteers,¹³ mixing of nationalities due to inaccuracies in sources that occurred because record keepers of the International Brigades often struggled to distinguish between nationalities and accurately spell Latvian personal

names,¹⁴ errors in biographical data after using Google Translate¹⁵ – have arisen due to lack of Latvian language proficiency and the underuse of sources in Latvian, thus complicating the reconstruction of Latvian involvement in the Spanish Civil War. Respectively, until recently, there has been a research gap on the subject. The author of this article aims to analyse the composition of the unit named after Paegle and its characteristics, thus focusing on its motivation for being in Spain. In doing so, the narrative presented during the Soviet occupation is deconstructed, offering a detailed characterization of Latvian participation in the conflict, and providing opportunities to compare it with the involvement of other nationalities. Their experience in battles has been described only briefly, with a view to indicate their challenges. Assessment of the unit's military skills in combat and contribution to war effort should be provided in a separate paper. The main sources consist of manuscripts of recollections gathered by the Institute of Social Policy Research of the Central Committee of the Latvian Communist Party and safeguarded by the Latvian State Archives of the Latvian National Archives (No. PA-200), personal files at the Latvian National Archives, particularly Latvian State Historical Archive and Latvian State Archives, including letters, official documents, photographs etc., organised by various institutions during and after the conflict, as well as lists of volunteers, their biographies, and other materials from the International Brigades' fund of the Spanish Republican Army (No. 545) at the Russian State Archives of Social and Political History (*Rossijskij gosudarstvennyj arhiv social'no-politicheskoj istorii*) and volunteers' letters written to communistic newspaper *Strādnieku Cīņa* (Workers' Struggle) that was printed by Latvian emigrants living in the USA.

Arrival in Spain and composition of the unit

According to Jānis Palkavnieks, in early June 1937 in Albacete, Mārtiņš Andersons, A. Berezins, Leibs Čerņins, Kārlis Embriks, Arons Lipkins, Jānis Kadiķis, J. Palkavnieks and Daniels Rozenbaums formed a unit. However, its members changed throughout their experience in Spain. By early August 1937, Voldemars Brožovskis, Jānis Aleksandrs Ofmanis, Juris Alfrēds Salmiņš, and Jānis Volkovs had joined them. Furthermore, starting from February 1938, Kārlis Jansons, Sergejs Potašovs, Aleksandrs Timme, Kārlis Veihmanis, and since April 1938 – Miķelis Tihomirovs and Jānis Vanags also joined the unit. Additionally, at some point during 1938, before being injured at the Battle of Ebro, Juris Klimkāns was considered a member.¹⁶

Unit's members had a diverse experience in getting out of Latvia and arriving in Spain. Some of their experiences are characterized below. One of the first to arrive in Spain was M. Tihomirovs, who received a valid Latvian passport for travel by claiming that he was going to visit relatives abroad.¹⁷ He left Latvia on 20 December 1936, and arrived in Spain few days later. At first, he was assigned to the XV International Brigade together with other Latvians, but later – to other units, before joining the Latvian unit.¹⁸

A. Berezins had left Latvian territory during the First World War. Before the Spanish Civil War, he lived in Moscow together with his wife and two children.¹⁹ A. Berezins had previous military experience in the Workers' and Peasants' Red Army from 1928 to 1930, and he was a member of the Communist Party since 1930. He arrived in Spain from USSR on 4 May, 1937. His voyage was arranged by Communist International, who commanded (in Russian

“byl nami komandirovan”) A. Berezins to a country “A” (denomination for Spain) and provided the necessary travel funds in different currencies, as well as Czechoslovakian passport in Miroslav Gocak's (elsewhere – Miroslav Hozak) name.²⁰ Before leaving USSR, A. Berezins received specific training for military tasks in Spain and had to sign a document promising to deny any connection with the Communist International or previous presence in the USSR, as well as not to inform anyone in USSR of his whereabouts. Since Estonians had to sign similar documents, this might have been a frequent practice of the USSR.²¹

Illegal communistic organizations operating in Latvia and abroad also supported volunteers, and communistic beliefs were significant to most of the unit. J. Palkavnieks received a passport with a different name and funds for travel from International Red Aid. He left Latvia in October 1936 to avoid being caught by police due to his work in the Latvian Communist Party. Afterwards, together with some Latvian emigrants in Paris and A. Lipkins, who had escaped Latvia in December 1935 to avoid punishment for his political actions, J. Palkavnieks helped other volunteers by organizing support network for Latvians arriving in Paris to receive further instructions on getting to Spain. Finally, A. Lipkins, J. Palkavnieks and student D. Rozenbaums decided to join others and arrived in Spain together on 24 May, by crossing the Pyrenees on foot.²²

V. Brožovskis and doctor Peisahs Bernštams had also tried to organize a support network for Latvian volunteers through Sweden. However, one of the first Latvian groups, among others including V. Brožovskis, J. A. Ofmanis, J. A. Salmiņš and J. Volkovs, travelling to Spain were caught on an uninhabited island and detained in Sweden for a month. After their release, Latvian volunteers continued their

path through Swedish ports Gothenburg and Malmö, joining the unit named after Paegle soon after arriving in Spain.²³

New Latvian volunteers arrived in Spain even in 1938. One of them was Kārlis Jansons, who had previously served in the French Foreign Legion.²⁴ In the same manner, A. Timme – sailor and member of the Communist Party of Belgium – joined the Republican forces only in early January of 1938.²⁵

Based on personal data, more than 80% of all Latvian male volunteers were between the age of 19 and 31 years in 1936. Furthermore, most of them were blue-collar workers, who had had primary, secondary or vocational education. The majority held communistic beliefs, knew at least one foreign language and had a prior military experience due to conscription in the Latvian army. The volunteers of the unit named after Paegle corresponded to this description, even if some of them (e.g., A. Lipkins, D. Rozenbaums) received their first military training only in Spain.²⁶ As mentioned previously, some of the members were even persecuted for their political beliefs. Additionally, K. Embriks, J. Klimkāns and J. A. Salmiņš had been punished in Latvia for committing thefts.²⁷

Participation in battles

After a month in training, including instructions on the use of recently received 45 mm anti-tank guns from the USSR, the unit named after Paegle departed to the front lines on the night of 5–6 July, 1937.²⁸ Their first experience in combat in Spain was during the Battle of Brunete. J. Palkavnieks described the conditions:

“We cannot get used to the extreme heat. There are no wells in the area, only with

a telescope can we see water shimmering in the Guadarrama River, which we cannot reach. In the evening, Aron and I opened the first can of canned meat: we were thirsty, but our aluminum flasks had long been empty.”²⁹

In August 1937, the anti-tank battery was withdrawn from its positions and relocated to participate in the Zaragoza Offensive. Latvians were positioned a few kilometres away from Zaragoza.³⁰ J. Palkavnieks was injured by a sniper on 29 August, and a day later L. Čerņins, J. A. Salmiņš and J. Volkovs were wounded. J. Palkavnieks stated that the Latvian unit had been in the most difficult sectors of the front during the battles.³¹

In October 1937, J. Palkavnieks returned to the unit from the hospital. During the autumn, the Latvian unit participated in the battles near Huesca for some time, afterwards they were rotated and started a training at the end of December. They left for Extremadura on 5 February 1938, however, already in March Latvians had to face the Aragon Offensive. In mid-March, A. Lipkins was heavily wounded, and S. Potašovs, who had only recently arrived in Spain, was killed.³² Facing a significant enemy superiority, according to J. Palkavnieks, *“had a devastating effect on the brain”*.³³

During the summer of 1938, the unit participated in the Battle of the Ebro. After initial successes, the unit faced harsh conditions and lacked drinking water. J. Vanags, who had been in Spain since December 1936, was killed during the first days of the battle. While still in positions near Ebro River, the unit received the order of withdrawal of foreigners, and J. Palkavnieks observed a gloomy mood among the closest volunteers, since they were reluctant to leave the front at the end on 23 September 1938.³⁴

Leisure activities in Spain

During their spare time, the unit's members learned Spanish and used opportunities to discover Spain. Already during military training in early Summer of 1937 Latvians watched a bullfight and explored Spanish cafes and life in the city.³⁵ Sports activities like swimming or climbing were also popular, whenever it was possible to engage in them.³⁶

Great importance was placed on ideological training. Some of such lectures were given by communist J. Palkavnieks. The unit also read propaganda materials created by the XIII International Brigade and foreign newspapers, including *Strādnieku Cīņa*.³⁷ However, due to intense fighting, different activities dedicated to strengthening its members' ideological beliefs were not as developed and regular as within the unit named after Jansons-Brauns.³⁸

The unit's members to the editorial board of *Strādnieku Cīņa* presented themselves as fervent communists, who fought in Spain against fascism.³⁹ J. Palkavnieks had been in contact with Latvians in the USA before joining the International Brigades, and these connections were even more important in Spain when the unit received such donations as cigarettes, cocoa, condensed milk, razor blades, soap, socks, sugar, tobacco, etc.⁴⁰ In gratitude, Latvians wrote letters of their experience in Spain that were published in *Strādnieku Cīņa*. J. Kadiķis even wrote a poem on Latvians in Spain.⁴¹ Possibly, the unit kept a diary, which is suggested by publication of its alleged fragments.⁴²

Some of Latvian volunteers from different units were well acquainted, thus using the opportunities to meet and exchange information on other compatriots.⁴³ A special evening of celebration was held on 27 February 1938, marking the meeting of the Latvian units named after J. Jansons-Brauns and Paegle in Extremadura.

According to different testimonies, both units were strongly dominated by communists. In the gathering of 22 fighters, they spent the evening singing, telling jokes about Latvian dictator Kārlis Ulmanis and enjoying wine and fried chicken.⁴⁴ Within this model, a special role was assigned to A. Berezins. "*We all have great respect for our anti-tank section commander*", wrote J. Kadiķis, furthermore:

*"Never have there been so many Latvians in Spain as tonight, moreover the best sons of this small nation. Commander Klaudijs sits in the middle of the room, and around him, as in the great story about Christ and his disciples, sit men with grey hair and blue eyes."*⁴⁵

Other significant events were also celebrated. One of such occasions was the second anniversary of fighting in Spain. J. Palkavnieks wrote that it became a festive event, as delegates from Tarragona and nearby villages visited them, bearing gifts and flowers.⁴⁶

As the war continued, it became increasingly difficult to ensure quality food, thus, enjoyment of special dishes and produce was highly appreciated, and often became like a small celebration. Sometimes, a lucky coincidence aided the unit. In August 1938, Latvians during a respite got a hold of fish stunned by enemy bombers. Additionally, the Ebro Valley provided them with fresh fruit, including peaches and pomegranates.⁴⁷

Alcohol also served as a mood enhancer. However, the Latvian unit struggled with moderation of the wine given at breakfast and intended for the entire day.⁴⁸ Some of the unit's members drank so much that it affected their military duties, leading to punishments.⁴⁹ According to another Latvian volunteer Jānis Cinis:

"Volkovs drinks a lot, Salmiņš sympathizes with Volkovs, because he is under Volkovs"

influence. [...] In December 1937, Salmiņš listened to me and rarely drank, despite the fact that Kārlis Jansons from Ventspils, who is a drunkard in the truest sense of the word, was also there. From what Salmiņš said and from Brizovskis' [V. Brožovskis] letter, I learned that Volkovs, Hofmanis [J. A. Ofmanis] and Salmiņš often drink at the front and cause arguments."⁵⁰

J. Palkavnieks also described such problems:

"[...] it is difficult for Volkovs to remain calm. One morning, after receiving a ration of wine, having stuffed hand grenades behind his belt and taking a rifle, he had managed to slip through the barbed wire fence; he climbed further to beat the fascists. Silently, so that the enemies do not hear, I call him back. It does not help. I have to crawl after him and use force."⁵¹

Departure from Spain

The unit named after Paegle had members that deserted from the anti-tank battery. Already after the first battle experience D. Rozenbaums decided to leave. According to J. Palkavnieks, the volunteer, instead of being treated in Spain, he

"went back to France, where his appendicitis went away without surgery. Later, this deserter tried to slander the Spanish freedom fighters."⁵²

After the Aragon Offensive and before the battle of Ebro, K. Jansons, J. Volkovs, J. A. Salmiņš and J. A. Ofmanis had decided to desert.⁵³ According to the remaining unit members, the negative influence came from K. Jansons, who *"was unsympathetic to us from the very beginning"*.⁵⁴ However, Latvians pitied *"politically well-educated"* J. Volkovs and the fact that *"Salmiņš as the driver*

escaped with the car when we were in a state of alarm and were waiting for the order to go to the front at any moment".⁵⁵ After desertion, J. Volkovs and J. A. Salmiņš managed to deceive Latvian authorities of their experience in Spain. They argued that after illegally emigrating from Latvia in May 1937, they had worked on various ships until their arrival in Spain, where they were waiting for a train to France in Barcelona due to the sale of a ship, but *"they went to a pub, where, while drinking cheap Spanish wine, they forgot that they had to go further"*.⁵⁶ Additionally, J. Volkovs and J. A. Salmiņš convincingly explained that they tore up their passports for security reasons and lived in Spain until they were detained by the police and forced to choose to join the Republican army or leave the country.⁵⁷

The remaining unit members that were alive and well after the announcement of withdrawal of all foreign volunteers, faced difficulties to leave Spain and, as other Eastern-European nations, were forced to await further decisions on their possible repatriation. Starting from October 1938, Latvians from other units joined the unit named after Paegle, thus gradually outgrowing unit's initial purpose and the necessity of daily self-identification with it. At the end of January, more than 50 Latvians were gathered near the French border.⁵⁸ As the Republicans retreated from Catalonia, majority of them under the leadership of A. Berezins volunteered to defend the Spanish Republic once again. After battles of retreat Latvians crossed the Spanish-French border around 9 February and were interned in Argelès-sur-Mer and Saint-Cyprien internment camps.⁵⁹

Conclusion

Although communistic beliefs dominated within the unit, it was not as uniform

as it might seem, especially after reading recollections published before the collapse of the Soviet Union. The unit named after Paegle was led by A. Berezins, whose life story reflected broader migration processes within the Eastern-Europe since the First World War. Even though he was a Latvian, his loyalties lied with the Soviet Union, whose institutions provided training and commanded him to Spain. He was highly regarded by other unit's members, thus exerting a major influence on Latvian volunteers and their further indoctrination in communism and strengthening of beliefs in favour of USSR, its propaganda and future political goals in Eastern Europe. The unit's members from Latvia, based on their age, ideological beliefs, military and professional experience mostly reflected an average Latvian volunteer. However, their arrival in Spain, experience in other units, participation in the unit during the conflict and length of stay in Spain varied. Notwithstanding that most of them supported communism, even the most convinced communists including A. Berezins could not enforce the discipline

among all members, as five of them deserted during the conflict. This was a very high percentage in comparison with the total amount of Latvian desertions. The sources suggest that the unit took part in many heavy battles and particularly the Aragon Offensive influenced the morale negatively despite propaganda and leisure activities organised within the unit throughout the war. Furthermore, most affected by unsuccessful outcomes of battles and difficult wartime conditions were those Latvians who excessively perused alcohol. Even before desertion, their comportment caused a rift between the unit's members.

After the remaining unit members were withdrawn from the battle of Ebro, the unit named after Paegle did not remain a closed unit but was open to communicating and integration within larger Latvian units that were gathered in Spain before they were able to cross the Spanish-French border. Thus, the unit ceased to exist after leaving battlefields, afterwards becoming an essential part of its members' recollections on experience in Spain.

NOTES AND REFERENCES

- ¹ Manuscript of Jānis Palkavnieks' recollections [Latvian], 1966. Latvijas Nacionālais arhīvs, Latvijas Valsts arhīvs, Rīga (hereafter – LNA LVA), LNA LVA, PA-200-6-74, 158., 180. lp.; Autobiography written by Arons Lipkins [Spanish], 26.03.1941. LNA LVA, PA-54-1-5945, 6.–9. lpp.
- ² GILES TREMLETT. *The International Brigades: Fascism, Freedom and the Spanish Civil War*. London 2021. Introduction, Kindle.
- ³ More on the subject: GINTA IEVA BIKŠE. *Spānijas pilsoņu kara (1936–1939) starptautiskā dimensija un Latvija*. Promocijas darbs. Latvijas Universitāte. Rīga 2024, 255.–259. lpp.
- ⁴ More on the subject: BIKŠE, *Spānijas pilsoņu kara (1936–1939) starptautiskā dimensija un Latvija*, 292.–324. lpp.
- ⁵ *Ibidem*, 193.–211. lpp.
- ⁶ RŪDOLFS LĀCIS. *Divi gadi Spānijā*, 1965. Personal archive of Rita Ruduša, 36. lp.
- ⁷ Characteristics of Aleksandrs Berezins provided by Communist International [Russian], 08.05.1939. LNA LVA, PA-54-1-860, 24. lpp.
- ⁸ RŪDOLFS LĀCIS (sast.). *Viva república! Rīga 1957; SIGURDS ZIEMELIS (red.). Latvijas cīnītāji Spānijā: 1936–1939: atmiņas un dokumenti*. Rīga 1966.
- ⁹ ARNOLD KRAMMER. *The Cult of the Spanish Civil War in East Germany*. In: *Journal of Contemporary History* 2004, No. 4, pp. 531–560, here pp. 543–544; More on the subject: BIKŠE, *Spānijas pilsoņu kara (1936–1939) starptautiskā dimensija un Latvija*, 29. lpp.

- ¹⁰ More on the subject: BIKŠE, Spānijas pilsoņu kara (1936–1939) starptautiskā dimensija un Latvija, 29., 33.–35. lpp.
- ¹¹ E.g.: EVIJA PUĶE-JANSONE. Zem Spānijas debesīm. In: *Leģendas* 2014, Nr. 85, 66.–72. lpp.; SANDRIS METUZĀLS. Karavīrs un dēkainis: [par Latvijas brīvības cīņu dalībnieku, militāro darbinieku Voldemāru Ozolu (1884–1949), viņa piedalīšanos Spānijas pilsoņu karā un sadarbību Otrā pasaules kara (1939–1945) laikā ar padomju izlūkdienestu Francijā. In: *Nezināmā Kara Vēsture* 2018, Nr. 6, 48.–51. lpp.; GINTA IEVA BIKŠE. Vācbaltieša Harija Domelas dēkas slavenas visā Eiropā: Viltus princis. In: *Ilustrētā Pasaules Vēsture* 2021, Nr. 4, 36.–40. lpp.; BONIFĀCIJS DAUKŠTS. Kopveža Voldemāra Ozola kara gaitas un politiskā evolūcija. Rīga 2012; DAGNIS DEDUMIETIS. Latvijas Kara muzeja krājuma materiālu liecības par Voldemāru Ozolu. In: *Latvijas Kara muzeja gadagrāmata XII* 2011, 107.–115. lpp.; GINTA IEVA BIKŠE. Latvijas iedzīvotājs – Spānijas pilsoņu kara (1936–1939) dalībnieks: rakstnieka Žaņa Grīvas (Folmaņa) piemērs. In: *Latvijas Vēstures Institūta Žurnāls* 2021, Nr. 1, 71.–92. lpp.; GINTA IEVA BIKŠE. Participation of Latvian Volunteers in Medical Aid to the Spanish Republic during the Spanish Civil War (1936–1939). In: *Latvijas Universitātes Žurnāls. Vēsture* 2021, No. 11/12, pp. 76–88, etc.
- ¹² E.g.: RICHARD BAXELL. *British Volunteers in the Spanish Civil War: The British Volunteers in the International Brigades, 1936–1939*. London, 2004; GINO BAUMANN. *Los voluntarios latinoamericanos en la guerra civil Española*. Cuenca 2009; PERE SOLER PARICIO. *Irlanda y la Guerra Civil española. Nuevas perspectivas de estudio*. Bilbao 2019; JYRKI JUUSELA. *Suomalaiset Espanjan sisällissodassa 1936–1939*. Jyväskylä 2003; LISA A. KIRSCHENBAUM. *International Communism and the Spanish Civil War: solidarity and suspicion*. New York 2015; VJERAN PAVLAKOVIĆ. *Yugoslavs in the Spanish Civil War*. Beograd 2016; MANUEL REQUENA GALLEGO, MATILDE EIROA (coord.). *Al lado del gobierno republicano. Los brigadistas de Europa del Este en la guerra civil española*. Cuenca 2009; ISIDRO SÁNCHEZ SÁNCHEZ (coord.) *Las Brigadas Internacionales, 80 años después*. Albacete 2019.
- ¹³ IGNACIO DE LA TORRE SANCLEMENTE. Baltijas loma internacionālajās brigādēs Spānijas pilsoņu kara laikā. Maģistra darbs. Latvijas Universitāte. Rīga 2015, 106.–121. lpp.
- ¹⁴ *Ibidem*, 42. lpp.; *Los rusos en la guerra de España, 1936–1939*. Madrid 2009; KONSTANTIN SEMENOV. *Russkaja jemigracija I grazhdanskaja vojna v Ispanii 1936–1939 gg*. Moskva 2016.
- ¹⁵ LUCAS MOLINA FRANCO, OSCAR GONZÁLEZ LÓPEZ, PABLO SAGARRA RENEDO. *Viento del Norte.: Armas y soldados del Báltico para el Ejército Popular de la Republica (1936–1939)*. Valladolid 2023.
- ¹⁶ Manuscript of Jānis Palkavnieks' recollections [Latvian], 1966. LNA LVA, *Ibidem*, 157., 170., 186., 212.–213. lp.; Manuscript of Aleksandrs Timme's recollections [Latvian], 1965. LNA LVA, PA-200-6-75, 11. lp.; Manuscript of Juris Klimkāns' recollections [Latvian], 1965. LNA LVA, PA-200-6-74, 91. lp.; List of Latvians in the XIII International Brigade [Spanish]. Rossijskij gosudarstvennyj arhiv social'no-politicheskoj istorii, Moscow (hereafter – RGASPI), 545-3-222, p. 143.
- ¹⁷ Manuscript of Miķelis Tihomirows' recollections [Latvian], 1965. LNA LVA, PA-200-6-74, 79. lp.; Application written by Miķelis Tihomirows to the Emigration and Tourism Department of the Ministry of Internal Affairs [Latvian], 17.12.1936. Latvijas Nacionālais arhīvs, Latvijas Valsts vēstures arhīvs, Rīga (hereafter – LNA LVVA), 3234-24-16232, 1. lp.
- ¹⁸ Autobiographies written by Miķelis Tihomirows [Russian], 21.–22.03.1941. LNA LVA, PA-54-1-9291, 4.–5. lp.v.
- ¹⁹ Autobiography written by Aleksandrs Berezins [Russian], 16.06.1938. LNA LVA, PA-54-3-31, 3.–5. lp.v.
- ²⁰ Short excerpt from a biography written on 15 June, 1938 [Spanish]. RGASPI, 545-6-606, 6. lp.; Personal file of Aleksandrs Berezins organized by the Executive Committee of the Communist International [Russian, Latvian, Spanish, French], 1937–1940. LNA LVA, PA-54-1-860, 4., 7., 13., 17., 24. lp.

- ²¹ Personal file of Aleksandrs Berezins organized by the Executive Committee of the Communist International [Russian, Latvian, Spanish, French], 1937–1940. LNA LVA, *Ibidem*, 8., 9., 41.–41. lp.; VALDUR OHMANN. Hispaania kodusõjas (1936–1939) osalenud eestlaste arv. In: *Tuna* 2017, Nr. 1. Available: <https://www.ra.ee/tuna/hispaania-kodusojas-1936-1939-osalenud-eestlastearv/?fbclid=IwAR201a7ziCb68QOWB2zWZ0otZusTSwEtzPNz57RJmrtJ7> (viewed in 14.03.2024).
- ²² Manuscript of Jānis Palkavnieks' recollections [Latvian], 1966. LNA LVA, *Ibidem*, 141.–153. lp.
- ²³ Autobiographies written by Jānis Cinis [Latvian, Russian], 1938. LNA LVA, PA-54-1-9793, 3., 7. lp.; Manuscript of Peisahs Bernštams' recollections [Latvian]. LNA LVA, PA-200-6-76, 84. lp.; Application to join the Communist Party of Spain signed by Jānis Volkovs [Spanish], 09.02.1937. LNA LVA, PA-54-3-10, 1. lp.; Biographical data on Jānis Ofmanis [Spanish, Latvian, French], 1937, 1941. LNA LVA, PA-54-3-20, 1., 3.–4. lp.
- ²⁴ Biographical data on Latvian participants (F–J) in the Spanish Civil War, gathered by archivist Jānis Mende. LNA LVA, PA-53-1-71, 53. lp.
- ²⁵ Application to join the Communist Party of Spain completed on behalf of Aleksandrs Timme [Spanish], 19.09.1938. LNA LVA, PA-54-1-9270, 3. lp.; Manuscript of Aleksandrs Timme's recollections [Latvian], 1965. LNA LVA, *Ibidem*, 10. lp.
- ²⁶ More on the subject: BIKŠE, Spānijas pilsoņu kara (1936–1939) starptautiskā dimensija un Latvija, 183., 188. lpp.; 1. pielikums; Autobiography written by Arons Lipkins [Spanish], 26.03.1941. LNA LVA, *Ibidem*, 6. lp.; Manuscript of Jānis Palkavnieks' recollections [Latvian], 1966. LNA LVA, *Ibidem*, 153. lp.
- ²⁷ Information on Kārlis Embriķis, gathered by the Administrative Department of the Ministry of Internal Affairs [Latvian], 03.04.1939. LNA LVVA, 3234-21-2152, 38. lp.; Information on Juris Klimkāns, gathered by the Administrative Department of the Ministry of Internal Affairs [Latvian], 10.02.1940. LNA LVVA, 3234-21-4783, 1. lp.; Labāk Latvijas policijas uzraudzībā nekā sarkanās Spānijas karotāju rindās. In: *Ventas Balss*, 13.09.1938., 3. lpp.
- ²⁸ Manuscript of Leibs Čerņins' recollections [Latvian], 1965. LNA LVA, PA-200-6-75, 4. lp.; Manuscript of Jānis Palkavnieks' recollections [Latvian], 1966. LNA LVA, *Ibidem*, 156., 161., 164. lp.; List of armament of the XIII mixed brigade on the date of 3 July, 1937 [Spanish], 03.07.1937. RGASPI, 545-3-247, 273. lp.
- ²⁹ Manuscript of Jānis Palkavnieks' recollections [Latvian], 1966. LNA LVA, *Ibidem*, 156., 161., 164. lp.
- ³⁰ Manuscript of Leibs Čerņins' recollections [Latvian], 1965. LNA LVA, *Ibidem*, 5. lp.
- ³¹ *Ibidem*; Manuscript of Jānis Palkavnieks' recollections [Latvian], 1966. LNA LVA, *Ibidem*, 175.–178. lp.
- ³² Manuscript of Arons Lipkins' recollections [Latvian], 1941. LNA LVA, PA-200-6-74, 240. lp.
- ³³ Manuscript of Jānis Palkavnieks' recollections [Latvian], 1966. LNA LVA, *Ibidem*, 193., 201., 203. lp.
- ³⁴ Manuscript of Miķelis Tihomirovs' recollections [Latvian], 1965. LNA LVA, *Ibidem*, 81. lp.; Manuscript of Jānis Palkavnieks' recollections [Latvian], 1966. LNA LVA, *Ibidem*, 217.–219., 225. lp.; VOLD. VĪTOLS. Vēstule no Spānijas. In: *Strādnieku Cīņa*, 28.01.1939., 3. lpp.
- ³⁵ JĀNIS P. Sveiki dārgie biedri Amerikā. In: *Strādnieku Cīņa*, 26.02.1938., 1. lpp.; Manuscript of Jānis Palkavnieks' recollections [Latvian], 1966. LNA LVA, *Ibidem*, 159. lp.
- ³⁶ Manuscript of Aleksandrs Timme's recollections [Latvian], 1965. LNA LVA, *Ibidem*, 13. lp.; Manuscript of Jānis Palkavnieks' recollections [Latvian], 1966. LNA LVA, *Ibidem*, 159. lp.
- ³⁷ Manuscript of Jānis Palkavnieks' recollections [Latvian], 1966. LNA LVA, *Ibidem*, 158., 169. lp.
- ³⁸ Letter written by group's named after L. Paegle member [Latvian], 10.09.1938. LNA LVA, PA-54-3-39, 19. lp.
- ³⁹ J. PALKAVNIEKS. No Spānijas frontes biedrenei A. Amatniek. In: *Strādnieku Cīņa*, 20.08.1938., 2. lpp.

- ⁴⁰ JĀNIS PALKAVNIEKS. “Strādnieku Cīņa” redakcijai. In: Strādnieku Cīņa, 20.08.1938., 2. lpp.
- ⁴¹ Manuscript of Jānis Palkavnieks’ recollections [Latvian], 1966. LNA LVA, Ibidem, 170. lp.; JĀNIS KADIĶIS. Latvju darba dēli Spānijā. In: Strādnieku Cīņa, 10.09.1938., 2. lpp.
- ⁴² VĪTOLS, Vēstule no Spānijas. In: Strādnieku Cīņa, 27.08.1938., 3. lpp.; Vēstule no Spānijas. In: Strādnieku Cīņa, 03.09.1938., 1. lpp.; Vēstule no Spānijas. In: Strādnieku Cīņa, 10.09.1938., 2. lpp.
- ⁴³ Manuscript of Jānis Palkavnieks’ recollections [Latvian], 1966. LNA LVA, Ibidem, 159. lp.
- ⁴⁴ Diary of the group named after J. Jansons-Brauns [Latvian], 1937–1939. LNA LVA, PA-54-3-41, 99. lp.v.; JĀNIS KADIĶIS. Vēstule no Spānijas. In: Strādnieku Cīņa, 20.08.1938., 2. lpp.
- ⁴⁵ KADIĶIS, Vēstule no Spānijas, 2. lpp.
- ⁴⁶ Manuscript of Jānis Palkavnieks’ recollections [Latvian], 1966. LNA LVA, Ibidem, 216. lp.
- ⁴⁷ Ibidem, 220. lp.
- ⁴⁸ Ibidem, 168. lp.
- ⁴⁹ Protocol signed by several Latvian volunteers of the group named after L. Paegle [Russian], 25.05.1938. RGASPI, 545-3-640, 8.–9. lp.v.; Letter written by group’s named after L. Paegle member [Latvian], 10.09.1938. LNA LVA, Ibidem, 19. lp.
- ⁵⁰ Autobiographies written by Jānis Cinis [Latvian, Russian], 1938. LNA LVA, Ibidem, 8. lp.
- ⁵¹ Manuscript of Jānis Palkavnieks’ recollections [Latvian], 1966. LNA LVA, Ibidem, 171. lp.
- ⁵² Ibidem, 165.–166. lp.; A. Lipkins also confirmed this version of events; Autobiography written by Arons Lipkins [Spanish], 26.03.1941. LNA LVA, Ibidem, 6. lp.
- ⁵³ Protocol signed by several Latvian volunteers of the group named after L. Paegle [Russian], 25.05.1938. RGASPI, Ibidem, 8.–9. lp.v.; Letter written by group’s named after L. Paegle member [Latvian], 10.09.1938. LNA LVA, Ibidem, 19. lp.
- ⁵⁴ Letter written by group’s named after L. Paegle member [Latvian], 10.09.1938. LNA LVA, Ibidem, 19. lp.
- ⁵⁵ Ibidem.
- ⁵⁶ Labāk Latvijas policijas uzraudzībā, 3. lpp.
- ⁵⁷ Ibidem.
- ⁵⁸ Manuscript of Jānis Palkavnieks’ recollections [Latvian], 1966. LNA LVA, Ibidem, 230. lp.; Autobiography written by Georgs Broziņš [Russian], 21.03.1941. LNA LVA, PA-54-1-1494, 14. lp.; Manuscript of Rūdolfs Lācis’ recollections [Latvian], 1965. Personal archive of Rīta Ruduša, Rīga, p. 73.
- ⁵⁹ More on the subject: GINTA IEVA BIKŠE. Spanish Civil War Participants in the Internment Camps in France: Latvian Case (1939–1941). In: Latvijas Vēstures Institūta Žurnāls 2022, Nr. 116, pp. 99–116; BIKŠE, Spānijas pilsoņu kara (1936–1939) starptautiskā dimensija un Latvija, 235.–236., 237.–242. lp.

KOPSAVILKUMS

1937. gada jūnijā grupa latviešu, kas ietilpa 13. internacionālās brigādes prettanku artilērijas 6. slāvu baterijā, nosauca savu vienību Leona Paegles vārdā. Pilsoņu kara laikā grupai pievienojās jauni brīvprātīgie, un tā bija viena no lielākajām latviešu grupām Spānijā. Latvijas PSR laikā publicētas vairāku grupas dalībnieku atmiņas, tomēr par tās dalībniekiem sniegta vien fragmentāra informācija, cenzūras apstākļos neaplūkojot negatīvas tendences, piemēram, dezertēšanu.

Izzinot dažādus npublicētus avotus, konstatējams, ka L. Paegles vārdā nosauktajā grupā dažādos periodos ietilpa kopumā 19 personas. Turklāt par tās līderi kļuva no

PSRS komandētais latvietis Aleksandrs Berezins (pieņemtais vārds Spānijā – Klaudijs Čispa (*Claudius Chispa*)), kas atšķirībā no pārējiem grupas dalībniekiem nav uzskatāms par brīvprātīgo. Rakstā uzmanība galvenokārt pievērsta grupas sastāvam, iezīmēm un iemesliem karot Spānijā, raksturotas arī brīvā laika aktivitātes un savstarpējās attiecības. Īsi aplūkota arī grupas iesaiste kaujās, tomēr tās darbības padziļinātā analīze no militārā viedokļa būtu īstenojama atsevišķā pētījumā.

Kopumā 18 brīvprātīgie no Latvijas, ņemot vērā viņu vecumu, pārsvarā komunistiskos uzskatus, profesionālo un militāro pieredzi, lielākoties atbilda vidējam latviešu brīvprātīgajam, kas bija vecumā no 19 līdz 31 gadam, nebija augsti kvalificēta darba veicējs, bija ieguvis pamata, vidējo vai profesionālo izglītību un militāras priekšzināšanas, pildot obligāto militāro dienestu Latvijā. Konstatējams, ka grupas sastāvs bija mainīgs, īpaši ņemot vērā tās aktīvo dalību Spānijas pilsoņu kara lielajās kaujās. Tās dalībnieku pieredze Spānijas pilsoņu kara kontekstā nebija viendabīga, brīvprātīgie un A. Berezins pilsoņu karā ierautajā valstī ieradās dažādos laikos un pa dažādiem ceļiem, kā arī grupā un karadarbībā iesaistījās vairākos atšķirīgos posmos. Divi brīvprātīgie kaujās nogalināti.

Grupa bija izteikti komunistiski noskaņota, organizēja arī dažādus propagandas pasākumus, tomēr aktīvās karadarbības un neveiksmīgo kauju, kā arī vairāku dalībnieku alkoholisma dēļ tā saskārās ar grūtībām nodrošināt stingru iekšējo disciplīnu. No L. Paegles vārdā nosauktās grupas dezertēja piecas personas, un tas ir ļoti augsts rādītājs. Konstatējama arī dažāda attieksme un attiecības grupas dalībnieku starpā – augstu vērtēts no PSRS atbraukušais A. Berezins, kam bija nozīmīga ietekme brīvprātīgo padziļinātā indoktrinācijā komunismā un labvēlības stiprināšanā pret PSRS, taču grupā norisinājušies dažādi konflikti, jo vairāki dalībnieki pārmērīgi lietojuši alkoholu.



© 2025, Latvijas Universitāte

Raksts publicēts brīvpieejā saskaņā ar *Creative Commons* Attiecinājuma-Nekomerciāls 4.0 starptautisko licenci (CC BY-NC 4.0).

This is an open access article licensed under the *Creative Commons Attribution 4.0 International License* (CC BY-NC 4.0)

(<https://creativecommons.org/licenses/by-nc/4.0/>)

The Social Portrait of Latvian Anti-Soviet Armed Resistance in the Beginning of German-Soviet War in Summer 1941*

Latvijas pretpadomju bruņotās pretošanās sociālais portrets Vācijas–PSRS kara sākumā 1941. gada vasarā

Jānis Tomaševskis, *Mg. hist.*

Latvian War Museum / University of Latvia

E-mail: janis.tomasevskis@karamuzejs.lv

 <https://orcid.org/0009-0001-3030-1950>

So far, historiography has focused only on the causes and military aspects of the Latvian anti-Soviet armed resistance in 1941. The quantitative and qualitative data presented in a survey conducted by the Latvian Statistical Bureau in 1941–1942 enable analysing the social portrait of the resistance fighters. The research has yielded the conclusion that the social portrait of the resistance fighters manifested essential differences in ethnic composition and religious affiliation compared to the social portrait of Latvia's population in the pre-war period. On the other hand, it corresponded to the social portrait of the counties of Latvia that were home to the majority of the resistance members. Proportion of married persons among the resistance fighters was at least by 22.5% higher than the average indicator in the pre-war period, that probably indicates of higher motivation to resist the Soviet rule among family men.

Keywords: German-Soviet War, occupation, armed Resistance, statistics, social portrait.

Līdz šim historiogrāfijā bija pievērsta uzmanība tikai 1941. gada vasaras pretpadomju bruņotās pretošanās cēloņiem un militārajām norisēm. 1941.–1942. gadā Latvijas Statistikas pārvaldes veiktās aptaujas kvantitatīvie un kvalitatīvie rādītāji ļauj analizēt pretošanās dalībnieku sociālo portretu. Pētījumā secināts, ka sociālais portrets iezīmē būtiskas atšķirības no pirmskara Latvijas nacionālā sastāva un reliģiskās piederības. Tomēr tas atbilst tiem Latvijas apriņķiem, no kurienes nāca vairākums pretošanās dalībnieku. Ievērojamas atšķirības konstatētas ģimenes stāvoklī, proti, precēto īpatsvars bija vismaz par 22,5% lielāks nekā vidēji pirms

* The article is funded by the Latvian Council of Science, project “Navigating the Latvian History of the 20th–21st Century: Social Morphogenesis, Legacy and Challenges” (No. VPP-IZM-Vēsture-2023/1-0003).

kara, kas, iespējams, saistīts ar lielāku pretošanās motivāciju ģimenes cilvēku vidū.

Atslēgvārdi: Vācijas-PSRS karš, okupācija, bruņotā pretošanās, statistika, sociālais portrets.

Introduction

In June 1941, after the invasion of the Nazi Germany into the Soviet Union, irregular military units sprung up in the occupied Baltic republics, including Latvia. They tried to hamper the retreat of the Red Army soldiers and Soviet activists, attacked small Soviet military units, consistently “combed” forests, guarded urban and rural centres, and strategic facilities, etc. These military units formed by Latvian military and civilians fall into two categories: 1) spontaneously created Latvian partisan units; and 2) self-defence (*Selbstschutz*) units (commandant’s offices) established on the German orders. The two categories co-existed side by side, although the active period of partisan groups came to an end earlier, in the second half of July 1941. The total membership of the partisan units is said to have amounted to at least 6 000 persons and they are believed to have killed and captured over 2300 Red Army soldiers and Soviet activists.¹ It is considered that the partisans did not take part in any repressions against the civilians, while a part of the members of the self-defence commandant’s offices actively collaborated with the German occupation regime, also engaging in the implementation of its political and racist goals.² The exact number of the members of self-defence commandant’s offices is not known, it is calculated to have stood between 3000 and 6000 persons.³

So far, historiographers have analysed the causes of the anti-Soviet armed resistance and its activities in different regions of Latvia, as well as briefly outlined

the composition of resistance groups reaching the conclusion that most of the members of the partisan and self-defence units had previous military experience.⁴ However, due to various reasons (the specific nature of the topic, lack of sources and the partiality of the existing ones) the identification of the members of the resistance movement has remained outside the research focus. Most of the resistance fighters remain anonymous, apart from the few militaries who were known to broader public, such as Corporal Žanis Butkus, commander of the partisan group in Tērvete;⁵ Lieutenant Colonel Arvīds Reke who commanded the Latvian partisans during the liberation of Limbaži town;⁶ Colonel Arvīds Krīpens, commander of the so-called “green partisans” of Smiltene;⁷ Lieutenant Colonel Kārlis Aperāts⁸, commander of partisans near Gulbene, and some others. Moreover, we are in the dark not only about their names, but also know nothing about their age, gender, ethnic background, religious affiliation, education, occupation and other elements of social portrait that would allow seeing a social cross-section of this group. This study is primarily based on data of the survey organised by the Latvian Statistical Bureau (hereinafter – LSB) of the German occupation period a few months after the active partisan fights came to an end; this source group gives an opportunity of filling this information void.

Starting from the autumn of 1941, the LSB aggregated the statistical data on various groups of Latvia’s population that had suffered from the repressions of the Soviet occupation regime in 1940–1941. Among the respondent groups were former members of partisan units who themselves or through somebody else filled out a standardised questionnaire, where they had to indicate their name, birth date, education, occupation, marital status, religious affiliation, property ownership, military

experience, membership in partisan and/or self-defence units, information about relatives repressed by the soviet authorities, etc. This source group, which altogether provides information about 3824 persons, contains unpublished and practically unused in research data and provides an opportunity to analyse the membership of the aforementioned irregular units from various vantage points, as well as enables viewing the causes of the anti-Soviet armed resistance in the summer of 1941 through the lens of a social portrait, and could reveal new aspects of the resistance fighters' motivation.

This article is aimed to summarise and analyse the social portrait of the Latvian anti-Soviet armed resistance in the summer of 1941, based on the survey conducted by the Latvian Statistical Bureau during the German occupation. With this goal in mind, the paper sequentially describes three aspects: 1) the activities of the LSB, as well as the production and significance of this source group; 2) the methodological approach taken by historical research towards social portraits; 3) the quantitative and qualitative analysis of the data that the social portrait builds on. The conclusions are drawn from the analysis of the aggregated data.

The operation of the Latvian Statistical Bureau and its survey

The predecessor of the LSB, the State Statistical Bureau, was founded in September 1919 and tasked with the collection and aggregation of economic, demographic and other types of statistical data. For many years it was chaired by Mārgers Skujenieks, under whose leadership the Bureau grew into an internationally acknowledged institution, which on regular basis issued economic and demographic overviews, and from 1927 – also a monthly

publication called *Mēneša Biļetens* (Monthly Newsletter).⁹ After the Soviet troops occupied Latvia, in September 1940 the Bureau was renamed the Latvian SSR Economic Statistical Bureau,¹⁰ but after the German invasion into the USSR and the occupation of Latvia, the German authorities renamed it the LSB. During the German occupation this institution not only was responsible for the collection of economic data, but also, along with organisation named *The People's Aid*** (Tautas Palīdzība; hereinafter – PA) registered the residents of Latvia who had suffered from repressions under the Soviet regime. While the data collected by the PA were broadly used both during the German occupation and after the war in the countries of residence of the Latvian political emigrees, the materials elaborated by the LSB, due to various reasons, were never published in an aggregated form. According to historian Kārlis Kangeris, it was probably because the data collected by the LSB differed from those by the PA, namely, the former listed a lesser number of the victims of the Soviet regime and, thus, the German anti-communist propaganda was unwilling to use these data during the war, and after the war Latvian researchers in exile did not use them either.¹¹

As established by K. Kangeris, the data was collected with two goals in mind. First, it was needed to calculate the accessibility of labour that was necessary for the Labour and Social Affairs Administration of the General District of Latvia (*Generalbezirk Lettland*) of the *Reichskommissariat Ostland*. Second, the aggregated data about the period of the communist rule could later serve “the research of history” as *Reichsminister* for the Occupied Eastern Territories of *Ostland* Alfred Rosenberg had declared.¹²

**It was an aid organization established by Germans in October 1941 on the basis of the former Latvian Red Cross.

It was the latter argument that Oskars Dankers, Director General for Domestic Administration and Personnel Affairs referred to in his 21 November 1941 official appeal to all towns and civil parishes to write down their own

“history of the year of the Bolshevik rule. [...] for the coming generations to be able to consider the misery brought on this land and for researchers and historians later to have access to as plentiful and comprehensive source material as possible in order to be able to create large-scale exhaustive academic studies and descriptions of the absurdities and horrors of the past year”.

The collected material had to be handed over to the Directorate General by 1 April 1942.¹³ Although Dankers' appeal said nothing about the questionnaire prepared by the LSB, likely, by the time the appeal was issued, the questionnaire had been elaborated and sent to county chiefs. No details are available about the survey procedure, but it may be assumed that it was carried out with active mediation and participation of the local and police authorities.¹⁴

At the end of the Second World War, the materials collected by the LSB, including the original questionnaires were transported to Germany, most likely on the initiative of the Latvian Self-Administration. In 1946, under the auspices of the Latvian Central Committee, the Refugee Life Archive (hereinafter – RLA) was established and the above-mentioned LSB materials became part of it. Two years later, the RLA together with the LSB materials were handed over for safe keeping to the Hoover Institution Archives of Stanford University (California, USA),¹⁵ where they are stored to this day. In 2003, the documents of the RLA came at the disposal of the Latvian State Archives in the microfilm format,¹⁶ thus becoming accessible to the Latvian researchers locally.

The survey was planned to allow classifying of the persons repressed by the Soviet regime into concrete categories, as well as establishing their identity and social background. The survey questionnaire constitutes one approximately A4 format sheet, typographically printed on both sides, with identical information in German and Latvian (the German language version comes first). In the letterhead, it is noted that the questionnaire is to be filled out by or on behalf of all residents that belong to one of the 12 following categories: 1) killed by the Bolsheviks; 2) arrested and deported; 3) arrested and gone missing; 4) a partisan who has fallen in a battle or died from injuries; 5) a wounded partisan; 6) partisan; 7) member of security or auxiliary police who has fallen in a battle or died from injuries; 8) a wounded member of security or auxiliary police; 9) a civilian who has been killed or died from injuries in the context of warfare; 10) a civilian wounded in the context of warfare; 11) a person taken away against his/ her will by the Bolsheviks during their retreat; 12) a person who has escaped the Bolshevik detention (see Figure 1). The categories represent both civilians and militaries. The latter group comprises participants of spontaneous partisan activities, as well as members of military and security structures founded by the German occupation regime. The results of the survey demonstrate that a part of the members of the self-defence commandant's offices has been placed in the sixth category as “partisans”, thus, the respective group of respondents is not homogeneous and among others includes persons that only conditionally qualify as partisans. However, the distinction of partisans from members of the self-defence commandant's offices is a very time-consuming task that has not been fully completed yet, since it requires research on the level beyond that of specific groups, – a biographical level must also be examined.

5-
9

**Lettländisches Statistisches Amt.
Latvijas Statistikas Pārvalde.**

Auszufüllen und bis zum 15. Januar 1942 dem
Jätzpilda un līdz 1942. g. 15. janvārim jāiesūta
Lettländischen Statistischen Amte einzusenden.
Latvijas statistikas pārvaldei.

Fragebogen — Aptauja.

Der Fragebogen muss über alle Einwohner, die zu einer der angeführten Gruppen gehören, ausgefüllt
Aptauja jāizpilda par visiem iedzīvotājiem, kas ierindojas vienā no zemāk minētām grupām. Izpildot
werden. Beim Ausfüllen des Fragebogens sind die entsprechenden Gruppenschriften zu unterstreichen.
aptauju, attiecīgās grupas apzīmējums jāpasvīturo.

1. Von den Bolschewisten getötet.
Nur Opfer des Bolschewisten- und Judenterrors. — No boļševikiem nogalināts.
Vienīgi boļševiku un židu terora upuri.
2. Verhaftet und verschickt.
Alle von den Bolschewisten Verhafteten, von denen die
Gewissheit vorhanden ist, dass sie verschickt worden sind,
sowie die am 13/14. Juni 1941 Verhafteten und Verschickten. — Apcietināts un izsūtīts.
Visi no boļševikiem apcietinātie, par kuriem zināms, ka tie izsu-
tīti, tāpat sākot ar 1941. g. 13/14. jūniju saņemtie un izsūtītie.
3. Verhaftet und verschollen.
Alle von den Bolschewisten Verhafteten, von deren wei-
terem Schicksal keine Nachrichten vorhanden sind, sowie
alle die spurlos verschollen sind, ausg. die in den Grup-
pen 11. und 12. genannten. — Apcietināts un pazudis.
Visi no boļševikiem apcietinātie, par kuru tālāko likteni nekas
nav zināms, tāpat visi bez vēsts pazudušie, izņemot 11. un 12.
grupā uzrādāmos.
4. Gefallener oder an Verwundungen gestorbenener
Partisan.
Als Partisan wird jeder lettländische Einwohner betrachtet,
der seit dem 13/14. Juni 1941 mit der Waffe in der Hand
gegen die Bolschewisten gekämpft hat. — Kritis vai no ievainojuma miris partizans.
Par partizanu uzskatāms ikviens Latvijas iedzīvotājs, kas sākot
ar 1941. g. 13/14. jūniju ar ieroči rokā cīnījies pret boļševikiem.
5. Verwundeter Partisan.
(Siehe Hinweise zur Gruppe 4.) — Ievainots partizans.
(Skat. 4. grupas norādījumu.)
6. Partisan.
(Siehe Hinweise zur Gruppe 4.) — Partizans.
(Skat. 4. grupas norādījumu.)

Figure 1. Questionnaire of Latvian Statistical Bureau's survey. Reichskommissariat Ostland, the General District of Latvia, 1941–1942. Source: Hoover Institution Library & Archives, 48017

The identification of the respondent's category is followed by 15 questions about the concrete person: 1. name, surname and father's name; 2. place of residence; 3. place and date of birth; 4. ethnicity; 5. religion; 6. citizenship; 7. education; 8. marital status; 9. occupation before and after the Soviet occupation on 17 June 1940; 10. information about property; 11. information about the Soviet-inflicted repressions; 12. information about military service in Latvian Armed Forces (hereinafter – LAF); 13. information about participation in partisan struggle; 14. information about the family members of the Soviet-repressed person (if applicable); 15. information whether the data about the Soviet-repressed person have also been submitted to the People's Aid. In the current article, the survey data

pertaining to a social portrait is aggregated and analysed, i.e., information provided in questions 2 to 11. For comparison purposes, a part of the data provided in questions 12 and 13 is used, however, the analysis of military portrait is a task of a different study.

Altogether, the questionnaires on 3753 "partisans" from the 6th category survive to this day, as well as those of 71 wounded partisans from the 5th category (in total, 3824 questionnaires).¹⁷ The actual number is slightly higher than indicated in historical literature. Probably, a mistake has occurred during the aggregation of the survey data by the LSB, and later – due to researchers' failure to verify the figure, thus, it has slipped into historiography.¹⁸ The number of anti-Soviet resistance fighters derivable from the questionnaires considerably differs

from the one that figures in historiography (see the introduction). There are objective reasons for the discrepancy. First, the exact number of partisans and self-defence fighters is not known due to irregularities in their registration and lack of sources. Second, it turns out that the questionnaires contain no data about several well-known resistance fighters whose activities have later been described in their own memoirs or works by other authors. The total number of such resistance members missing from the questionnaires is not known, but probably amounts to several hundred. Reasons for their failure to fill out the questionnaire may be different: for example, service in the Auxiliary police battalions (*Schutzmannschaft*) in Leningrad front, or large amount of work in the domestic security structures. Nevertheless, the number of partisans, who have filled out the questionnaire is relatively high and representable and, even failing to know the exact number of the armed resistance fighters, it may be assumed that the survey covered the majority of them.

The questionnaires were filled out in Riga and 18 counties in Latvia, i.e., in all Latvian counties, except Aizpute. Possibly, the questionnaires from Aizpute county have disappeared during the transfer of LSB materials as, according to the German-period press publications and information provided by the criminal files of the Latvian residents arrested by the LSSR KGB, the partisan and self-defence fighters' activities have been recorded in at least five civil parishes of Aizpute county.¹⁹ The former commanders or members of the anti-Soviet resistance groups completed the questionnaires in their actual place of residence, which not always was the same as the place of their partisan activities (see Figure 2). Sometimes their partisan operations took place in the neighbouring civil parish and at times – in a different county or even

region of Latvia. Altogether, approximately 11% of the members of resistance groups had carried out their partisan activities in a different county than the one they resided in at the time of filling out the questionnaire. Furthermore, not all respondents have answered the question about the place of their residence and partisan operations. The question about the respondent's last place of residence has not been answered in 13 questionnaires, and the place of operation has not been specified in 263 cases, which altogether constitute 6.9% of all questionnaires.

According to the survey data, for almost 2/3 of respondents the last place of residence and the place of their armed resistance was Talsi, Jelgava, Riga or Valmiera counties. The most broadly represented Latvia's region is Vidzeme, altogether 47.5% of respondents having carried out their partisan activities in one of the five counties of this region (Riga, Cēsis, Madona, Valka or Valmiera). The lowest armed resistance activity is recorded in Latgale region, where the questionnaire was filled out by only 7% of the total number of respondents. This fact leaves an impact on some aspects of the social portrait.

Most of the questionnaires have been filled out by hand, using various types of ink. In places, ink has smudged to the point that it is difficult to read the answer. However, only in a few questionnaires the handwriting is absolutely illegible, or ink has smudged so badly that it is completely impossible to read the text. A small proportion of the questionnaires have been filled out on typewriter. In some cases, numerous questionnaires coming from a particular settlement have been completed in the same handwriting, which suggests that often the questionnaires were filled out by a person specifically assigned for this job, most often a former member of an anti-Soviet group who worked in the respective

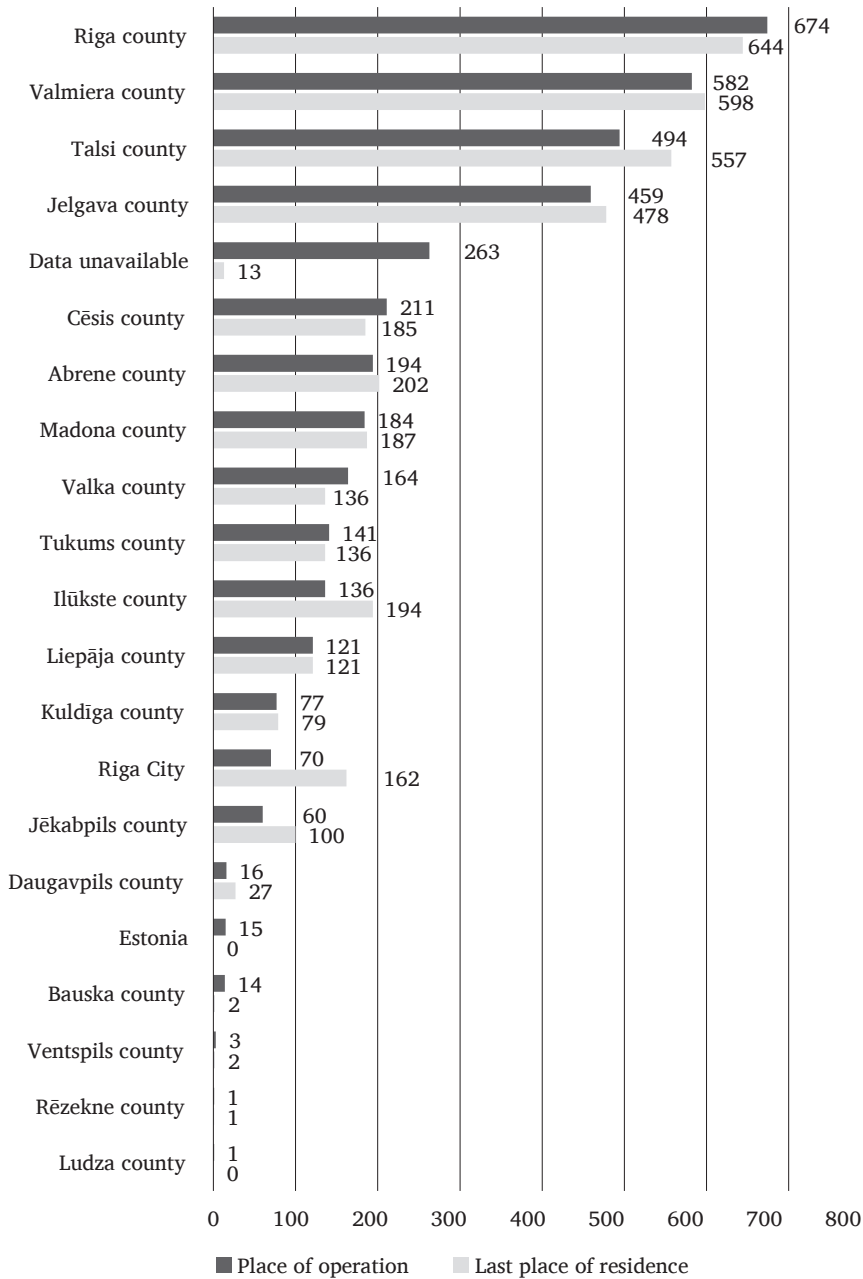

Figure 2. The number of members of the Latvian anti-Soviet armed resistance by their last place of residence and place of operation. Source: Hoover Institution Library & Archives, 48017

local authority or police department. Thus, for example, in Auce civil parish, on behalf of 31 (out of 41) members of Auce partisan unit who were living in the civil parish, the questionnaire was filled out by Ansis Samts, a member of this unit. His own questionnaire reveals that he was born in Riga in 1906, resided in Auce, before the Soviet occupation was a police officer, during the Soviet occupation year worked as a carpenter and in late June–early July of 1941 joined Auce partisan unit.²⁰ It cannot be ruled out that during the German occupation he returned to the police service and consequently filled out the questionnaires on behalf of the partisans of his civil parish. Situation was similar in the neighbouring Vecauce civil parish, where 53 questionnaires were filled out by Alfrēds-Mārtiņš Verners who was born in Bēne civil parish in 1901, had also been a member of Auce partisan group and both during the Soviet occupation, as well as at the time of filling out the questionnaire held the position of the senior police officer in Vecauce civil parish, as testified by a special official stamp that was applied under the signature heading.²¹ Elsewhere, for example, in different settlements in Cēsis county, most of the questionnaires were filled out by the respective respondents, as evidenced by different handwritings and personal signatures at the bottom of the questionnaire.²²

Methodology

Social portrait as a research object in historical studies has featured differently, both in terms of content and methodology, but all such studies have in common the aspiration to show a specific social group in a specific context. The development of social history as a specific historical discipline received an impetus from the *Annales* School, the representatives of which already

from the 1930s demonstrated interest in the “ordinary man’s” role in history, in microhistory and in society as an actor affecting historical changes in contrast to the then dominating political history, which allocated the main role to the political elite and its decisions. After the Second World War, the methodology of the social sciences and anthropology began to be increasingly integrated into historical research, developing interdisciplinary approach to research, which is known as historical sociology.²³

In the 1970s, British historian Lawrence Stone raised to the forefront the notion of prosopography, which he defined as a study of common background characteristics of a group of actors in history. Such study, in his opinion, must investigate the collective biography of the group, namely, the shared life conditions of the group members in a specific period of time.

According to Stone, prosopographical studies in historical research address two interrelated, yet different problems. First of all, they focus on small political and economic elite groups, whose power is based on kinship, education, welfare, values and beliefs. Second, through the application of statistical data and quantitative research methods, the researcher arrives at general conclusions about a broader social group. As a result of such analysis of group data, several “ideal types” emerge that reflect shared trends in the analysed data cluster but do not correlate to any actual example.²⁴ In case of the target group of this article, the “ideal types” are models of individuals’ social portrait that enable making conclusions about their social background, gender, ethnicity, education, etc. They also allow linking this group with expressions of anti-Soviet resistance in different regions of Latvia in the summer of 1941.

As noted by Polish cultural anthropologist Joanna Tokarska-Bakir, the research of a social portrait may be particularly

fruitful for topics where the range of primary sources is insufficient to permit visualising the relevant past events clearly and without hesitation. By creating social portraits (“series of individual biographies”) it is possible to distinguish between plausible and implausible scenarios of an event and thus to rule out the latter.²⁵ Two American researchers – Donald Macraill and Avram Taylor – have underlined that the research of social history has opened new fields of historical study and revived the discipline of history. Yet, at the same time, it has fragmented the research, leaving many questions unanswered.²⁶ Elements of social portrait are variable in Latvian historians’ works, and predominantly depend on the specifics of the sources and the possibilities they open up. The most frequently studied aspects are social background, gender, age, ethnicity, education, etc.²⁷

At the beginning of the Second World War, Latvia’s population constituted almost 1.9 million, and before the summer of 1941 it saw considerable changes. The largest changes in scale in the population numbers were brought about by the repatriation of the Baltic Germans (circa 63 000), as well as 14 June 1941 deportation of Latvia’s residents (circa 16 000) and evacuation of residents of various ethnicities (circa 50 000) to remote regions of the USSR after the invasion of the German army on 22 June 1941. These changes in the population numbers clearly affected also the social portrait of the anti-Soviet resistance, yet, on the other hand, the above events, especially the deportations, served as a factor that largely dictated the formation of the anti-Soviet armed groups and their motivation.

The results of the LSB survey are validated, using data from the last full-fledged pre-war population census of 1935. The next registration of population took place during the German occupation, in August 1941, when it was conducted for

the needs of the distribution of food and other prime necessities.²⁸ However, during this census, data pertaining only to a few specific aspects of social portrait (gender, ethnicity, religious affiliation and occupation) were collected, moreover, these data were not collected in Riga and are not available in an aggregated form. Thus, the most impartial source for verification is the data provided by 1935 population census that view Latvian society from various perspectives and allow to understand the general picture. Furthermore, most of the aspects of social portrait analysed below largely remained static over the years and hence are suitable for verification purposes. In creating the social portrait, the aforementioned changes in population figures are taken into account as much as possible.

Social portrait

Further below follows the analysis of several parameters of social portrait that are offered by the LSB survey. They are ordered according to the author’s considerations, and the sequence does not necessarily comply with that of the respective questions in the survey questionnaire.

1. Ethnicity and citizenship. Ethnicity and citizenship are among the main factors constituting ethnic identity and belonging to a specific nation and state, although they do not guarantee that under specific historical conditions the citizen will demonstrate loyalty to the state.

The citizenship and ethnicity indicated in the survey questionnaires compellingly asserts the numerical predominance of the citizens of Latvia and ethnic Latvians among the Latvian partisans and self-defence fighters. Namely, 99.8% of respondents were former citizens of Latvia (former, because at that point Latvia was occupied and as a state existed only *de iure*),

99.1% of them belonging to the titular nation. In the data of the 1935 population census, the proportion was 97.7% and 75.5%, respectively,²⁹ revealing considerable differences in the ethnic composition of the respondents of the two surveys (see Figure 3). The questionnaires allowed identifying only six persons that were citizens of a different state (two were citizens of Lithuania, two of Poland, and one – of Estonia) or holders of the so-called Nansen passport, i.e., stateless persons (one case). Of these, two were ethnic Latvians, two – Lithuanians, one – German and one – Pole. Five of them were born abroad, while the “partisan” of German ethnicity (Jāzeps Liperts) was born and raised in Nīgrande civil parish (which was bordering on Lithuania) in Liepāja county. This respondent who was born in 1917, took part in partisan fights in Nīgrande civil parish under the command of First Lieutenant Freimanis (his given name has not been established), and held a Nansen passport.³⁰ The fact that he had filled out the questionnaire and took part in partisan fights confirms that he, unlike most of his compatriots, had not used his ethnic German’s opportunity to repatriate to Germany in 1939–1941. Among the respondents, there is a person named Alberts Liperts, also born in

Nīgrande civil parish two years after Jāzeps (it is likely that they were brothers), but a citizen of Latvia.³¹ Probably, the date of birth had been of decisive importance here, i.e., the younger brother was born after the proclamation of Latvia’s independence. However, the status of a stateless person did not prevent the older brother from joining an armed anti-Soviet unit.

Regarding the ethnic background of the respondents, only 0.9% of them were not ethnic Latvians. This small proportion altogether corresponds to 36 persons: 11 ethnic Germans, nine Russians, five Estonians, five Lithuanians, four Poles, one Belarussian and one Ukrainian. Such vast numerical predominance of ethnic Latvians can be attributed to the fact that before the Second World War, just like today, the largest proportion of ethnic non-Latvians lived in Latgale region, where partisan activity did not spread on a scale as large as in other regions. Conversely, the largest proportion of partisans and the greatest partisan activity was recorded in ethnically the most Latvian region, Vidzeme. Likewise, it cannot be ruled out that the drive to launch an armed struggle against the Soviet regime was the greatest among the ethnic Latvians: while all citizens

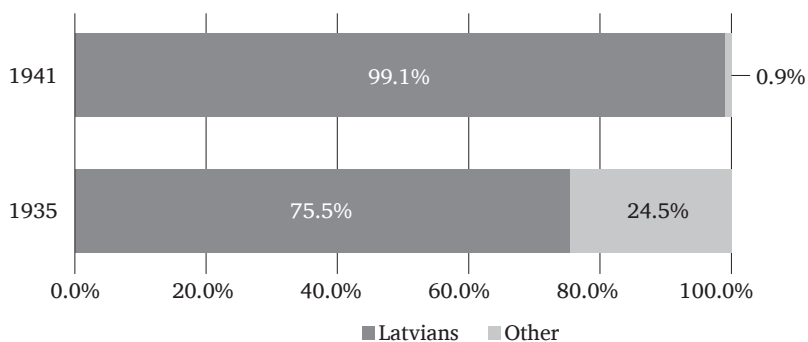

Figure 3. Ethnic composition according to 1935 census and the LSB survey of the Latvian anti-Soviet armed resistance in 1941. Sources: SALNĪTIS. Ceturtā tautas skaitīšana Latvijā 1935. gadā. Rīga 1936.; Hoover Institution Library & Archives, 48017

of Latvia, irrespective of their ethnic roots, completed the mandatory military service in the LAF, most of the members of the voluntary para-military *Aizsargi* organisation were ethnic Latvians and their solidarity persisted after 14 June 1941 deportations, when a part of the *Aizsargi* fled to forest and started to form armed groups. The combatants of the Soviet workers' guard and exterminators' battalions, which were formed in Latvia and in late June–early July of 1941 retreated from Latvia's territory and came under partisan attacks, later in their memoirs mostly referred to the Latvian armed units as “*aizsargi*”;³² in a large part of cases, this label could indeed match the partisans' former affiliation. Admittedly, the questionnaire did not ask the respondents about their former membership in *Aizsargi* organisation, thus, this data cluster does not allow determining the proportion of *aizsargi* among the members of the anti-Soviet resistance movement.

The survey revealed a large decrease of the proportion of all ethnic minorities among the respondents compared to the 1935 census. In case of the Germans, an additional reason of decrease clearly is the campaigns for the repatriation of ethnic Germans. To consider a reason that would be common for all involved ethnicities, the relatively small activity of ethnic minorities was probably due to the predominantly distanced relations between ethnic Latvians and other ethnicities in the inter-war period; the Soviet occupation regime did not help in this regard, either. Rather, its repressive political system fragmented Latvia's society still further. Yet, the presence of the representatives of the aforementioned ethnicities in the anti-Soviet armed groups testifies that some representatives of ethnic minorities were ready to fight against the Soviet regime side by side with the Latvians. However, each case should be viewed individually, and representatives of

ethnic minorities may have had different motivation for their membership in armed anti-Soviet groups. Thus, Captain Teodors Meļņikovs (1892–1974), commander of the self-defence commandant's office of Krape civil parish and an ethnic Russian, became engaged in armed anti-Soviet activities after his wife (an ethnic Latvian) and two of their four daughters were deported on 14 June. This former officer of the Imperial Russian Army and the LAF, who was born in Smolensk (Russia), from 1919 had run his father-in-law's farm in Krape civil parish, joined the anti-Soviet movement with an aim to facilitate the return of his family members to Latvia.³³

2. Gender. After reviewing all the available questionnaires, the impression is that anti-Soviet armed groups consisted of male members only. Unlike in case of the post-war armed resistance groups that also had women in their ranks,³⁴ no female member is mentioned in the 1941 LSB survey. However, it cannot be ruled out that there may have been a few women in partisan or self-defence units as evidenced by the fact that the LSB summaries of the killed partisan questionnaires mention an anonymous woman who was born in 1907 and lost her life in Riga county.³⁵ Her identity has not been established yet. It should also be kept in mind that the partisan movement is traditionally considered as consisting of the active part (partisans) and the passive one (supporters, a large part of whom were women), which was the case in the summer of 1941, as testified by newspapers issued during the German occupation, where in some cases female supporters and even female partisans are mentioned by their names.³⁶ Meanwhile, it should be noted that in the summer of 1941 the number of women involved in partisan activities, most likely, was smaller than in the post-war period, when resistance to the Soviet regime continued for several years.

Despite that, the total numerical dominance of men among the survey respondents was a logical result of the fact that women were not mobilised either in the LAF or the 24th territorial corps of the Red Army, and military activities were left exclusively to men at that time. There were female members in *Aizsargi* organisation, but there, too, their duties were mostly related to economic, medical and cultural matters rather than military exercises. However, the gender proportion in anti-Soviet groups certainly was not as unambiguous as the results of the survey lead us to think.

3. Age. To conduct military activities, one must have had certain physical training and possess the skills required to use weapons. For a good reason, armies mobilise residents who are in the prime of their lives (men aged 18 to 35 years), since in this age interval the person has sufficiently matured physically and is usually best able to perform the activities that the army demands. In the case of the Latvian armed anti-Soviet resistance, there was no “mandatory draft”,

i.e., it was a voluntary decision, dictated by each person’s beliefs and motivation to fight despite the fact that this decision involved risks to the person’s health and life.

The LSB survey data show that the men involved in the anti-Soviet movement were of very different age groups. The youngest was born on 20 July 1926, which means that he joined Valmiera self-defence unit before he had turned 15.³⁷ The oldest “partisan” came from Lielvārde civil parish and was born on 12 February 1867, thus, in the summer of 1941 he was already 74.³⁸ However, as shown in Figure 4, relatively very young and elderly members constituted only a small part of the resistance fighters, the majority being men in the prime of their lives.

The largest age group is formed by the males in the age range of 31–35 years, with the males aged 26–30 and 36–40-years also constituting a considerable portion of the respondents. Altogether this larger group comprising males aged 26–40 years make up for more than 3/5 (62%) of all respondents. The age group of 21–41, namely,

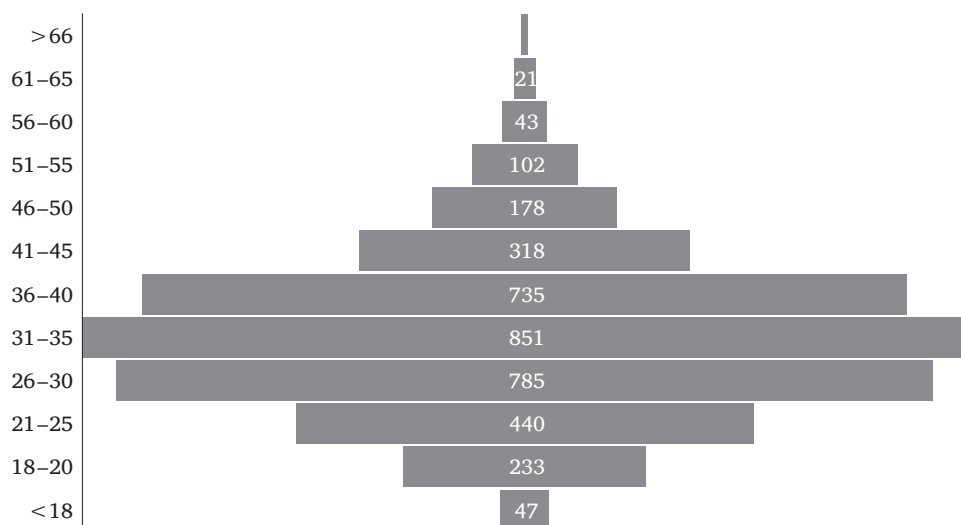

Figure 4. Age structure of the Latvian anti-Soviet armed resistance in 1941 according to the LSB survey. Source: Hoover Institution Library & Archives, 48017

those who were born in 1900–1920, represents $\frac{3}{4}$ (75%) of all respondents, which means that the majority of them had begun their military service during the Latvian Independence War or later, in the peacetime LAF. According to the survey data, 87.3% of the respondents in this age group had served in the LAF and in the summer of 1941 this fact probably also contributed to their motivation to fight against the regime, which had annihilated Latvia’s national independence.

4. Marital status. This element of social portrait has been validated through comparison with the marital status of males in the data of the 1935 population census (see Figure 5). Clearly, the sharpest difference is the proportion of single and married men. To consider the 1935 data in greater detail, the respondents’ region of residence did not play any major role in this regard, while there were essential differences in the proportion of married and single men in various age groups. From the age group of 30–35 years upwards, the proportion of married men exceeds the average Figure in the census, but in the age group of younger

than 29 it is lower than the average.³⁹ In the LSB survey data, the proportion of married men was even higher, as most of the respondents were aged 30 and above, and in this age group the proportion of married men considerably exceeded that of single ones. Probably, in the summer of 1941 it was the married men who were most motivated to take part in the partisan war in order to attempt either to revenge repressions that their families had suffered, or to protect their families from new repressions. This is one of the hypotheses that the present research has put forward and that can be proved or refuted by further research.

5. Religious affiliation. According to the data of 1935 census, 99.8% of the population belonged to a religious denomination.⁴⁰ This confirms the great importance of religion in Latvia’s society before the Second World War. The LSB survey data reveal a similar picture: all the respondents who had indicated the respective information (99.7%) belonged to a religious denomination. However, there are also considerable differences between the data of the population census and the LSB survey. In the 1941

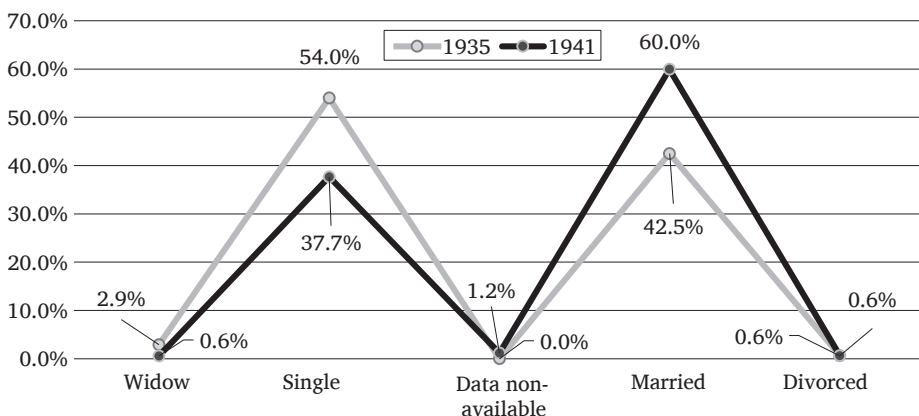

Figure 5. Marital status according to 1935 Latvian census and the LSB survey of the Latvian anti-Soviet armed resistance in 1941. Sources: SALNĪTIS. Ceturrtā tautas skaitīšana Latvijā; Hoover Institution Library & Archives, 48017

survey, same as in 1935, the major religious groups were three Christian denominations (Lutherans, Catholics and Orthodox believers), but their proportion is vastly different (see Figure 6).

87.9% of the respondents of the survey belonged to the Lutheran denomination, which is a considerable proportional increase compared to the 1935 census. It can be easily explained: the largest part of

the resistance fighters came from the counties where the proportion of Lutherans was traditionally high. Thus, in the four most broadly represented counties: Talsi, Riga, Jelgava and Valmiera, inhabited by 60% of all respondents, 95.2% of the population were Lutherans. Conversely, the counties of Latgale region, the origin of most of the Catholics and Orthodox believers, contributed “only” 11.1% of the respondents

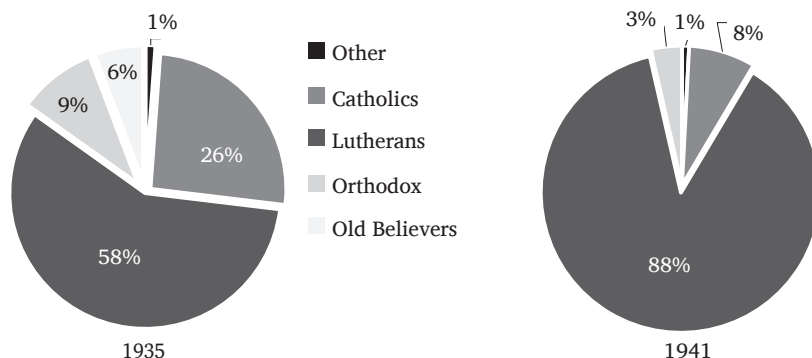

Figure 6. Religious affiliation according to 1935 Latvian census and the LSB survey of the Latvian anti-Soviet armed resistance of 1941. Sources: SALNĪTIS. Ceturtā tautas skaitīšana Latvijā; Hoover Institution Library & Archives, 48017

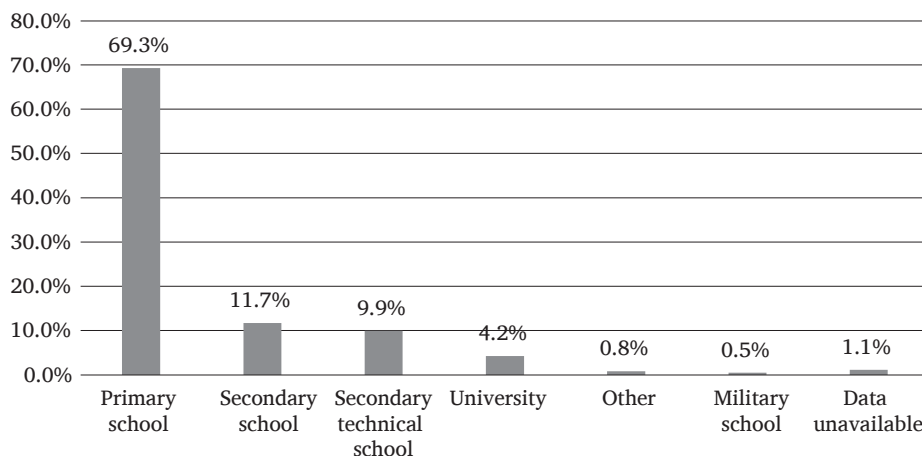

Figure 7. Last attended educational institution of Latvian anti-Soviet armed resistance in 1941 according to the LSB survey. Source: Hoover Institution Library & Archives, 48017

of the LSB survey, and in these counties the proportion of the Catholics and Orthodox believers was considerably higher than elsewhere in Latvia: 55% and 5.7%, respectively. Admittedly, in the 1941 survey Latgale region also contributed a higher proportion of Lutherans than in the 1935 census: 39.2% (compared to the 11% on average in 1935⁴¹).

6. Education. The data on the last attended educational institution show that almost 2/3 of partisans and self-defence fighters had either graduated from or were studying at a primary school, more than 1/5 had either graduated from or were studying at a secondary educational institution, while almost each twentieth respondent had enrolled at or graduated from a highest educational institution, the Military College of Latvia (*Latvijas Kara skola*) or the Higher Military School (*Augstākā Kara skola*; see Figure 7). These data reveal that among the members of the armed resistance movement there were practically no illiterate persons. It was due to the relatively good education system in Latvia before the war. The validation of these data should be placed in the context of the structure of economy and education in pre-war Latvia.

7. Occupation (before and after the Soviet invasion). Occupation and social status present an important element of the social portrait of the armed resistance members. The respondents had to indicate their occupation before and after 17 June 1940 (the Soviet invasion), and these data potentially show a certain dynamics in their social status. A part of the respondents has indicated a particular employer and job title (e.g., trainee at *A/S Vairogs*, motor mechanic at *Olaine* peat factory, etc.), while others have indicated only their field of business (e.g., agriculturist, craftsman, worker, etc.) or type of job (hired employee, civil servant, manager, etc.) that, in some cases, makes it difficult to establish the person's field of

occupation. In most cases, however, it has been possible to identify at least the sphere of activity, which has been classified on the basis of the 1935 census data.

The aggregated survey data (see Figure 8) reveal the employment structure of the anti-Soviet resistance fighters as another proof of Latvia's status as an agrarian country before the Second World War. Before and after the Soviet invasion, just like it was before the war, approximately 3/5 of the would-be armed resistance fighters were employed in agriculture. It was followed by industry, the proportion of industrial workers among the resistance fighters being considerably smaller than in the 1935 data. However, after the Soviet invasion, a considerable proportion of resistance members (4.3%) had chosen to change their field of occupation in favour of industry, or had been forced to do so after losing their previous job or type of employment. Irrespectively of that, it can be observed that resistance to the Soviet regime had attracted a smaller number of industrial workers than among the respondents of the 1935 census. This was probably related to the prevalence of leftist stance among factory workers. According to the 1935 data, the third most popular field of activity was trade, however, among the armed resistance members of 1941, the third most broadly represented sphere was public administration and security, namely, employment in state institutions or local authorities, or service in the LAF. In the LSB survey, this field of occupation is approximately 2.5 times more broadly represented than in the pre-war (1935 census) data, and testifies to a considerable involvement of the former state administration and army representatives in armed resistance.

Regretfully, it is difficult to establish the respondents' social status, i.e., their job position, property ownership etc., due to limited range and incompleteness of data.

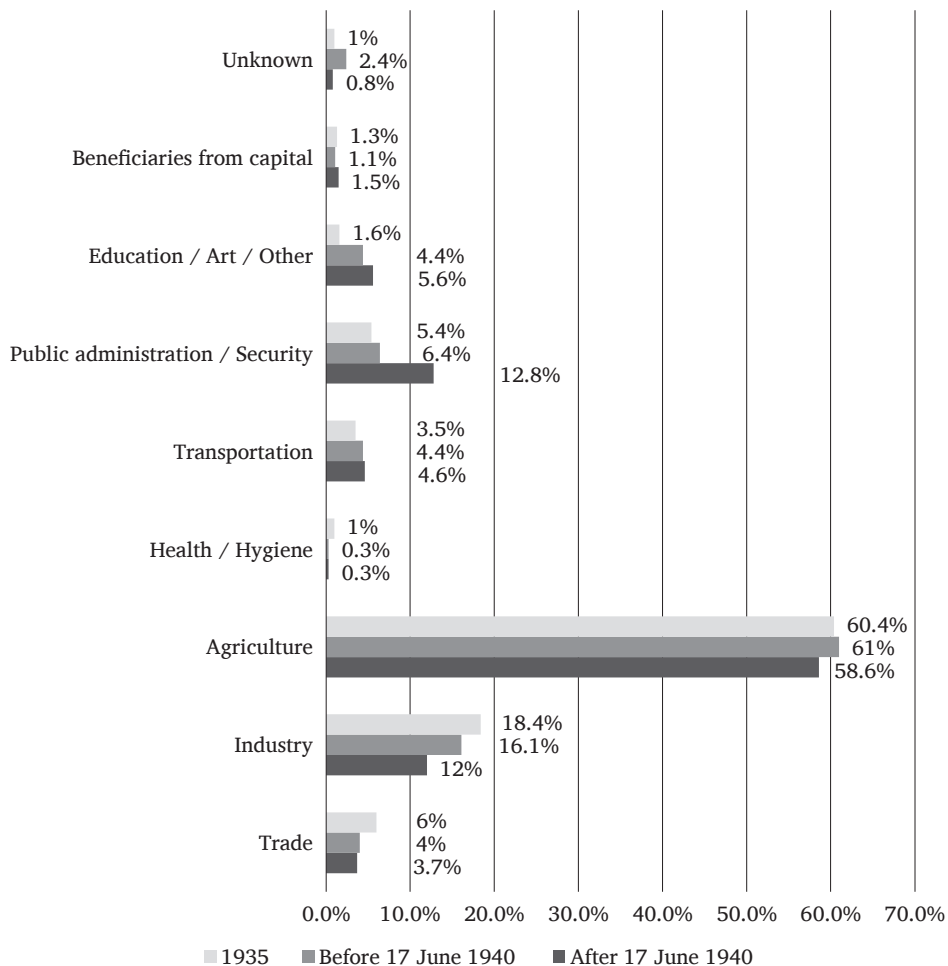

Figure 8. **Occupation according to 1935 Latvian census and the LSB survey of the Latvian anti-Soviet armed resistance in 1941.** Sources: SALNĪTIS. Ceturtā tautas skaitīšana Latvijā; Hoover Institution Library & Archives, 48017

It does not allow objective comparison with the respective pre-war data. It is possible, however, to identify changes in social status in some professional groups by comparing their proportion among the respondents before and after the Soviet invasion. For example, after 17 June 1940, the category “odd job worker” saw a fourfold increase (from 33 to 133 cases). It shows that after the Soviet occupation at least 100 survey respondents (2.6%) were forced to earn their

living by odd jobs. The proportion of police officers, on the other hand, demonstrates a considerable decrease. While before the Soviet occupation 106 future resistance fighters were employed in the sphere of the maintenance of public order, thereafter this number had plummeted to two (militia workers).⁴² It points to substantial changes in the social status of the former police officers and probably also testifies to their motivation to resist the Soviet regime and

thereby facilitate the restoration of their status.

8. Property ownership. Motivation to resist the Soviet rule can be indicated not only by changes in person's social status (forced change of occupation, demotion, termination of employment), but even more so – by changes in property ownership. In 1940–1941, the Soviet rule began the nationalisation of banks, industrial, commercial and transportation enterprises, as well as large properties and farms;⁴³ and a part of the future anti-Soviet resistance members were affected by these measures. The comparison of the proportion of land or house owners in the 1935 census and the 1941 survey (see Figure 9) shows that among the anti-Soviet armed resistance fighters this proportion is lower by 10%.

The questionnaires reveal that under the Soviet occupation 104 (2.7%) respondents had undergone nationalisation of their property or a part of it. Six other respondents reported the nationalisation of their moveable property, such as a truck. The breakdown of the nationalised properties by county shows that the largest number of respondents who had experienced nationalisation came from Valmiera (21), Talsi (16) and Cēsis (13) counties, but

proportionally to the number of property owners among the resistance fighters, the largest number of those whose property had been nationalised was registered in Kuldīga county, where out of 38 future resistance fighters who had owned property, 13 (34.2%) had lost it due to nationalisation. Cēsis county comes next with 22.5%, followed by Valmiera county with 12%.

From considering the repressions of economic nature, the study proceeds to the analysis of political repressions. 74 (1.9%) of the survey respondents indicated that themselves or their relatives had suffered political repression or gone into hiding in fear of repression. The most often mentioned types of repressions are arrest (22 cases or 0.57%) and deportation of family or other relatives (10 cases or 0.26%). A separate category that derives from the answers in the survey is a risk of being arrested or deported that made the respective persons flee their homes and go into hiding in forests (20 cases or 0.52%).

Thus, altogether 172 (4.5%) of all survey respondents themselves or their relatives had suffered economic and/or political repressions from the hands of the Soviet rule. These data testify that a part of the respondents had a clear material and

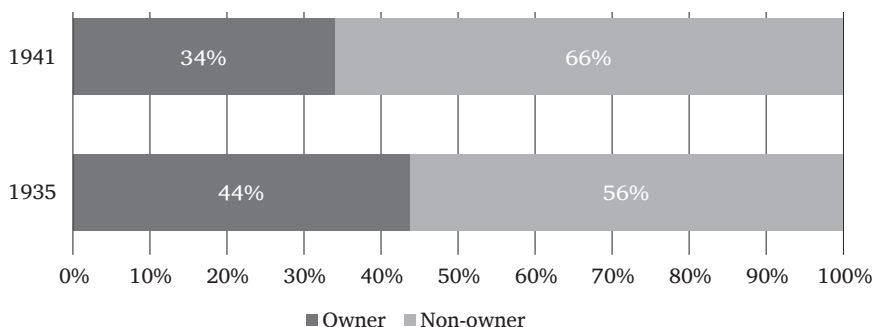

Figure 9. Owners of real estate according to 1935 Latvian census and the LSB survey of the Latvian anti-Soviet armed resistance of 1941. Source: SALNĪTIS. Ceturtā tautas skaitīšana Latvijā; Hoover Institution Library & Archives, 48017

political motivation to take up weapons and fight against the retreating Soviet troops. However, it is likely that there were many more who had not suffered repressions personally but had heard of other compatriots who had been deported or underwent a different type of repressions, and it may have motivated them to join an armed anti-Soviet group or even to head one.

9. Military experience. The last element of social portrait considered in this article is the military background of the resistance members. As shown in Figure 10, almost $\frac{3}{4}$ of all respondents had served in the Latvian Armed Forces, either doing professional military service (career officers), mandatory military service, or service on re-engagement (and a part of them had served also in the Imperial Russian Army or some other army). Hence, these resistance members were familiar with warfare, even though the LAF had not trained them in the tactics of partisan warfare. According to the survey data, only 6% of all resistance members had served in the 24th Territorial

Riflemen Corps, which was formed as part of the Red Army on the basis of the LAF, and only 10 (4.3%) of these had not served in the LAF earlier.

It should be mentioned (and this is confirmed by the LSB survey data) that, on the whole, the society of interwar period Latvia (men in particular) was familiar with military matters and this was not only attributable to their service in the LAF (which was mandatory for all men of conscription age), but also due to their activities in *Aizsargi* organisation, which during the peacetime in the late 1930s had as many as 68 000 members.⁴⁴ In 1941, too, most of the members of anti-Soviet armed resistance knew how to use weapons. Admittedly, they could use these skills only in small groups and launch relatively small-scale military operations, as larger operations were impossible due to the small number of resistance fighters and insufficient armament.⁴⁵

Conclusion

During the Second World War, the social structure of Latvia's society was considerably undermined. The Soviet occupation that began in June 1940 and the numerous repressions carried out by the occupation regime antagonised many residents of Latvia against the Soviet rule and in June, as the German invasion into the Soviet Union started, it motivated several thousands of Latvia's residents to launch armed anti-Soviet resistance. So far, only military events of the armed resistance have been studied, and the social portrait of the resistance members has been almost entirely neglected. The data of the survey conducted by the Latvian Statistical Bureau in 1941–1942 enable viewing the membership of the anti-Soviet armed resistance in social cross-section.

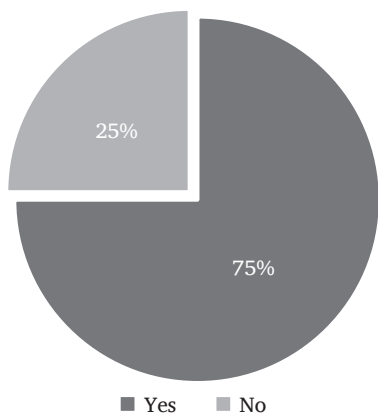

Figure 10. **Military experience (service in the Latvian Armed Forces or Red Army's 24th Riflemen Corps) according to the LSB survey of the Latvian anti-Soviet armed resistance of 1941.** Source: Hoover Institution Library & Archives, 48017

The current study has yielded the conclusion that the social portrait of the resistance fighter corresponded to that of the population of the areas of Latvia that were home to the majority of the resistance members, namely, Riga, Jelgava, Valmiera and Talsi counties. This factor left the greatest impact on the ethnic composition and religious affiliation of the resistance membership that essentially differed from the social portrait of Latvia's population before the Second World War. The most sparsely represented region in the survey was Latgale (7% of respondents). This resulted in the proportion of ethnic Latvians and Lutherans among the resistance members being considerably higher than the average in Latvia before the war. Does it testify that the population of Latgale region was less motivated to offer armed resistance to the Soviet regime? Probably so, but the LSB survey data alone is not a sufficient source base to prove this assumption.

The age structure shows that most (62%) of the resistance members were men, 26–40 years of age. It can be placed in the context of military experience. Namely, the absolute majority of men in this age group had done mandatory military service or service on re-engagement in the Latvian Armed Forces that gave them additional motivation and commitment to join the armed resistance movement. Considerable differences,

compared to the 1935 census data, were identified in the marital status: the proportion of married persons among the resistance fighters was at least by 22.5% higher than the average indicator in the pre-war period; it is associated with the average age of the resistance fighter, as well as, probably, confirms a higher motivation among family men to join anti-Soviet resistance activities, thereby assuming responsibility for the security of their community and family. The motivation of approximately 4.5% of the resistance fighters probably was based on direct economic or political repressions carried out against them or their families by the Soviet rule. Many respondents, although having been spared such repressions personally, feared the return of the Soviet rule and a new wave of repressions.

On the whole, the ideal type of the member of the Latvian anti-Soviet armed resistance movement has the following characteristics: he was approximately 35 year-old male, ethnic Latvian citizen of Latvia, a married Lutheran who had received primary school education, was employed in agriculture, did not own any property; in the 1930s, he had completed mandatory military service in the Latvian Armed Forces and thus had a knowledge of military matters – that fuelled his motivation to join the anti-Soviet armed resistance movement.

NOTES AND REFERENCES

¹ These figures first appeared in a report by Colonel Aleksandrs Plensners, commander of the Latvian self-defence forces to the German 291st Infantry Division on 10 July 1941. Later, these data were used in historiography, as well. See HARALDS BIEZAIS. *Nacionālie partizāni*. In: *Latvijas Vēstures Institūta Žurnāls* 1992, Nr. 4, pp. 132–140, here p. 137; ELMĀRS PELKAUS. *Ciņa un cerība: Latviešu partizāni 1941. gada vasarā*. Rīga 2004, p. 150; HEINRIHS STRODS. *Latvijas pirmās padomju okupācijas aktivistu vajāšanas (1941. gada 23. jūnijs – 1945. gads)*. In: DZINTARS ĒRGLIS (red.). *Okupētā Latvija 20. gadsimta 40. gados (Latvijas Vēsturnieku komisijas raksti, 16)*. Rīga 2005, pp. 106–204, here p. 133, etc.

² Self-defence commandant's offices were formed throughout Latvia. Unknown number of self-defencemen were involved in the Holocaust cases in various Latvian regions, mostly under German supervision and leadership. See, for instance: AIVARS STRANGA. *Holokausta pētniecības problēmas*.

- In: DZINTARS ĒRGLIS (ed.). *Holokausta izpēte Latvijā* (Latvijas Vēsturnieku komisijas raksti, 12). Rīga 2004, pp. 17–31; RUDĪTE VĪKSNE. *Holokausts Latvijas mazpilsētās: pētniecības problēmas un rezultāti*. In: DZINTARS ĒRGLIS (ed.). *Holokausts Latvijā* (Latvijas Vēsturnieku komisijas raksti, 16). Rīga 2006, pp. 217–238; ANDRIEVS EZERGAILIS. *Pašaizsardzību komandantūru loma holokaustā*. In: *Okupācijas varu nodarītie postījumi Latvijā*. Rīga 2002, pp. 200–208.
- ³ On 20 July 1941, commander of SS *Einsatzgruppe A* SS-Brigadeführer and Major General of police Walther Stahlecker issued an order on the formation of Latvian “auxiliary police” in Riga and environs; the force was intended to comprise no more than 3000 members. This order put an end to further formation of Latvian self-defence units, however, the active period of self-defence lasted until late August 1941, when a united regional-level police authorities system was established. See OSVALDS FREIVALDS (ed.). *Latviešu karavīrs Otrā pasaules kara laikā: dokumentu un atmiņu krājums*. Vol. 2. Västerås 1972, pp. 29–31.
- ⁴ INESIS FELDMANIS (red.). *Latvija Otrajā pasaules karā (1939–1945)*. Rīga 2008, p. 249; JĀNIS VIĻUMS. *Pretošanās okupācijai Latvijā 1940.–1941. gadā*. In: *Varas patvaļa: Latvijas Okupācijas muzeja gadagrāmata 2002*. Rīga 2003, p. 146; VILIS LĀCIS. *Latviešu zemes un tautas vēsture*, II. Rīga 2002, pp. 88–90; PELKAUS. *Ciņa un cerība*, p. 14, etc.
- ⁵ VILIS LESIŅŠ. *Butkuss: īss dzīves stāsts ar 11 ilustrācijām*. Stokholma 1954.
- ⁶ BRUNO PLŪME (ed.). *Limbažu stāsti: Atmiņu stāsti par miera un juku laikiem Limbažos un novadā*. Limbaži 2003.
- ⁷ ARVĪDS KRIPENS. *Smiltenes zaļie partizāni*. Rīga 1942.
- ⁸ KĀRLIS APERĀTS. *Latvijas armijas liktenis*. In: *Tēvija*, 20.06.1942., p. 2.
- ⁹ GUNDEGA KUZMINA (sast.). *Statistikas pārvaldes pirmais gadsimts, 1919–2019*.
- ¹⁰ *Latvijas PSR Statistiskās pārvaldes 8. pavēle (1940)*. In: *Latvijas PSR Augstākās Padomes Prezidija Ziņotājs*, 12.09.1940., Nr. 11, p. 3.
- ¹¹ KĀRLIS KANGERIS. *Latvijas Statistikas pārvaldes dati par Baigo gadu Hūvera institūta arhīvā*. In: *Latvijas Arhīvi 1995*, Nr. 2, pp. 87–90, here p. 87.
- ¹² *Ibidem*.
- ¹³ OSKARS DANKERS. *Uzaicinājums*. In: *Cēsu Vēstis*, 28.11.1941., p. 1.
- ¹⁴ KANGERIS. *Latvijas Statistikas pārvaldes dati*, p. 87.
- ¹⁵ *Latviesu Centrala Komiteja*. Hoover Institution Library and Archives, Stanford (hereinafter – HILA), 48017.
- ¹⁶ Hoover Institution Library and Archives. *The State Archives of the Latvian National Archives*, Riga (hereinafter – LNA LVA), 2395.
- ¹⁷ A special database has been established (in *Microsoft Excel*) for the aggregation of the information provided by the questionnaires; the author has it at his disposal as a data cluster.
- ¹⁸ K. Kangeris’ article mentions 3752 questionnaires, however, after the aggregation of data, their number turned out to be larger. See KANGERIS. *Latvijas Statistikas pārvaldes dati*, p. 88.
- ¹⁹ See e.g.: *Latviešu partizānu aktivitāte Apriķu pagastā*. In: *Kurzemes Vārds*, 05.07.1941.; *Partizāni likvidējuši sarkano teroru Nīkrācē*. In: *Kurzemes Vārds*, 15.07.1941.; *Elmāra ļauduma kriminālieta*, LNA LVA, 1986-1-1298; *Jāņa Miķelsona kriminālieta*. LNA LVA, 1986-1-5713.
- ²⁰ HILA, 48017-33-3.
- ²¹ *Ibidem*, 48017-33-2.
- ²² *Ibidem*, 48017-30-3.
- ²³ WILLIAN H. SEWELL. *Logics of History: Social Theory and Social Transformation*. Chicago 2005, pp. 1–2.
- ²⁴ LAWRENCE STONE. *Prosopography*. In: *Daedalus: Historical Studies Today* 100. 1971, Winter, No. 1, pp. 46–79, here pp. 46–48.

- ²⁵ JOANNA TOKARSKA-BAKIR. *Cursed: A Social Portrait of the Kielce Pogrom*. Ithaca 2023, p. 466.
- ²⁶ DONALD MACRAILD, AVRAM TAYLOR. *Social Theory and Social History*. Hampshire 2004, p. 6.
- ²⁷ For example, in a study by A. Bērziņa-Kīte elements of social portrait are gender, age, ethnicity, family status, education and occupation. See AIGA BĒRZIŅA-KĪTE. *Latvijas Republikas cietumos ieslodzītās sievietes, 1919.–1921. gads: ieslodzījuma raksturojums, ieslodzīto skaits un sociālais portrets*. In: *Latvijas Arhīvi* 2016, Nr. 1; In a study by J. Šiliņš such elements are gender, age, ethnicity, social background, the number of experienced arrests and deportations. See JĀNIS ŠILĪŅŠ. *Totalitārā režīma cilvēciskā seja: latviešu lielnieku lideru sociālais portrets*. In: *Vēsture: Avoti un cilvēki*. Daugavpils 2011; Z. Rozīte in her PhD thesis includes in social portrait ethnicity and citizenship, religious affiliation, social background, age, education, family status and occupation. See ZANE ROZĪTE. *Sieviete Latvijas inteliģencē: studenšu sociālais portrets (1919–1940)*. PhD Thesis. University of Latvia. Riga 2024.
- ²⁸ PĒTERIS VEĢIS. 1943. gada iedzīvotāju uzskaitē Latvijā. *Nacionālā enciklopēdija*. <https://enciklopedija.lv/sirkklis/98697-1943-gada-iedz%C4%ABvot%C4%81ju-uzskait%C4%81> (viewed 17.12.2024).
- ²⁹ VILMĀRS SALNĪTIS (sast.). *Ceturtā tautas skaitīšana Latvijā 1935. gadā*. Rīga 1936, pp. 31, 288.
- ³⁰ HILA, 48017-33-3.
- ³¹ *Ibidem*.
- ³² “Aiz Valmieras riteņbraucēju vada grupa Rozenvalda vadībā nošāva bēgot vienu un sagūstīja sešus aizsargus”. *LNA LVA*, P-301-1-32, p. 62.
- ³³ The criminal file of Teodors Meļņikovs [in Russian], *LNA LVA*, 1986-1-3873, p. 84.
- ³⁴ See, e.g.: SANITA REINSONE. *Mežameitas: 12 sievietes par dzīvi mājās, mežā, cietumā*. Rīga 2015.
- ³⁵ HILA, 48017-5-1.
- ³⁶ Partizānu nopelnus nenovērtēsim pārāk zemu! In: *Malienas Ziņas*, 21.08.1941; the article contains a reference to the signaller Īda Vuņģis, as well as the sisters E. and A. Gailis, who helped Alūksne partisans.
- ³⁷ HILA, 48017-30-4.
- ³⁸ *Ibidem*, 48017-30-1.
- ³⁹ SALNĪTIS. *Ceturtā tautas skaitīšana Latvijā*, p. 169.
- ⁴⁰ *Ibidem*, p. 72.
- ⁴¹ *Ibidem*, p. 77.
- ⁴² HILA, 48017.
- ⁴³ FELDMANIS. *Latvija Otrajā pasaules karā*, pp. 216, 222.
- ⁴⁴ EDGARS ANDERSONS. *Latvijas bruņotie spēki un to priekšvēsture*. Toronto 1993, p. 426.
- ⁴⁵ JĀNIS TOMAŠEVSKIS. *Latviešu paš aizsardzības spēku štāba (ārpus Rīgas) koordinēto latviešu paš aizsardzības vienību darbības ziņojumu analīze, 1941. gada 3.–15. jūlijs*. In: *Latvijas vēstures un historiogrāfijas problēmas, 1918–1990 (Latvijas Vēsturnieku komisijas raksti, 28)*. Rīga 2015, p. 196.

KOPSAVILKUMS

Līdz šim historiogrāfijā ir analizēti pretpadomju bruņotās pretošanās cēloņi, darbība dažādos Latvijas reģionos, kā arī īsumā ieskicēts grupu dalībnieku sastāvs, nonākot pie secinājuma, ka partizānu un paš aizsardzības vienības veidoja galvenokārt cilvēki ar militāru pieredzi. Taču dažādu iemeslu dēļ ārpus pētījumu loka palikuši jautājumi par pretošanās kustības dalībnieku vecumu, dzimumu, nacionālo piederību, ticību, izglītību, nodarbošanos, militāro pieredzi u. c. sociālā portreta elementiem. Šādu iespēju piedāvā

Šī pētījuma pamatā izmantotā avotu grupa – vācu okupācijas laika Latvijas Statistikas pārvaldes aptauja, kas organizēta 1941. gada rudenī, tikai dažus mēnešus pēc partizānu aktīvo cīņu beigām. Šī avotu grupa, kas kopumā ietver informāciju par 3824 personām, satur līdz šim nepublicētus un pētniecībā faktiski neizmantotus datus un paver iespējas analizēt minēto neregulāro militāro vienību dalībnieku sastāvu no dažādiem skatpunktiem, kā arī ļauj caur sociālā portreta prizmu paraudzīties uz 1941. gada vasaras pretpadomju bruņotās pretošanās cēloņiem un, iespējams, ieraudzīt jaunus motivācijas aspektus. Rakstā apskatīta: 1) Latvijas Statistikas pārvaldes darbība un minētās avotu grupas tapšana un nozīme; 2) sociālā portreta metodoloģija vēstures pētniecībā; 3) sociālā portreta datu kvantitatīvā un kvalitatīvā analīze.

Pētījumā secināts, ka sociālais portrets atbilst tiem Latvijas apriņķiem, no kurienes nāca vairākums pretošanās dalībnieku, proti, Rīgas, Jelgavas, Valmieras un Talsu apriņķim. Šis faktors vislielāko iespaidu atstāja uz nacionālo sastāvu un reliģisko piederību, kas būtiski atšķirās no Latvijas sociālā portreta pirms Otrā pasaules kara. Vismazāk aptaujas dalībnieku bija Latgalē (7%), kas nozīmēja to, ka latviešu un luterāņu īpatsvars starp bruņotās pretošanās dalībniekiem bija ievērojami lielāks nekā vidēji Latvijā pirmskara laikā. Vai tas liecina par mazāku Latgales reģiona iedzīvotāju motivāciju bruņoti pretoties padomju režīmam? Iespējams, bet, lai pierādītu šo apgalvojumu, ar Latvijas Statistikas pārvaldes aptaujas datiem nav pietiekami.

Vecuma struktūra rāda, ka vairākums (62%) pretošanās dalībnieku bija 26–40 gadu veci vīrieši. Šo var skatīt kontekstā ar militāro pieredzi. Proti, šīs vecuma grupas vīriešu absolūtais vairākums bija izgājuši obligāto militāro dienestu Latvijas armijā vai bija virsdienestā, kas viņiem deva papildu motivāciju un pārliecību iesaistīties bruņotās pretošanās kustībā. Būtiskas atšķirības konstatētas ģimenes stāvoklī, proti, precēto īpatsvars bija vismaz par 22,5% lielāks nekā pirms kara, kas bija saistīts gan ar pretošanās dalībnieku vidējo vecumu, gan, iespējams, apliecina “ģimenes cilvēku” lielāku vēlmi iesaistīties pretpadomju pretošanās darbībā, tādējādi uzņemoties atbildību par savas dzīves vietas un ģimenes drošību. Apmēram 4,5% pretošanās dalībnieku motivācija pretoties varēja būt saistīta ar ekonomiskām vai politiskām padomju varas represijām, kas veiktas pret viņiem vai viņu ģimenes locekļiem. Taču, domājams, daudzi aptaujas dalībnieki, kaut paši nebija cietuši, tomēr baidījās no padomju varas atgriešanās un represiju atkārtoties.

Kopumā Latvijas pretpadomju bruņotās pretošanās dalībnieka “ideāltips” ir šāds: tas ir apmēram 35 gadus vecs vīrietis, latvietis, Latvijas pavalstnieks, precējies luterānis, kas ieguvis pamatskolas izglītību, pēc nodarbošanās lauksaimnieks, bet bez sava īpašuma. Viņš ir 20. gadsimta 30. gados izgājis obligāto militāro dienestu Latvijas armijā, tādēļ militāras lietas viņam nav svešas, kas veicināja motivāciju iesaistīties pretpadomju bruņotās pretošanās kustībā.



© 2025, Latvijas Universitāte

Raksts publicēts brīvpieejā saskaņā ar *Creative Commons* Attiecinājuma-Nekomerciāls 4.0 starptautisko licenci (CC BY-NC 4.0).

This is an open access article licensed under the *Creative Commons Attribution 4.0 International License* (CC BY-NC 4.0)

(<https://creativecommons.org/licenses/by-nc/4.0/>)

From Centre to Periphery... and Back? The Contribution of the Latvian Soviet Ethnographers to the Journal “Sovetskaya Etnografiya”*

No centra uz perifēriju un atpakaļ? Padomju Latvijas etnogrāfu publikācijas izdevumā “Sovetskaja Etnografija”

Ilze Boldāne-Zeļenka, *Dr. hist.*

Senior Researcher, Institute of Latvian History

Faculty of Humanities, University of Latvia

E-pasts: boldane@lu.lv

 <https://orcid.org/0000-0002-1606-0695>

The occupation and colonial policy of the USSR resulted in a structural and substantive alteration of Latvia’s scientific scene. The professional connection between Latvian Soviet ethnographers and the Institute of Ethnography of the USSR Academy of Sciences, which supervised Soviet ethnography, demonstrated a pronounced centre-periphery dynamic (directives, coordination of plans and reports, criticism). The article focuses on Latvian Soviet ethnographers’ publications in the principal scientific journal of Soviet ethnography, “Sovetskaya Etnografiya”, issued by the supervising institution, highlighting their significance and contribution to the development of Soviet ethnography.

Keywords: Soviet ethnography, Latvian Soviet ethnography, Soviet postcolonialism, journal “Sovetskaya Etnografiya”.

Okupācijas rezultātā, Latvijai kļūstot par PSRS koloniālās politikas subjektu, tās zinātne tika pakļauta institucionālai un saturiskai pārstrukturēšanai. Virziens no centra uz perifēriju (direktīvas, plānu un atskaišu apstiprināšana, kritika) skaidri iezīmējās arī Latvijas PSR etnogrāfu un padomju etnogrāfijas attīstību uzraugošā PSRS Zinātņu akadēmijas N. N. Mikluho-Maklaja vārdā nosauktā Etnogrāfijas institūta darba attiecībās. Raksta uzmanības centrā ir padomju

* The paper has been prepared within the project “Ethnographer, Society, and Art: Symbiosis of Ethnology and Art and Discourse of the Soviet Colonialism in Latvia” (No. lzp-2023/1-0052). Raksts sagatavots projektā “Etnogrāfs, sabiedrība, māksla: etnoloģijas un mākslas simbioze un padomju koloniālisma diskurss Latvijā” (Nr. lzp-2023/1-0052). The author thanks the paper’s reviewers, as well as colleagues, Anete Karlsonē and Daina Bleiere, for their insightful recommendations.

Latvijas etnogrāfu publikāciju pārstāvniecība uzraugošās institūcijas izdotajā jomas nozīmīgākajā zinātniskajā žurnālā “Sovetskaja Etnografija”, noskaidrota šo publikāciju nozīme un devums padomju etnogrāfijas attīstībā.

Atslēgvārdi: padomju etnogrāfija, Latvijas PSR etnogrāfi, padomju koloniālā politika, žurnāls “Sovetskaja Etnografija”.

Introduction

The USSR's official foreign and internal rhetoric harshly denounced Western imperial and colonial policies. It expressed support for the human right to self-determination,¹ even though the post-occupation governance model of the Soviet republics and the supervision of the “socialist bloc” countries nearly precisely replicated the actions it condemned.² Using a robust propaganda infrastructure, the authorities communicated their deeds as steps toward promoting peace and friendliness among Soviet citizens and achieving communism. These included the resettlement of indigenous peoples and large numbers of settlers, the facilitation of assimilation processes, and the reform of administration, economics, education, science, and culture.³ These actions supplied the resources required for tight control and achieving the soviet authorities' ideological and political objectives. The vector of power was directed from the metropolis to the territories (periphery, colonies) under its rule.

In the aftermath of World War II, Latvian science was assimilated into the Soviet framework of interactions between the centre and the periphery, encompassing content and structure. Even though ethnographic material had been used and analysed in the speeches and works of representatives of various cultural and scientific societies, as well as museum employees since the 19th century,

and ethnography/ethnology as a subject of study was also included in the study programmes of higher education institutions such as the University of Latvia, in the independent Republic of Latvia (1918–1940), unlike folklore,⁴ ethnography had only begun to develop as a scientific discipline.⁵ The Institute of History and Material Culture was one of the first scientific institutes established by the Latvian SSR Academy of Sciences (hereinafter referred to as LSSR AS) in 1946. In line with the Soviet understanding of ethnography as an auxiliary discipline of historical science, it also included the field of ethnography. The official Soviet conception of ethnography's strong association with historical science⁶ diverged from the field's position in the structure and title of discipline in social sciences and humanities outside the ideological influence of the USSR. Therefore, following World War II, the direction of research pursued in the Soviet Union was formalized in Western historiography as “Soviet ethnography”.⁷ The same title – “Sovetskaya Etnografiya” (= Soviet Ethnography) – was the name of the most prestigious ethnographic journal in the USSR (Figure 1), published by the N. N. Miklukho-Maklay Institute of Ethnography of the USSR Academy of Sciences (hereafter referred to as the EI of USSR AS or the Institute of Ethnography). The Institute of Ethnography, varying by period, exerted differing levels of oversight over Soviet ethnographers,⁸ while the journal “Sovetskaya Etnografiya” illustrated the dynamics between the centre and the periphery, including the role and the extent of integration of Latvian Soviet ethnographers within the Soviet ethnographic research system.

In the current article, the author aims to assess the interactions between the centre and the periphery in the field of ethnography as manifested in the publications of “Sovetskaya Etnografiya”.

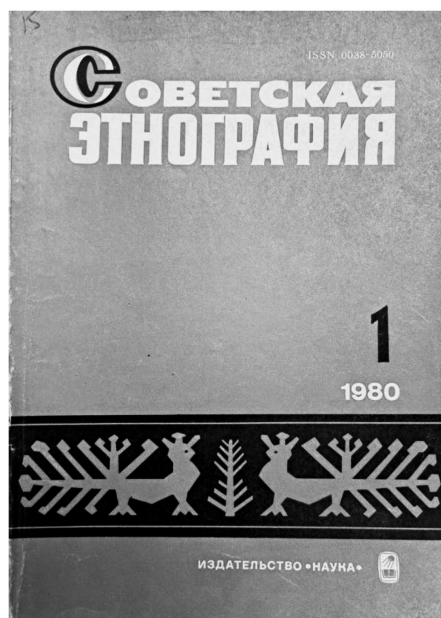
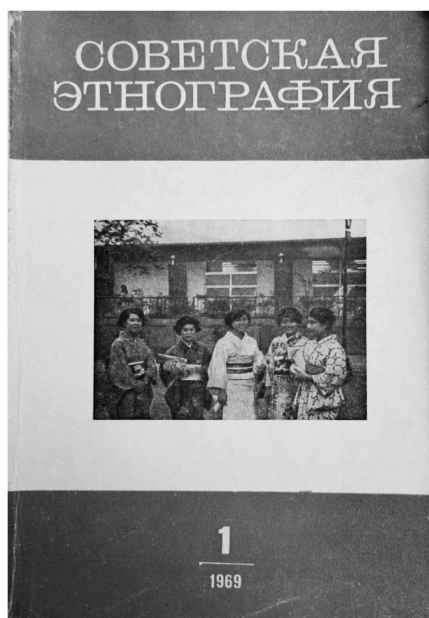
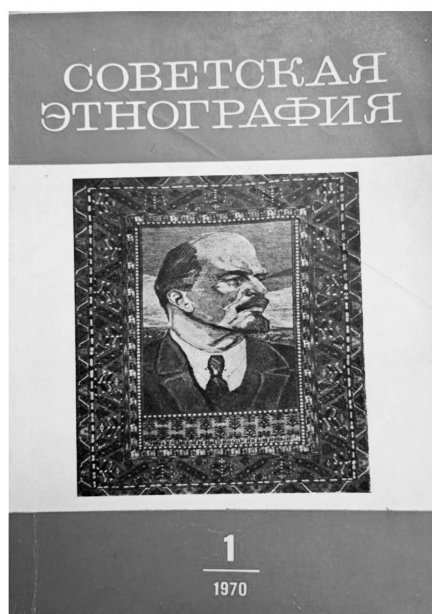
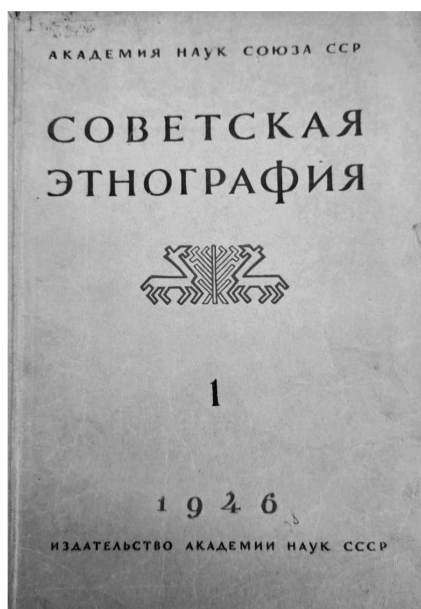

Figure 1. Covers of journal “Sovetskaya Etnografiya”

The journal “Sovetskaya Etnografiya” was the successor of the periodical “Etnograficheskoe Obozrenie” of the Ethnographic Department of the Imperial Society of Devotees of Natural Science, Anthropology and Ethnography at Moscow University, which was established in 1889.⁹ Following a change of power in Russia, the periodical was resumed in 1926 under the title “Ethnography”. Between 1931 and 1991 (when its original name was reinstated), the publication was known as “Sovetskaya Etnografiya”.

From 1946 to 1991, the journal was published annually with a regularity of four, and from 1957 – six issues a year. Each issue contained an average of 23–32 publications, including ideological, scientific, and theoretical articles, reviews, reports, etc. Following academic writing standards, the table of contents of “Sovetskaya Etnografiya” was also published in French (from 1983 – in English), and short summaries of scholarly articles were provided in English. Except for the period when the periodical was only published in Russian, it began with the third issue of “Sovetskaya Etnografiya” in 1947 and ended with the fourth issue in 1956. The final issue of 1946 marked the end of the practice to print the journal’s title in French, *L’ethnographie Soviétique*, on the cover. These developments may be related to current issues at the time in the USSR’s foreign policy.

The analysis was based primarily on the issues of the journal “Sovetskaya Etnografiya” published between 1946 and 1991. Additional sources included materials from the Repository of Ethnographic Materials held by the Institute of Latvian History, Faculty of Humanities, University of Latvia (hereafter referred to as the REM), documents from the collection of philologist Daina Zemzare in the Special Collections Department of the National Library of Latvia (A 143). The minutes of meetings

of scientific councils and departments of the Institute of History and Material Culture, the Institute of Ethnography and Folklore, and the Institute of History of the LSSR AS – housed by the Latvian National Archives (LNA LVA 2731 f., 2732 f.) – were used to explore the working environment of Soviet ethnographers and the era. The research was inspired by studies on the history of ethnography and related fields in Latvia and abroad,¹⁰ reflections on Soviet ethnography by Western colleagues and contemporaries,¹¹ and works on Soviet colonialism.¹²

The paper is divided into four subsections. The first section is dedicated to discussion of the terms and tasks of Soviet ethnography. The second is a review of the journal “Sovetskaya Etnografiya”, which focuses on its ideological importance in translating Communist Party decisions into tasks for Soviet ethnographers. The subsequent two chapters provide the statistical and content characteristics of the publications by LSSR ethnographers, enabling evaluation of the contributions by ethnographers from the Soviet Empire’s western periphery to Soviet ethnography.

Soviet ethnography – an auxiliary discipline of history

Due to ideological pressure, academics in the Soviet Union during the late 1920s and early 1930s concluded that ethnography could not and should not function as an autonomous scientific discipline, as it was incompatible with the Marxist-Leninist perspective.¹³ This contrasted sharply with the situation in the first half and middle of the 1920s, when ethnography was on the safe side, collaborating with authorities to establish the USSR’s administrative-territorial division.¹⁴ At that time, ethnography as a scholarly discipline had been developing in the same way as in Europe

and the United States. Historiography cites 1929 as a watershed moment in the shift in attitudes toward ethnography, when adherents of Nikolai Marr's (1865–1934) "Japhetic theory" and radical ethnographers openly turned against ethnology, calling it a surrogate of bourgeois social science and against applied ethnography, which they saw as no different than Marxist sociology¹⁵. In the 1930s, ethnographers' inability to defend themselves and argument the discipline's conformance with Marxist-Leninist doctrine led to a major restructuring of the field: 1) Ethnography was linked to historical materialism and made an auxiliary discipline of history; 2) Soviet ethnography was cut off from the development trends of ethnology and theoretical searches in the Western world; and 3) Ethnographers were repressed, including those who strongly advocated for the discipline's reorganization. As a result of the modifications, in 1931, the journal under consideration was renamed "Sovetskaya Etnografiya". The devastated research structure recovered only in the late 1930s.

Soviet ethnography turned into a politicized and applied ethnography,¹⁶ whose responsibility was collaborating with and offering information to the USSR authorities.¹⁷ Their responsibilities included generating maps of the ethnic borders of peoples throughout Europe and the world (particularly in demand after World War II); assisting in the assimilation of the northern peoples of the USSR¹⁸ and documenting the process of forming a unified socialist society; and developing proposals for the content and form of socialist traditions,¹⁹ among other things.

After being forced to join Soviet science, researchers from Baltic states met a reality where authorities allowed only one theoretical approach based on a concrete Marxist interpretation. A significant number of Western Marxists believed that

the application of Marxism to Soviet science should be seen as a deviation from the original spirit of the doctrine.²⁰ The inclusion of research directions in only one theoretical framework to the complete exclusion of others (e.g., the internal resistance of Soviet ethnographers in the 1960s to the ideas of ethnosociology, which were accepted only in the 1970s, or those of Lev Gumilyov (1912–1992)), surprised Western scholars,²¹ leading them to conclude that in the USSR

*"[in] this process of "unnatural selection", only those ethnographers survived who successfully combined theoretical apathy with automatism in the use of Marxist formulae, and thus were able to do what was required of them by the new social policy."*²²

In the Soviet imperial system, as mentioned above, there was a clearly developed orientation of centre (Moscow) – periphery (regions, Soviet republics). In all areas, the territories under the role of the USSR were strictly subordinated to the vertical system of power – instructions and guidelines coming from the centre. The ideological centre of Soviet ethnography was the Institute of Ethnography²³. The Soviet think-tank²⁴ – as the historian Karol Rawski called the Institute of Ethnography – was an institution that supervised, taught, and delegated tasks to ethnographers in the regions and Soviet republics.

The transfer of the USSR's pattern of understanding the ethnography to the science carried out in the peripheries necessitated institutional modifications in field research and education. This encompassed the relocation of ethnographic instruction to history departments, as well as the transfer of research to history institutes, as evidenced also by the cases of the Baltic states. The Institute of Ethnography compiled information regarding the lands and peoples of the territories under USSR control and

interest,²⁵ followed colonizers' practices, and identified the local peculiarities (= "remains of the past") that hampered these peoples' progress toward building and assimilating into a socialist society. The level of supervision over subalterns varied – during the Stalinism period, it was intense (training, defining research topics, coordinating plans and reports), whereas in late socialism, oversight was *de facto* reduced and became more focused on the coordination and monitoring of jointly performed projects, such as the creation of atlases dedicated to Baltic material culture. However, annual reporting sessions of Soviet ethnographers were still held.

The degree of agency among subalterns fluctuated based on the phase of Soviet occupation. During the Stalinism era, the number of ethnographers in the Latvian SSR was small and variable. In the second half of the 1950s and 1960s, a steady core of ethnographers emerged in the Latvian SSR AS, which remained constant until Latvia's state independence was restored in 1991. Among them were ethnographers who defended their candidates' dissertations in history in Moscow – Mirdza Slava (1924–2001) and Antonina Zavarina (1928–2015) in 1956, Ingrida Leinasare (1929–2004) in 1958, Aina Alsupe (1926–2015) in 1964, Linda Dumpe (1930–2024) and Elga Čivkule in 1965, whereas in Riga – Saulvedis Cimermanis (1929–2022) in 1958, Anna Krastiņa (1919–2006) in 1959, Lidija Jefremova (1929–2000) in 1960.

Until 1971, the Latvian SSR AS's ethnographers were headed by historians Marģeris Stepermanis (1898–1968, in office 1946–1950, 1956–1959) and Heinrihs Strods (1925–2011, in office 1960–1977). Only in 1971 was this job given to ethnographer Saulvedis Cimermanis (in office 1971–1991). The chair of the Department of Ethnography was in charge of coordinating and supervising ethnographers' assignments,

the discipline's connection with science and applied arts, as well as interaction with society and authorities.²⁶ Alongside officially required research topics on ethnogenesis, Russian influence on indigenous cultures, and the formation of a socialist society, ethnographers addressed specialized issues of material culture. Studies of traditional culture conducted by Latvian Soviet ethnographers focused on the following objects: clothing, crafts, agricultural tools and machinery, construction, fishing, food, family, and ethnic and social groups. Research into the cultural artifacts and processes had to be performed within the parameters of historical materialism and only from a perspective that demonstrated the superiority of the socialist system. The study's findings indicate that peripheral ethnographers' research was primarily relevant at the national (Latvian SSR) and regional (Baltic Republic) levels.

“Sovetskaya Etnografiya” – a journal with guidelines

The journal “Sovetskaya Etnografiya” was the most prominent among the various scientific periodicals published by the EI of USSR AS.²⁷ It published both the leading ideological positions and tasks delegated to Soviet ethnographers by the Communist Party of the USSR and the latest findings in Soviet ethnography and related fields abroad. The journal's authors included leading Soviet specialists in archaeology, ethnography, folklore, history and physical anthropology.

The journal's editorial orientation toward popularizing the decisions of the regular congresses of the Communist Party of the Soviet Union²⁸, as well as its close participation in commemorating the events²⁹ and most important ideologists³⁰ of the USSR's history, confirmed that it served ideological functions in addition to

disseminating the most recent discoveries in the field of ethnography. For example, in response to the decisions of the 19th Congress of the CPSU (1952) and the publication of Iosif Stalin's (1978–1953) "Economic Problems of Socialism in the USSR"³¹ and "Marxism and Questions of Linguistics",³² the pages of the journal contain a ruthless attack on the Marr's "Japhetic theory" and its supporters, as well as an avalanche of scholars' self-recriminations and self-criticism.³³ The congress' decisions emphasized the importance of ethnogenesis research for the field, and Soviet ethnographers were firmly instructed to investigate the actual process of change of the USSR's peoples on their way to communist society (rural-urban rapprochement, ethnic consolidation). It also upheld the demand to study the working class in depth³⁴ and to find the connection of any cultural or life phenomenon with the contribution of the Russian people.³⁵ The responsibilities assigned to ethnographers here were both practical (to investigate the reasons for the maintenance of traditional lifestyles among USSR peoples and make recommendations for their eradication) and political. The instructions given to ethnographers by "Sovetskaya Etnografiya" following each subsequent party congress³⁶ addressed the same three subjects from different perspectives. The requirement "*Ethnographic research must assist our Party to address the issues*"³⁷ referred to involvement and participation in the elimination of traditional dwellings and habits, and faith. The journal's editorials and accounts of ethnographers' reporting sessions mirrored that field's successes. The tasks assigned to ethnographers by the journal following the 27th Party Congress (1985) differed greatly. In the context of the perestroika openness policy, they included the need to promote international cooperation, conduct theoretical and fundamental research, and foster the development of new scientific

fields such as ethnosociology, ethnopsychology, ethnodemography, and ethnoecology.³⁸

However, the goals established for Soviet ethnography, particularly in the post-Stalinist period, along with ethnogenesis, the superiority of Russian culture, and the formation of Soviet society, did not exclude other research topics unless they contradicted the decisions of the Communist Party Congress. Those decisions provided an ideological basis for publications in "Sovetskaya Etnografiya" and the writings of Soviet ethnographers. Almost every publication at the time contained references to Communist Party congress decisions and/or Marxist-Leninist classics.

Since 1946, when an ethnographic group was established at the Institute of History and Material Culture of the Latvian SSR AS, the periodical "Sovetskaya Etnografiya" has been essential reading publications. A conspectus of the journal's articles can be found in the archives of the first ethnographer, a philologist Daina Zemzare (1911–1971)³⁹, employed by the Latvian SSR AS⁴⁰. She brought them on her first work trip to Moscow to the Institute of Ethnography⁴¹.

Particularly throughout the Stalinism era, work plans and reports of Latvian SSR scholars demonstrated that the relevant publication functioned as a significant resource for ethnographers to investigate the field's study issues and theoretical elements (Figure 2). Correspondence with Latvian SSR ethnographers, in which the journal editorial board described the annual theme plan and urged them to submit articles on topics indicated in the plan, demonstrated at least a formal will to collaborate.⁴²

Contribution of the LSSR scholars in "Sovetskaya Etnografiya": statistics

The publications included in "Sovetskaya Ethnography" containing materials from

d a r b a p l ā n s
1953.g. II ceturksnī

I zinātniski pētnieciskais darbs

Tema: Lauksaimniecības darba rīku attīstība Latvijas PSR teritorijā 19.g.s.

- Uzdevums: 1. turpināt materialu vākšanu Rīgas bibliotēkās un muzejos
2. studēt vispārējo etnografisko literatūru par darba rīkiem
3. studēt markeisma -ļepinisma klasiķu darbus, kas saistās ar temu.
4. sagatavoties 7. zin. ekspedīcijai.
- Aprīlī 1. Vākt materialus no "Dienas Lepas" etnografiskā pielikuma
2. Izlasīt un attiecīgi konspektēt b. Staļina kop. rakstu 3 sējumus.
3. Izlasīt par temu rakstus žurnālā " *Сельскохозяйственный* " - 1946.g.
- Maijā 1. Vākt materialus no Bīlenšteina "Holzbauteil und Holzgeräte der Letten"
2. Izlasīt rakstus par temu no žurnāla " *Сельскохозяйственный* " - 1944, 1948.g.
3. Izlasīt un attiecīgi konspektēt V.J. Ļepina Rakstu 3 sējumus.
4. Sagatavoties 7. zin. ekspedīcijai, tai nolūkā iepazīties ar materiāliem CVVM.
- Jūnijā 1. Bezalgas atvaļinājums valsts eksāmenu nokārtošanai

II kvalifikācijas celšana

1. Vispārējās etnografiskās literatūras studēšana
2. Gatavošanās valsts eksāmeniem LVU

M. Beitiņa

Figure 2. The work plan of M. Beitiņa, an employee of the Institute of Ethnography and Folklore of the Latvian SSR Academy of Sciences, for the second quarter of 1953. Source: REM E 67, 21

the Latvian SSR, regardless of whether the articles covered only the problems of Soviet Latvian humanities or were examined in the context of the Baltic republics or the USSR as a whole, constituted just a tiny portion of all the articles represented in the periodical (see Figure 3). According to the decades shown in Figure 3, they accounted for 0.8% (5 publications), 1.4% (17 publications), 1.5% (22 publications), 0.5% (9 publications), and 0.5% (9 publications) of the total number of papers published in the journal during the period under review. The Latvian SSR is most frequently mentioned in informative reports that examine the actions of the EI of USSR AS (at least one issue per year), review the work of complex expeditions and subsequent reporting sessions, as well as collaborate with regional institutes and conferences. In these publications, the names of Soviet Latvian ethnographers, their accomplishments, or their ideas stated in discussions are presented as marginal,⁴³ underlining the superiority of the centre's ethnographers, while also demonstrating the shape of the existing hierarchy. These articles were not counted in the study statistics.

Publications on ethnography of the Latvian SSR and related fields were provided to the journal "Sovetskaya Etnografiya" both by scientists of the Latvian SSR and by researchers of the EI of the USSR AS (see Figure 4), whose research interests were related to the region or who supervised the work of ethnographers in the Baltic republics – for example, Pavel Kushner (1889–1968), Nikolay Cheboksarov (1907–1980) and Ludmila Terentyeva (1910–1982). Several authors in this group related to Latvia, like Frida Gurevich (1912–1988) who was born in Preiļi, Mara Ustinova (previously Endzele), and Leksa Manush (= Aleksandr Belugin, 1942–1997) had worked in Riga for some time. The data show that in the selected decades, the number of articles by scholars from the Latvian SSR, compared to the publications of employees from the Institute of Ethnography of the USSR AS, in the journal "Sovetskaya Etnografiya" was, as follows: 1:4 (20%:80%), 7:10 (41%:59%), 10:12 (45%:55%), 6:3 (67%:33%) and 3:6 (33%:67%). The trend shown in Figure 4, due to objective (quality of articles meeting the requirements of the journal) or

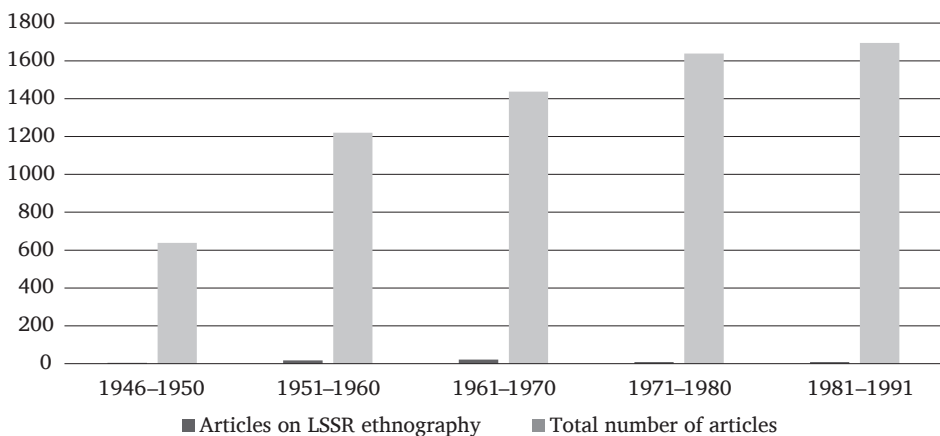

Figure 3. Articles on LSSR ethnography (also in the context of the Baltic republics) vs. total number of articles in the journal "Sovetskaya Etnografiya" by decade

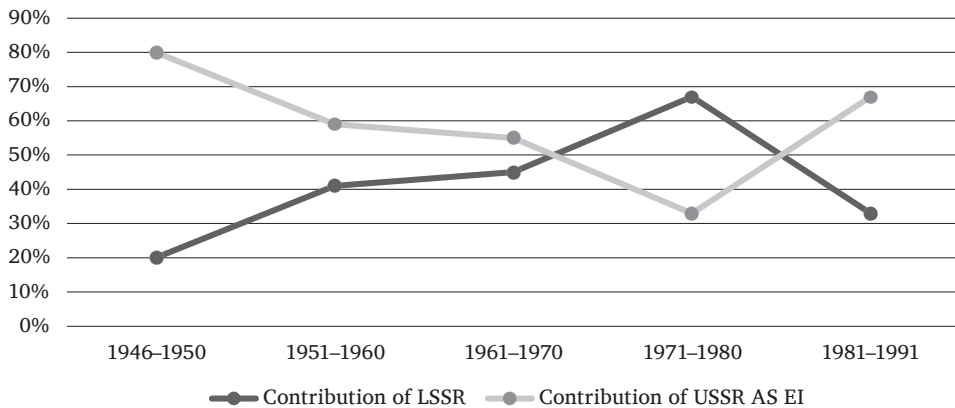

Figure 4. Proportion of articles on topics of LSSR ethnography by LSSR scholars (= LSSR) vs. EI of USSR AS researchers (= EI of USSR AS)

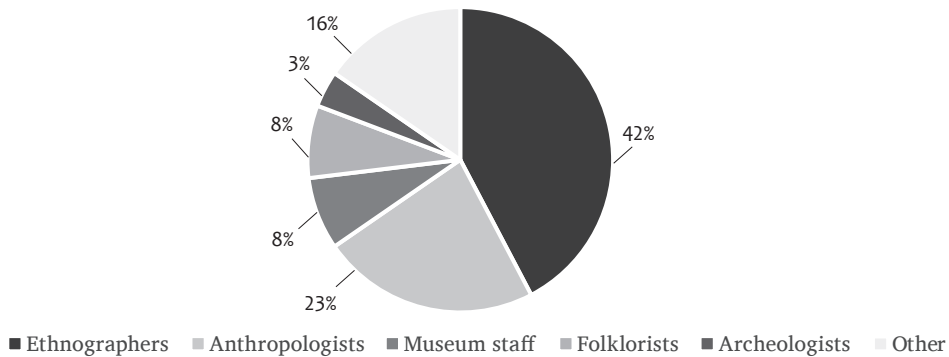

Figure 5. Professional affiliation of the authors of the LSSR

subjective (the editorial board of the journal preferred articles by employees of the publishing institution or they were considered more valuable) reasons, indicates that in “Sovetskaya Etnografiya” also on topics affecting the ethnography of the Latvian SSR, the works of ethnographers representing the centre predominated.

A review of the papers published by Latvian SSR scholars in the journal “Sovetskaya Etnografiya” reveals (see Figure 5 above) a diversity of professional affiliations. In addition to ethnographers, the contributors included physical

anthropologists, archaeologists, folklorists, and museum employees. Only a few authors have published more than one scientific paper in “Sovetskaya Etnografiya”. Raisa Deņisova (1930–2019), a physical anthropologist, wrote six papers, while Strods contributed two scholarly articles and a review.

It should be noted that the authors representing the EI of USSR AS also belonged to a wide range of scientific disciplines: anthropology (Valeriy Alekseev, 1929–1991⁴⁴; Alexander Zubov, 1934–2013⁴⁵), archaeology (Gurevich⁴⁶), folkloristics (Tatyana Makashina,⁴⁷ Manush⁴⁸) and ethnography

(Kushner,⁴⁹ Cheboksarov,⁵⁰ Terentyeva,⁵¹ Regina Grigoryeva,⁵² etc.).

Contribution of LSSR scholars to “Sovetskaya Etnografiya”: genres

The articles dedicated to ethnography of Latvian SSR contributed by USSR AS EI staff members and Latvian SSR scholars can be divided into three parts. The first one discusses and examines the state of art and infrastructure in Soviet Latvia’s ethnography during a specific period; the second section comprises findings of scientific research; and the last contains reviews and conference descriptions (see Table below).

The state-of-the-art and infrastructure. Articles in this category addressed the development of Soviet ethnography and folklore in the RSFSR and added territories, known as Soviet republics. They primarily feature information on ways to obtain an education in the field of ethnography and folklore,⁵³ the key research topics pursued by local ethnographers,⁵⁴ and the role of museums in the study and

dissemination of ethnographic knowledge⁵⁵. The study findings suggest that the journal’s interest in the development of ethnography in the Latvian SSR can be traced back to the first three decades when nine of the ten articles in this category were published. Scholars representing the Latvian SSR contributed seven articles (70%) in this category.

Papers published during the Stalinism period are characterized by sharp criticism and condemnation of the research conducted during the period of independence, the methods used in them (especially the historical-geographical or Finnish method), and the researchers. An essential component of the articles in this category was gratitude to Moscow colleagues for their contributions to developing Soviet ethnography in the Latvian SSR.

Scholarly articles. The outlines in this section reflected the research findings in ethnography and other auxiliary historical sciences that fell within the framework of official main topics and beyond. LSSR researchers authored 13 of the 28 articles in this category. Denisova,

Table

Number of articles by decade, authors’ affiliations, and category

Period Affiliation→ Category ↓	1946–1950		1951–1960		1961–1970		1971–1980		1981–1991		Total
	LSSR	RSFSR	LSSR	RSFSR	LSSR	RSFSR	LSSR	RSFSR	LSSR	RSFSR	
State of Art & Infrastructure	1	2	3	1	2		1				10
Scholarly articles		1	4	4	4	5	3	2	2	3	28
Reviews, reports		1		5	4	7	2	1	1	3	24
Total	1	4	7	10	10	12	6	3	3	6	62
	5		17		22		9		9		

a physical anthropology researcher, published the highest number of them. Her contribution was not limited to a specific region⁵⁶ but included broader methodological and theoretical approaches.⁵⁷ Another auxiliary discipline of Soviet history – archaeology – was represented here by research of Ilze Loze on clay figurines found in Neolithic settlements in the Eastern Baltic,⁵⁸ while philologists Krišjānis Ancītis (1911–1963) and Aleksandrs Jansons (1916–1991) shared the results of their study on the ethnic history of the Sellonians.⁵⁹ Each of the above studies could be assigned to the study of ethnogenesis. Also relevant to ethnogenesis research issues is Leinasare's article "Latvian Farming Tools of the 18th and the First Half of the 19th Century", which resulted from her dissertation.⁶⁰ Māra Endzele's paper about Latvian urbanites' wedding rites in small towns of Latgale and Kurzeme provides a counter-example to Strods' claim that there is no urban ethnography research in Latvia.⁶¹ In turn, Krastiņa's article on the development of agro-villages in collective farms⁶² and Jefremova's publication on the creation of fishing kolkhozes⁶³ speak both of the positive input of the Russian people and the development of a socialist society in the Latvian SSR. The EI of USSR AS was very interested in studies of kolkhozes' development, because the Russian Soviet ethnographers had not recorded the course of collectivization in the Russian regions (or had done so "incorrectly", pointing to the scale of the ethnic tragedy, which resulted in the punishment of the researchers).⁶⁴ In this sense, the recently added states, particularly the Baltic countries, and the USSR's experiments in social transformation here had created a wide field of inquiry for ethnographers from both the centre (e.g., Terentyeva) and the periphery.

Reviews/reports. This set of articles by Soviet Latvian scholars includes

bibliographical lists,⁶⁵ information on conferences,⁶⁶ and reviews of scientific monographs on ethnographic topics in the LSSR and the Baltic states.⁶⁷ Seven, which is less than one-third of the items published in this category, were written by the Latvian SSR scholars. The distrust in the competence of the Latvian Soviet ethnographers probably caused such a modest number of these publications. To illustrate this point, consider a review published in the journal "Sovetskaya Etnografiya" by Chivkule, Jefremova, and Slava.⁶⁸ The paper concerned Terentyeva's book on the development of collectivization in Soviet Latvia⁶⁹. The editorial board of "Sovetskaya Etnografiya" published a critique of this review⁷⁰ where three prominent scholars from the USSR Academy of Sciences, EI, contested the majority of the assertions made by LSSR ethnographers, who highlighted the deficiencies in Terentyeva's monograph, including (1) the formulation of sweeping generalizations based on limited regional sources; (2) an excessive emphasis on historical material in a study focused on contemporary issues; and (3) the neglect of certain social groups' perspectives regarding the residents' attitudes towards collective farms. The critique focused on the incompetence and lack of experience of Latvian SSR ethnographers in investigating this matter. The cessation of Jefremova, Slava, and Chivkule's writings in "Sovetskaya Etnografiya" may be coincidental, occurring after this review.⁷¹

The quantity and content of articles by Soviet Latvian ethnographers suggest that if a similar analysis were conducted on publications by Estonian and Lithuanian ethnographers, the conclusions obtained would be very similar to the results of the Latvian ones. This indicates that the editorial board of "Sovetskaya Etnografiya" recognized the contribution of Moscow ethnographers as more significant.

Terentyeva⁷², a researcher – and later, the deputy director – at the Institute of Ethnography, reflected the ethnographic material of the LSSR, adapted to the practical needs determined by the Communist Party, in her scientific publications,⁷³ which encompass nearly all significant subjects pertinent to Soviet ethnography: the establishment of collective farms (1951, 1954), matters concerning family life (1958), the creation of socialist traditions (1961), and interethnic relations along with the determination of children's nationalities in mixed families (1969).

Conclusion

According to the analysis, the papers by Latvian SSR ethnographers published in “Sovetskaya Etnografiya” were infrequent and mostly of regional importance. The journal's policy, article submission restrictions, and the Institute of Ethnography's research directions and work tasks determined how peripheral contributors were represented. Based on its status as a journal published by the EI of USSR AS, “Sovetskaya Etnografiya” largely disseminated the institute's departments' research findings, which were directly tied to the responsibilities assigned by the Communist Party. The journal maintained its authority by combining (1) ideological (CPSU congress resolutions, appraisal of foreign authors' books based on their conformance with the framework of historical materialism); (2) academic (theories, the most recent research, the state of the arts); (3) didactic and supervisory (transcripts of regional, complex expedition sessions and conference reports, stressing key debaters, while criticizing or disregarding others, thematic programs, etc.) duties, competing with other Soviet ethnographic works during the period under review.

As newcomers, ethnographers from the Latvian SSR, like their colleagues from other territories on the Soviet Empire's western periphery, struggled to fit into the research of mandatory topics. They had to quickly learn (1) historical materialism, the only technique in Soviet science; and (2) skills to interpret reality ideologically. This is one of the reasons for the low number of publications by ethnographers of the Latvian SSR at a time when Soviet ethnography was interested in studying this region. The second reason was the research interests of Terentyeva, an employee of the Institute of Ethnography, related to this field. Her post at the Institute of Ethnography, combined with far superior skills in selecting and interpreting material based on ideological requirements and trends, provided her with a substantial edge in publishing the LSSR content.

During the period of stagnation – 1970 until the *perestroika* – that followed the consolidation of the Soviet system in the ecosystem of the science of the Baltic states, the centre's control over the work of ethnographers here decreased, as did the contribution of peripheral ethnographers to the content of the journal “Sovetskaya Etnografiya”. It can be considered that the weakening of the link with the supervisory institution and authorities⁷⁴ affected the interest of Latvian SSR ethnographers in the publication of “Sovetskaya etnografiya”. Furthermore, with the advent of novel methodological approaches in Soviet ethnography in the 1970s, the range of topics for ethnographic research expanded, and this engaged the academic interest of Moscow ethnographers much more than the testing ground of socialist transformation on the Western periphery of the Soviet Empire. Since then, “Sovetskaya Etnografiya” has primarily published works by anthropologists and archaeologists from the Latvian SSR. Only assessments

of expedition sessions or conferences provided an insight into the current situation of Latvian Soviet ethnography at the time.

According to the concept of the centre-periphery relation, which can also be found in the pages of “Sovetskaya Etnografiya”, peripheral scientists (subalterns) had the agency to examine the peculiarities of the territory they represented (unless it coincided with

the research interests of a Moscow scholar!). Latvians, like Estonians⁷⁵ and Lithuanians, made the most of the circumstances, along with collaboration with authorities, gathered valuable knowledge about the initiatives of the Soviet authorities and national traditional culture, which is currently an essential resource for studying the history and culture of the region.

NOTES AND REFERENCES

- ¹ This statement was echoed in the pages of the object of this study, the journal “Sovetskaya Etnografiya”. [B. a.] Kolonial’nyj rezhim dolzhen byt’ likvidirovan. In: *Sovetskaya Etnografiya* 1960, No. 6, pp. 3–9; V. P. MURAT. Novyj etap v osvoboditel’noj bor’be negrov SSHA. In: *Sovetskaya Etnografiya* 1962, No. 2, pp. 51–58, etc.
- ² WŁADYSŁAW W. KULSKI. Soviet Colonialism and Anti-colonialism. In: *The Russian Review* 1959, Vol. 18, No. 2, pp. 113–125; YURI SLEZKINE. Commentary: Imperialism as the Highest Stage of Socialism. In: *The Russian Review* 2000, Vol. 59, No. 2, pp. 227–234; D. L. H. From the Editor: The Soviet Empire: Colonial Practices and Socialist Ideology. In: *The Russian Review* 2000, Vol. 59, No. 2, pp. vi–viii.
- ³ For more see DAINA BLEIERE (red.). 20. gadsimta Latvijas vēsture. IV sējums. 1944/1945–1964. Rīga 2022, 584 lpp., here 51.–473. lpp.; JĀNIS RIEKSTIŅŠ. Padomju impērijas koloniālā politika un Latvijas kolonizācija 1940–1990. Rīga 2022, 200 lpp., here 39.–166. lpp.; EPP ANNUS. The Problem of Soviet Colonialism. In: *The Journal of Baltic Studies* 2012, No. 43 (1), pp. 21–45; EPP ANNUS. The Conditions of Soviet Colonialism. In: *Interlitteraria* 2011, Vol. 16, No. 2, pp. 441–450; VLADIMIR TISMANEANU (ed.). *Stalinism Revisited: The Establishment of Communist Regimes in East-Central Europe*. Central European University Press, 2009, p. 453, here pp. 131–230.
- ⁴ RITA TREIJA. *Anna Bērzkalne*. Rīga 2018.
- ⁵ Additional information: JĀNIS STRADIŅŠ. Zinātne Latvijā. In: *Latvija un latvieši, I sējums*. Rīga 2018, 290.–326. lpp., here 299., 301. lpp.; HEINRIHS STRODS (red.). *Latviešu etnogrāfija*. Rīga 1969, 18. lpp.; HEINRIHS STRODS. Daži etnogrāfisko materiālu vākšanas jautājumi buržuāziskajā Latvijā. In: *Arheoloģija un etnogrāfija* 1964, Nr. 6, 141.–159. lpp.; ANETE KARLSONE, ILZE BOLDĀNE-ZEĻENKOVA. *Outlines of Soviet Latvian Ethnography: Fieldwork in the Post-War Period*. In: *Letonica* 2021, No. 43: Post-socialism/colonialism, pp. 59–90.
- ⁶ Ernest Gellner imaginatively compared the close connection of Soviet ethnography with history to studying the tail of a comet instead of the comet itself. See ERNEST GELLNER. *The Soviet and the Savage*. In: *Current Anthropology* 1975, Vol. 16, No. 4, pp. 595–617, here p. 595.
- ⁷ STEPHEN P. DUNN, ETHEL DUNN (eds.). *Introduction to Soviet Ethnography*. 2 Vol. Sabra Books, Naperville, IL, U.S.A., 1974; GELLNER. *The Soviet and the Savage*, pp. 595–617.
- ⁸ VALERIY A. TISHKOV. Pozdnyj SSSR i Sovetskaya Etnografiya. Antropologičeskij analiz v kontekste lichnogo opyta. In: *Sovetskaya Etnografiya v Istorii Gosudarstvennogo Stroitel’stva i Nacional’noj Politiki. Kolektivnaya Monografiya*. Institut Etnologii i Antropologii Rossiiskoj Akademii Nauk. Moskva 2022, pp. 521–554.
- ⁹ The Journal “Etnograficheskoe Obozrenie”. In: <https://eo.iea.ras.ru/> (accessed 22.08.2024). Elsewhere, the Russian Geographical Society is mentioned as the founder of the journal, e.g.: The Journal “Etnograficheskoe Obozrenie”. In: <https://iea-ras.ru/?p=2649> (accessed 22.08.2024).

- ¹⁰ In addition to those already cited – TOMS ҶENCIS, SIMON J. BRONNER, ELO-HANNA SELJAMAA (eds). *Folklore and Ethnology in the Soviet Western Borderlands. Socialist in Form, National in Content*. Lanham, Boulder, New York, London: Lexington Books 2024; TOMS ҶENCIS. *Baltic Postcolonialism: A Prospect for Disciplinary History of Folkloristics*. In: *Letonica* 2021, No. 43: *Post-socialism/colonialism*, pp. 8–29; INDREK JÄÄTS. *Favorite research topics of Estonian ethnographers under Soviet rule*. In: *The Journal of Ethnology and Folkloristics* 2019, No. 13 (2), pp. 1–15; ANETE KARLSONE. *Ethnographic Research in Soviet Latvia – The Source of a Stronger National Identity*. In: *The Journal of Ethnology and Folkloristics* 2019, No. 13 (2), pp. 48–70; KAROL RAWSKI. *Die Sowjetische Ethnographie 1942–1991: Konzeptionen, Organisation, Praxis und Politik*. Hamburg 2018.
- ¹¹ D. B. SHIMKIN. *Recent Trends in Soviet Anthropology*. Reviewed works: *Trudy Instituta Etnografii im. N. N. Miklukoho-Maklay (Works of the Institute of Ethnography named for N. N. Milkoho-Maklay) Vol. I (1947); Vol. II (1947) by; Sovetskaya Etnografiya (Soviet Ethnography) 1948, No. 1, 2, 3, 4 by; Sovetskaya Arheologiya (Soviet Archeology) Vol. VIII (1946); Vol. IX (1947)*. In: *American Anthropologist, New Series, Vol. 51, No. 4, Part 1 (Oct.–Dec., 1949)*, pp. 621–625.
- ¹² See reference No. 3.
- ¹³ *Etnografiya v Rossiiskoj Akademicheskoi Tradicii*. In: *Sovetskaya Etnografiya v Istorii Gosudarstvennogo Stroitel'stva i Nacional'noj Politiki. Kollektivnaya Monografiya. Institut Etnologii i Antropologii Rossiiskoi Akademii Nauk*. Moskva 2022, pp. 16–43, here p. 34.
- ¹⁴ FRANCINE HIRSCH. *Empire of Nations. Ethnographic knowledge and the making of the Soviet Union*. Russian edition. Moscow 2022, p. 472, here p. 23.
- ¹⁵ YURY SLEZKINE. *The Fall of Soviet Ethnography, 1928–38*. In: *Current Anthropology* 1991, Vol. 32, No. 4 (Aug.–Oct., 1991), pp. 476–484, here p. 479; *Sovetskaya Etnografiya v Istorii*, 2022, pp. 31, 33.
- ¹⁶ KAROL RAWSKI. *A Soviet Think Tank: The Involvement of the Institute of Ethnography in Soviet Policy*. In: *Region* 2017, Vol. 16, No. 1, Special Issue: *National Minorities in the Soviet Bloc after 1945: New Historical Research in Micro- and Regional Studies*, pp. 109–132, here p. 109.
- ¹⁷ LEONID P. POTAPOV. *Etnograficheskoe izuchenie socialisticheskoi kul'tury i byta narodov SSSR*. In: *Sovetskaya Etnografiya* 1962, No. 2, pp. 3–19, here p. 17; M. Y. MARTYNOVA, VALERIY TISHKOV. *Vedenie. Nauka i Nacional'naya Politika Gosudarstva*. In: *Sovetskaya Etnografiya v Istorii* 2022, pp. 4–14, here p. 6.
- ¹⁸ The “primitive” and “backward” peoples of Russia were offered the chance to rise immediately to the level of socialism, skipping all the intermediate stages. See DAVID ZIL'BERMAN. *Ethnography in Soviet Russia*. In: *Dialectical Anthropology* 1976, Vol. 1, No. 2, pp. 135–153, here pp. 141, 144.
- ¹⁹ ILZE BOLDĀNE-ZEĻENKOVA. *The Role of Ethnographers in the Invention of Socialist Traditions in the Latvian Soviet Socialist Republic*. In: *Journal of Ethnology and Folkloristics* 2019, No. 13 (2), pp. 33–47.
- ²⁰ DAVID ZIL'BERMAN. *Ethnography in Soviet Russia*, p. 137.
- ²¹ *Ibidem*, pp. 146, 150; GELLNER. *The Soviet and the Savage*, p. 599.
- ²² ZIL'BERMAN. *Ethnography in Soviet Russia*, p. 145.
- ²³ For more on the Institute of Ethnography of the USSR see *Rossiyskaya akademiya nauk Institut etnologii i antropologii im. N. N. Mikluho-Maklaya*. Available at: <https://studylib.ru/doc/2578794/rossijskaya-akademiya-nauk-institut-e-tnologii-i-antropologii> (accessed 22.08.2024).
- ²⁴ RAWSKI. *A Soviet Think Tank*, pp. 109–132; DAVID G. ANDERSON, DMITRY V. ARZYUTOV. *The construction of Soviet Ethnography and “The Peoples of Siberia”*. In: *History and Anthropology* 2016, Vol. 27, No. 2, pp. 183–209.
- ²⁵ The series “*Narody mira*” [1954–1966] published by the Institute of Ethnography included 11 volumes, along with volumes devoted to African (1954) and American peoples (1956) was “*Narody Evropeiskoi chasti SSSR*” (2 volumes, 1964) where Heinrichs Strods wrote a section on

- Latvians. See [B. a.] Latvijas Zinātņu akadēmijas goda loceklis profesors Heinrihs Strods: 80 dzīves gadi. Biobibliogrāfija. Rīga 2006, 70. lpp.
- ²⁶ Minutes of the meeting of the Scientific Council of the Institute of History and Material Culture of the Latvian SSR Academy of Sciences Nr. 1, 13.01.1956. Latvijas Nacionālais arhīvs, Latvijas Valsts arhīvs, Rīga (turpmāk – LNA LVA), 2371-1-202, 7., 8. lp.; Minutes of the meetings of the Institute of Ethnography and Folklore of the Academy of Sciences of the Latvian SSR. Nr. 3., 16.01.1953. LNA LVA, 2372-1-94, 19.–21. lp., etc.
- ²⁷ Digital copies of the issues are available at <https://www.booksite.ru/etnogr/index.htm> (accessed 22.08.2024), missing print copies are available at the UL Library and the National Library of Latvia.
- ²⁸ IOSIF STALIN. Otnositel'no marksizma v yazykoznanii. In: Sovetskaya Etnografiya 1950, No. 2, pp. 3–20; Teoriticheskie problemy stroitel'stva kommunizma v SSSR i zadachi sovetskikh etnografov. In: Sovetskaya Etnografiya 1958, No. 5, pp. 8–16; Na vstrechu XXII s'ezdu kommunisticheskoy partii Sovetskogo Soyuzu. In: Sovetskaya Etnografiya 1961, No. 4, pp. 3–8; XXIII s'ezd KPSS i sovremennaya etnografiya. In: Sovetskaya Etnografiya 1966, No. 3, pp. 3–8; XXIV s'ezd KPSS i aktual'nye problemy sovetskoy etnograficheskoy nauki. In: Sovetskaya Etnografiya 1971, No. 4, pp. 3–7; Iyun'skij Plenum CK KPSS i zadachi sovetskikh etnografov. In: Sovetskaya Etnografiya 1983, No. 6, pp. 3–10.
- ²⁹ Desyat' let Stalinskoj konstitucii. In: Sovetskaya Etnografiya 1946, No. 4, pp. 3–10; K 400-letiyu dobrovol'nogo prisoedineniya Bashkirii i Kabardy k Rossii. In: Sovetskaya Etnografiya 1957, No. 4; K pjatidesjatiletiju obrazovaniya respublik Srednej Azii. Slavnij jubilej. In: Sovetskaya Etnografiya 1974, No. 5, pp. 3–16; 30 let velikoj pobedy. Besmertnij podvig sovetskogo naroda. In: Sovetskaya Etnografiya 1975, No. 3, pp. 3–6; K 80-letiyu revolyucii 1905–1907 godov v Rossii. In: Sovetskaya Etnografiya 1985, No. 6; Sovetskaya etnografiya v usloviyah perestroiki. In: Sovetskaya Etnografiya 1987, No. 4, pp. 3–8.
- ³⁰ Pamyati Andreyu Aleksandrovicha Zhdanova (1896–1948). In: Sovetskaya Etnografiya 1948, No. 4, pp. 3–8; K 140-letiyu so dnya rozhdeniya Karla Marksa. In: Sovetskaya Etnografiya 1958, No. 3, pp. 3–8; F. Engel's i problemy sovremennoj etnografii. K 75-letiyu vyhoda v svet knigi F. Engel'sa "Proishozhdenie sem'i, chastnoj sobstvennosti i gosudarstva". In: Sovetskaya Etnografiya 1959, No. 6, pp. 3–15; YULIAN V. BROMLEY. Leninskoe nasledie i etnograficheskaya nauka. In: Sovetskaya Etnografiya 1980, No. 3, pp. 3–7.
- ³¹ The Latvian edition: JOSIFS V. STAĻINS. Sociālisma ekonomiskās problēmas PSRS. Rīga 1952.
- ³² The Latvian edition: JOSIFS V. STAĻINS. Marksisms un valodniecības jautājumi. Rīga 1950.
- ³³ XIX s'ezd Kommunisticheskoy partii Sovetskogo Soyuzu i voprosy etnografii. In: Sovetskaya Etnografiya 1952, No. 4, pp. 3–10, here p. 6.
- ³⁴ Ibidem, pp. 6, 7.
- ³⁵ Desyat' let Stalinskoj konstitucii. In: Sovetskaya Etnografiya 1946, No. 4, pp. 3–10, here p. 7. For more on the evolution of the idea of the dominant role of the Russian people in the USSR, see RIEKSTIŅŠ, Padomju impērijas koloniālā politika, 53.–62. lpp.
- ³⁶ XXIV s'ezd KPSS i aktual'nye problemy sovetskoy etnograficheskoy nauki. In: Sovetskaya Etnografiya 1971, No. 4, pp. 3–7; XXV s'ezd KPSS i zadachi sovetskikh etnografov. In: Sovetskaya Etnografiya 1976, No. 3, pp. 3–9; XXVI s'ezd KPSS i zadachi sovetskoy etnograficheskoy nauki. In: Sovetskaya Etnografiya 1981, No. 3, pp. 3–10.
- ³⁷ LEONID P. POTAPOV. Etnograficheskoe izuchenie socialisticheskoy kul'tury i byta narodov SSSR. In: Sovetskaya Etnografiya 1962, No. 2, pp. 3–19, here p. 19.
- ³⁸ Sovetskaya etnografiya v usloviyah perestrojki. In: Sovetskaya Etnografiya 1987, No. 4, pp. 3–8, here p. 4.
- ³⁹ Daina Zemzare, a philologist, was invited by historian Marģeris Stepermanis to oversee the ethnographic field at the LSSR Institute of History and Material Culture. She worked there from 14 August 1946, until 31 January 1951. Source: Daina Zemzare's collection in the Special

- Collections Department of the National Library of Latvia, A 143, No. 30, No. 34, No. 83, No. 138, No. 431.
- ⁴⁰ Recent advances in the ethnography of the Soviet Union – presentation materials [1947]. Daina Zenzare's collection in the Special Collections Department of the National Library of Latvia, A 143, No. 34, 1.–20. lp.
- ⁴¹ N. N. Miklukho-Maklay's name was given to the Institute of Ethnography of the USSR in 1947. See Rossiyskaya akademii nauk Institut etnologii i antropologii im. N. N. Miklukho-Maklaya. Available at: <https://studylib.ru/doc/2578794/rossijskaya-akademiya-nauk-institut-etnologii-i-antropologii> (accessed 22.08.2024).
- ⁴² See more at REM, E 67, 21.
- ⁴³ For example, Ingrida Leinasare is mentioned in N. A. DVORNIKOVA, D. M. KOGAN, T. S. MAKASHINA, A. P. NOVICKAYA. Sessiya, posvyashhonnaja itogam polevyh arheologicheskikh i etnograficheskikh issledovanij v 1962 g. In: Sovetskaya Etnografiya 1963, No. 5, pp. 123–129; Valdis Kronis – in article: A. N. ZHL'INA, A. E. TER-SARKISJANC. Vsesoyuznaya sessiya, posvyashhonnaja itogam polevyh etnograficheskikh i antropologicheskikh issledovanij v 1976–1977 godah. In: Sovetskaya Etnografiya 1978, No. 6, pp. 144–155; Saulvedis Cimermanis – in article: L. E. KUBBEL'. Vsesoyuznaya sessiya po itogam polevyh etnograficheskikh issledovanij v 1980–1981. gg., posvyashhonnaja 60-letiyu obrazovaniya SSSR. In: Sovetskaya Etnografiya 1983, No. 3, pp. 135–143, etc.
- ⁴⁴ VALERIJ P. ALEKSEEV. Kraniologicheskie materialy k probleme proishozhdeniya vostochnyh latyshej. In: Sovetskaya Etnografiya 1961, No. 6, pp. 29–40.
- ⁴⁵ ALEKSANDR A. ZUBOV. Odontologicheskie dannye po naseleniu Pribaltiki. In: Sovetskaya Etnografiya 1972, No. 1, pp. 68–72.
- ⁴⁶ FRIDA D. GUREVICH. Drevnie verovaniya narodov Pribaltiki po dannym "Hroniki Livonii" Genriha Latvijskogo. In: Sovetskaya Etnografiya 1948, No. 4, pp. 70–77.
- ⁴⁷ TATYANA S. MAKASHINA. Russkij fol'klor v Latvii. Pesni, obryady, i detskij fol'klor. In: Sovetskaya Etnografiya 1973, No. 5, pp. 173–176.
- ⁴⁸ MANUSH LEKSA. Fol'klor latyshskih cygan (osnovnye zhanri i tematika). In: Sovetskaya Etnografiya 1981, No. 3, pp. 113–124.
- ⁴⁹ PAVEL I. KUSHNER. Gosudarstvennij muzej narodnogo byta Latvijskoj SSR. In: Sovetskaya Etnografiya 1948, No. 3, pp. 164–168.
- ⁵⁰ NIKOLAY N. CHEBOKSAROV. Etnograficheskaya rabota v Sovetskoj Pribaltike. In: Sovetskaya Etnografiya 1949, No. 4, pp. 180–188; NIKOLAY N. CHEBOKSAROV. Etnograficheskoe kartografirovanie material'noj kul'turi narodov Pribaltiki. In: Sovetskaya Etnografiya 1977, No. 4, pp. 171–173.
- ⁵¹ LUDMILA N. TERYTYEVA. Na puti k zazhitocnoj i kul'turnoi zhizni. (Kolhoz "Selija" Ekabpilsskogo rajona Latvijskoj SSR). In: Sovetskaya Etnografiya 1951, No. 2, pp. 85–104; LUDMILA N. TERYTYEVA. K voprosu o perehode ot hutorskogo rasseleniya k kolhoznyh posjolkam v Latvijskoj SSR. In: Sovetskaya Etnografiya 1954, No. 1, pp. 63–84; LUDMILA N. TERYTYEVA. Opyt izuchenija sem'i i semeinogo byta latyshkogo kolhoznoho krestyanstva. In: Sovetskaya Etnografiya 1958, No. 3, pp. 53–71; LUDMILA N. TERYTYEVA. Formirovaniye novyh obychiev i obryadov v bytu kolhoznikov Latvii. In: Sovetskaya Etnografiya 1961, No. 2, pp. 24–40; LUDMILA N. TERYTYEVA, O. O. GANCKAYA. O rabote kompleksnoj Baltijskoj ekspedicii v 1952 godu. In: Sovetskaya Etnografiya 1953, No. 1, pp. 182–190; LUDMILA N. TERYTYEVA. Opreделение svoej nacional'noj prinadlezhnosti podrostkami v nacional'no–smeshanyh semyah. In: Sovetskaya Etnografiya 1969, No. 3, pp. 20–30.
- ⁵² REGINA A. GRIGORYEVA. Tradicionnyj svadebnyj obrjad v sovremennom bytu belorusov Latgalii. In: Sovetskaya Etnografiya 1981, No. 3, pp. 99–112; REGINA A. GRIGORYEVA. [Review] LIDIJA S. JEFREMOVA. Latyshskaya krestjanskaya semya v Latgalii. In: Sovetskaya Etnografiya 1985, No. 4, pp. 152–153.

- ⁵³ NIKOLAY N. CHEBOKSAROV. Etnograficheskaya rabota, pp. 180–188; ELZA J. KOKARE. Razvitie fol'kloristiki v Sovetskoj Latvii. In: Sovetskaya Etnografiya 1960, No. 3, pp. 152–159; HENRIH STRODS. Etnograficheskaya nauka v Latvijskoj SSR. In: Sovetskaya Etnografiya 1972, No. 1, pp. 24–30.
- ⁵⁴ JANIS J. NIEDRE. Izuchenie narodnogo tvorchestva v Latvijskoj SSR. In: Sovetskaya Etnografiya 1949, No. 4, pp. 189–194; MARGERIS K. STEPERMANIS. Razvitie etnograficheskoj nauki v Sovetskoj Latvii. In: Sovetskaya Etnografiya 1960, No. 3, pp. 139–145; HENRIH P. STROD. Razvitie i blizhajshie zadachi Latvijskoj Sovetskoj etnografii. In: Sovetskaya Etnografiya 1963, No. 2, pp. 61–71.
- ⁵⁵ PAVEL I. KUSHNER. Gosudarstvennij muzej narodnogo byta Latvijskoj SSR. In: Sovetskaya Etnografiya 1948, No. 3, pp. 164–168; NIKOLAJS TIPAINIS. Latvijskij Etnograficheskij muzej. In: Sovetskaya Etnografiya 1960, No. 3, pp. 170–175; KARLIS P. VIKMANIS. O razvitii Latvijskogo etnograficheskogo muzeya pod otkrytym nebom. In: Sovetskaya Etnografiya 1963, No. 2, pp. 112–119.
- ⁵⁶ RAISA DENISOVA. Paleoantropologicheskij material iz neoliticheskogo mogil'nika Kreychi. In: Sovetskaya Etnografiya 1960, No. 3, pp. 163–170; RAISA J. DENISOVA. Osobennosti antropologicheskogo tipa selov v sovremennom naselenii yugo-vostochnoj Latvii. In: Sovetskaya Etnografiya 1965, No. 4, pp. 84–93; RAISA J. DENISOVA. Antropologicheskij sostav i genezis mezolitcheskogo naseleniya Latvii. In: Sovetskaya Etnografiya 1973, No. 1, pp. 60–69.
- ⁵⁷ RAISA J. DENISOVA. Novye dannye ob antropologicheskom tipe naseleniya Fat'yanovskoj kul'tury. In: Sovetskaya Etnografiya 1966, No. 4, pp. 24–37; RAISA J. DENISOVA. Opyt rekonstrukcii struktury obshestva (po dannym mogil'nika epohi bronzy). In: Sovetskaya Etnografiya 1984, No. 6, pp. 29–41; RAISA J. DENISOVA. Populyacionno–antropologicheskij aspekt etnogeneza. In: Sovetskaya Etnografiya 1987, No. 6, pp. 37–48.
- ⁵⁸ ILZE LOZE. Glinyanye figurki iz neoliticheskikh stoyanok vostochnoj Pribaltiki. In: Sovetskaya Etnografiya 1970, No. 3, pp. 48–61.
- ⁵⁹ KRISHJANIS J. ANCITIS, ALEKSANDRS JANSONS. Nekotorye voprosy etnicheskoj istorii drevnih selov. Sovetskaya Etnografiya 1962, No. 6, pp. 92–105.
- ⁶⁰ INGRIDA A. LEINASARE. Zemledel'cheskie orudija latyshej v XVIII–pervoj polovine XIX veka. In: Sovetskaya Etnografiya 1957, No. 6, pp. 19–30.
- ⁶¹ MARA ENDZELE. Svadebnye obryady latyshkogo gorodskogo naseleniya v XX v. (Po materialam malyh gorodov Latgale i Kurzeme). In: Sovetskaya Etnografiya 1973, No. 4, pp. 96–105.
- ⁶² ANNA K. KRASTINA. O stroitel'stve zhilyh domov kolhoznikov v Latvijskoj SSR. In: Sovetskaya Etnografiya 1960, No. 3, pp. 52–65.
- ⁶³ LIDIJA JEFREMOVA. Nekotorye itogi etnograficheskogo izucheniya kolhoznikov–rybakov Vidzeme. In: Sovetskaya Etnografiya 1960, No. 3, pp. 65–75.
- ⁶⁴ ZIL'BERMAN. Ethnography in Soviet Russia, p. 145.
- ⁶⁵ ARTURS GERMANIS, ZENTA SHAKARE. Bibliografiya Latvijskoj antropologii i etnografii za 1960–1964 gg. In: Sovetskaya Etnografiya 1965, No. 6, pp. 157–165.
- ⁶⁶ AINA P. ALSUPE, V. E. KELEMBETOVA. Jubilejnij s"ezd pol'skih etnografov. In: Sovetskaya Etnografiya 1970, No. 6, pp. 148–150; INGRIDA A. LEINASARE, REGINA R. MERKENE, LUDMILA TEREPTYEVA. Sovetsko–finl'yandskij simpozium po etnograficheskomu kartografirovaniyu. In: Sovetskaya Etnografiya 1975, No. 1, pp. 142–146.
- ⁶⁷ AINA ALSUPE, LINDA DUMPE, EVALD MUGUREVICH, ANNA KRASTINA, MIRDZA SLAVA, HEINRIH STROD. [Review] K. PIETKIEWICZ. Etnografia Lotwy (Kultura materialna). In: Sovetskaya Etnografiya 1970, No. 2, pp. 182–185; HENRIH P. STRODS. [Review] LIVIJA H. FEOKTISTOVA. Zemledelie u estoncev. XVIII–nachalo XX v. Sistema i tehnika. In: Sovetskaya Etnografiya 1981, No. 4, pp. 185–187.
- ⁶⁸ LIDIJA JEFREMOVA, MIRDZA SLAVA, ELGA CHIVKUL'. [Review] LUDMILA N. TEREPTYEVA. Kolhoznoe krest'yanstvo Latvii. In: Sovetskaya Etnografiya 1962, No. 1, pp. 111–113.

- ⁶⁹ LUDMILA TEREŅTYEVA. Kolhoznoye krest'anstvo Latvii. Istoriko-etnograficheskaya monografiya po materialam kolhozov Jekabpilskogo rayona Latvijskoi SSR. Moskva 1960.
- ⁷⁰ I. GUREVICH, V. KRUPYANSKAYA, N. N. CHEBOKSAROV. [Review] L. N. TEREŅTYEVA. Kolhoznoe krestyanstvo Latvii. Istoriko-etnograficheskaya monografiya po materialam kolhozov Jekabpilskogo rajona Latvijskoj SSR. Moskva 1960. In: Sovetskaya Etnografiya 1962, No. 3, pp. 217–220.
- ⁷¹ The exception is Regina Grigoryeva's review of L. Jefremova's book. See reference 52.
- ⁷² Ludmila Terentyeva's name appears in the expedition journals and notes of Daina Zemzare (A 143, N51, p. 151), Anna Krastina (E 2, 849), Antonina Zavarina (E 2, 909), and Lidija Jefremova (E 3, 360). In the second half of the 1940s, she is cited as participating in field research to learn Latvian, and later – as a colleague from Moscow, whose choice of topic must be taken into consideration.
- ⁷³ See reference 51.
- ⁷⁴ YORAM GORLIZKI, OLEG KHELVNIUK. Substate Dictatorship: Networks, Loyalty, and Institutional Change in the Soviet Union (Yale-Hoover Series on Authoritarian Regimes). Yale University Press. Kindle Edition, p. 2.
- ⁷⁵ JÄÄTS. Favorite research topics of Estonian ethnographers under Soviet rule, pp. 1–15.

KOPSAVILKUMS

Pēc PSRS īstenotās okupācijas arī Latvijas zinātne saturiski un strukturāli tika iekļauta padomju koloniālās varas centra un perifērijas attiecību sistēmā. Tajā ietilpa arī LPSR etnogrāfu un PSRS Zinātņu akadēmijas N. N. Mikluho-Maklaja vārdā nosauktā Etnogrāfijas institūta sadarbība. Raksta mērķis ir, ņemot vērā koloniālisma diskursu, izvērtēt Latvijas PSR etnogrāfu nozīmi un ieguldījumu padomju etnogrāfijas zinātnē, balstoties uz viņu publikācijām tā laika etnogrāfijas zinātnes disciplīnas centrālajā izdevumā “Sovetskaja Etnografija”.

Raksta avotu bāzi veido žurnāla “Sovetskaja Etnografija” (1946–1991) numuri, Latvijas Universitātes Humanitāro Zinātņu fakultātes Latvijas vēstures institūta Etnogrāfisko materiālu krātuves materiāli (galvenokārt etnogrāfu ekspedīciju dienasgrāmatas), dokumenti no Latvijas Nacionālās bibliotēkas Speciālo krājumu departamentā esošā filoloģes Dainas Zemzares fonda (A 143), Latvijas Nacionālajā arhīvā glabātie LPSR Zinātņu akadēmijas Vēstures un materiālās kultūras institūta, Etnogrāfijas un folkloras institūta un Vēstures institūta zinātnisko padomju un nodaļu sēžu protokoli (LNA LVA 2731 f., 2732 f.), kas analizēti, lai izzinātu padomju etnogrāfu darba apstākļus un laikmeta kontekstu. Izmantoti arī Latvijā un ārvalstīs tapušie etnogrāfijas un saistošo nozaru vēsturei veltītie pētījumi, Rietumvalstu kolēģu laikabiedru refleksijas par padomju etnogrāfiju, kā arī padomju koloniālismu izvērtējošie darbi.

Raksta četrās apakšnodaļās sniegts ieskats padomju etnogrāfijā kā vēstures zinātnes palīgdisciplīnā, izvērtēts izdevums “Sovetskaja Etnografija”, izceļot tā ideoloģisko funkciju Komunistiskās partijas lēmumu transformēšanā uzdevumos padomju etnogrāfiem, sniegts “Sovetskaja Etnografija” iekļauto Latvijas PSR etnogrāfu publikāciju raksturojums statistikas un satura tvērumā, ļaujot izvērtēt padomju impērijas rietumu perifērijas etnogrāfu pienesumu padomju etnogrāfijai.

Rakstā secināts, ka Latvijas PSR, tāpat kā pārējo Baltijas republiku, etnogrāfu publikāciju žurnālā “Sovetskaja Etnografija” bija maz un saturiski nenozīmīgas. To noteica izdevuma konjunktūra, PSRS Zinātņu akadēmijas N. N. Mikluho-Maklaja vārdā nosauktā Etnogrāfijas

institūta pētniecības virzieni un darba uzdevumi, kā arī rakstu iesniedzējiem izvirzītās augstās prasības. Tāpat pētījuma rezultāti liecina, ka kopš 20. gadsimta 70. gadu vidus novērojams Latvijas PSR etnogrāfu publikāciju skaita būtisks samazinājums žurnālā “Sovetskaja Etnografija” saistāms ar koloniālās pārvaldes nostiprināšanos zinātnē (struktūra, kadri, vēsturiskais materiālisms kā vienīgā pieeja) un, nejutot separātisma draudus nedz no Baltijas republikām, nedz tās pārstāvošo etnogrāfu puses, interese par Baltijas etnogrāfu pētījumiem mazinājās, bet saglabājās monitorēšana (kopīgas atskaites sesijas u. tml.).

Centrs–perifērija attiecību modeli, kas labi atspoguļojas arī izdevuma “Sovetskaja Etnografija” lappusēs, perifērijas zinātniekiem (subalterniem) bija atvēlēta tikai pārstāvētā reģiona specifikas pētniecība (ar nosacījumu, ka to nepēta kāds PSRS Zinātņu akadēmijas N. N. Mikluho-Maklaja vārdā nosauktā Etnogrāfijas institūta zinātnieks), ko latvieši, tāpat kā igauņi un lietuvieši, pilnvērtīgi izmantoja to resursu uzkrāšanai, kas turpmāk lietoti nacionālās kultūras un vēstures pētniecībai.



© 2025, Latvijas Universitāte

Raksts publicēts brīvpieejā saskaņā ar *Creative Commons* Attiecinājuma-Nekomerciāls 4.0 starptautisko licenci (CC BY-NC 4.0).

This is an open access article licensed under the Creative Commons Attribution 4.0 International License (CC BY-NC 4.0)

(<https://creativecommons.org/licenses/by-nc/4.0/>)

Recenzijas

Reviews

Autoritatīvs informācijas avots Latvijas likumdevēju darbības pētniekiem

Recenzija par grāmatu: Ēriks Jēkabsons, Valters Ščerbinskis, Gints Zelmenis (sast.). Latvijas Satversmes sapulce deputātu biogrāfijās, 1920–1922. Rīga 2024. 351 lpp. ISBN 978-9984-836-12-6

Inta Krūmiņa, Mg. hist., Mg. sc. soc.¹

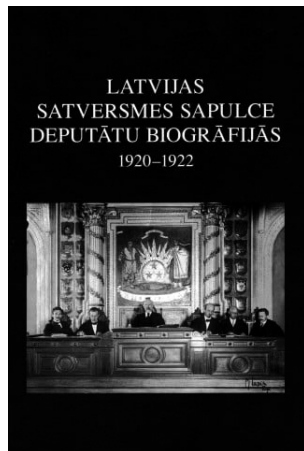

Latvijas Satversmes sapulce (turpmāk – Satversmes sapulce) bija ne tikai pirmā demokrātiski ievēlētā Latvijas tautas pārstāvības institūcija jeb, kā savulaik atzīmējis tās prezidents Jānis Čakste, “*pirmais legālais Latvijas saimnieks*” (9. lpp.), bet arī valsts konstitūcijas – Latvijas Republikas Satversmes – izstrādātāja un pieņēmeņa. Kā zināms, konstitūcija ir viens no nozīmīgākajiem valstiskuma simboliem demokrātiskās tiesiskās valstīs.² Tomēr, neraugoties uz Satversmes sapulces nozīmību valsts tiesisko pamatu veidošanā, līdz šim pieejamā informācija par šo pamatu veidotājiem – Satversmes sapulces deputātiem – bija izteikti neviendabīga, fragmentāra, reizēm arī kļūdaina. Par deputātiem, kas ir bijuši ievērojami kultūras, sabiedriskie un politiskie darbinieki, ir izstrādātas monogrāfijas un virkne cita veida publikāciju.³ Savukārt par dažiem līdz šim pieejamās biogrāfiskās ziņas bija visai trūcīgas, piemēram, par Ignatu Gigelu, Jāni Goliasu un Frici Venevicu bija zināms tikai tas, ka šīs personas bijušas ievēlētas Satversmes sapulcē. Beidzot, pēc vairāk nekā 100 gadiem, kopš Satversmes sapulce sanāca uz pirmo sēdi 1920. gada 1. maijā, visas Satversmes sapulcē ievēlēto deputātu biogrāfijas ir apkopotas vienā izdevumā – biogrāfiskajā vārdnīcā “Latvijas Satversmes sapulce deputātu biogrāfijas, 1920–1922”. Apjomīgais izdevums tapis divu gadu laikā, un to izdevis Latvijas Nacionālais arhīvs ar Kultūras ministrijas atbalstu pasākumiem, kas veltīti Latvijas Republikas Satversmes pieņemšanas simtgades atzīmēšanai.

Grāmatas autoru profesionalitāte un līdzšinējais devums šaubas nerada. Tie ir pieredzējuši un labi zināmi vēsturnieki, kuru vārdi vien kalpo par zināmu kvalitātes zīmogu šim izdevumam: Latvijas Universitātes Humanitāro zinātņu fakultātes Vēstures un arheoloģijas

fakultātes profesors *Dr. hist.* Ēriks Jēkabsons, Nacionālās enciklopēdijas galvenais redaktors *Dr. hist.* Valters Ščerbinskis un Latvijas Nacionālā arhīva Dokumentu publikāciju un popularizēšanas nodaļas vadošais pētnieks *Dr. hist.* Gints Zelmenis. Pozitīvi vērtējams, ka visu autoru zinātniskās intereses lielākā vai mazākā mērā saistās ar Latvijas 20. gadsimta pirmās puses politisko vēsturi. Jānorāda, ka Ē. Jēkabsons un V. Ščerbinskis ir ne tikai publicējuši rakstus par Satversmes sapulces deputātiem,⁴ bet viņiem ir arī ievērojama pieredze biogrāfisko vārdnīcu sastādīšanā.⁵

Izdevuma tapšanā izmantots ļoti plašs literatūras, publicēto un nepublicēto avotu klāsts, tostarp bagātīgs dokumentu kopums no 139 Latvijas Nacionālā arhīva fondiem un dažādu iestāžu, institūciju un to struktūrvienību uzkrātie dokumenti un informācija, kā arī iepriekš nepētīti materiāli.⁶

Grāmatā ir iekļautas 163 Latvijas Satversmes sapulcē ievēlēto deputātu biogrāfijas, kuri darbojās Satversmes sapulces pilnvaru laikā – no 1920. gada 1. maija, kad notika tās atklāšanas sēde, līdz 1922. gada 3. novembrim – Satversmes sapulces pēdējai sēdei. Vārdnīcā ietvertas arī to deputātu biogrāfijas, kuri Satversmes sapulcē darbojās īslaicīgi, savukārt nav iekļautas to personu biogrāfijas, kuras formāli bija ievēlētas Satversmes sapulcē, taču faktiski tajā nav darbojušās. Biogrāfiju apraksti ir veidoti profesionāli, konsekventi ievērojot vienotu tipveida shēmu. Uzteicams, ka autori dažviet biogrāfiju izklāstos iekļāvuši arī deputātu vērtību sistēmu raksturojošas biogrāfiskās ziņas, piemēram, to, ka Pēteris Zvagulis materiāli atbalstījis brāļa bērnu izglītošanu, savukārt Pauls Šīmanis vācu okupācijas laikā kopā ar sievu slēpis savā dzīvoklī ebreju meiteni.⁷ Savukārt raugoties no Satversmes sapulces darbības pētnieka perspektīvas, īpaši vērtīga ir informācija par deputātu amatiem, kurus viņi savienoja ar Satversmes sapulces deputāta amatu.

Saskaņā ar Satversmes sapulces kārtības rulli Satversmes sapulces deputātiem bija atļauts savienot amatus noteiktos gadījumos ar Satversmes sapulces akceptu.⁸ Piemēram, pētot Satversmes sapulces pastāvīgo komisiju darbību, šāda informācija palīdz izprast deputātu informētību par komisijas uzmanības lokā esošajiem jautājumiem. Tāpat šādi fakti var palīdzēt izskaidrot atsevišķu likumprojektu nonākšanu Satversmes sapulces darba kārtībā. Piemēram, vai Satversmes sapulces Izglītības komisija būtu iniciējusi likumprojekta par Latvijas skatuves mākslas skolu izstrādi, ja tās sastāvā nebūtu Aspazijas, kas 1921. gada aprīlī iecelta par Latvijas skatuves mākslas direktori (220. lpp.)? Lai gan iesākumā atrast šaubīgas vietas biogrāfiju aprakstos šķiet teju neiespējami, rūpīgāk papētot, tomēr rodas daži jautājumi. Piemēram, vārdnīcā norādīts, ka Valērija Seile ieņēmusi izglītības ministra biedres amatu no 1921. gada 28. jūnija līdz 1922. gada 25. novembrim (252. lpp.). Savukārt citā vārdnīcas autoru Ē. Jēkabsona un V. Ščerbinska sastādītajā izdevumā figurē informācija, ka šis amats ieņemts no 1921. gada 1. jūlija līdz 1922. gada 15. novembrim.⁹ Iespējams, ka šāda atšķirība varētu būt skaidrojama ar to, ka iecelšanas un atcelšanas datums amatā ir dažādi interpretējams. Jāatzīst, ka, ņemot vērā izdevuma nosaukumu – “Latvijas Satversmes sapulce deputātu biogrāfijās” – bija gaidīts, ka biogrāfiju izklāstos nedaudz lielāka vēriba būs veltīta deputātu darbības Satversmes sapulcē atspoguļošanai. Saprotot, ka nereti tā ir papildu izpēte, kas objektīvu apstākļu dēļ varētu būt problemātiski īstenojama noteiktajā laika rāmī, būtu bijis vēlams norādīt to, vai attiecīgais deputāts ir ieņēmis kādas komisijas priekšsēdētāja amatu. Lai gan šāda informācija figurē pie atsevišķu deputātu biogrāfiju aprakstiem, tomēr ne vienmēr un vienlīdz detalizēti. Piemēram, Oto Hasmaņa biogrāfijas aprakstā norādīts, ka viņš ieņēma priekšsēdētāja amatu Kara

saspilēto attiecību atspoguļošanai, tomēr nedaudz iztrūkst izvērstāka skaidrojuma par Satversmes sapulces darba organizāciju. Lai gan pamatvilcienos likumdošanas process kopš Satversmes sapulces pilnvaru laika nav būtiski mainījies, tomēr tam bija sava specifika. Piemēram, Satversmes sapulces darbības laikā valstī joprojām pastāvēja tā dēvētais ārkārtējās likumdošanas institūts, proti, Satversmes sapulces sesiju starplaikā likumdošanas funkcija bija Ministru kabineta kompetencē. Tas nozīmē, ka Satversmes sapulces darba kārtībā nonāca divējādi Ministru kabineta izstrādātie likumprojekti – likumprojekti, kurus Ministru kabinets bija izstrādājis un iesniedzis izskatīšanai Satversmes sapulcē atbilstoši Satversmes sapulces kārtības rullim, un likumi, kas bija izdoti Satversmes sapulces sesiju starplaikā. Tāpat būtu bijis vēlams, ja ievada sadaļā par komisijām būtu atspoguļots ne tikai komisiju skaitliskais sastāvs un ievēlēšanas specifika, un izaicinājumi, bet arī nedaudz vairāk būtu akcentēta komisiju un apakškomisiju nozīme likumdošanas procesā. Līdzīgi kā mūsdienās, arī tolaik likumprojekta izskatīšana komisijās un tā sagatavošana nākamajam lasījumam bija likumdošanas procesa svarīgākais posms. Fēlikss Cielēns, kas darbojās Ārlietu, Juridiskajā un Satversmes komisijā, atmiņās raksta:

“Plenārsēdes gan sākumā sanāca reti, bet toties dzīvi strādāja komisijas, lai sagatavotu likumprojektus. Sevišķi rosīgi darbojās Satversmes, Agrārā un Juridiskā komisija, kurām bija veicami galvenie Satversmes sapulces uzdevumi.”¹³

Biogrāfisko vārdnicu papildina arī divi pielikumi. Vienā no tiem ir iekļauts Satversmes sapulces prezidija sastāvs, kas Satversmes sapulces pilnvaru laikā ir bijis nemainīgs, savukārt otrajā pielikumā – komisiju sastāvs un izmaiņas tajā. Īpaši vērtīgs ir otrais pielikums, ņemot vērā komisiju

nozīmi likumdošanas procesā un to, ka šāds visu komisiju sastāvu apkopojums līdz šim nav publicēts. Tomēr papildu vērtība otrajam pielikumam būtu, ja tiktu norādīti arī komisiju priekšsēdētāji.

Izdevuma saturisko vērtību palielina arī bagātīgais vizuālais materiāls – vārdnīcā ir 32 lappuses ielīmju ar dokumentiem un fotogrāfijām, tostarp arī līdz šim npublicēti materiāli. Atzinīgi vērtējams, ka gandrīz katram biogrāfijas aprakstam pievienots deputāta fotoportrets, tādējādi sniedzot iespēju gūt vizuālu priekšstatu arī par mazāk zināmajiem tautas priekšstāvjiem. Vairums ir kvalitatīvas fotogrāfijas no Latvijas Nacionālā arhīva fondiem, un vien retumis autori nav raduši citu iespēju, kā pievienot zemākas kvalitātes fotogrāfijas, piemēram, Jāņa Beļinska fotogrāfija ir no turpinājumizdevuma “Zvejnieku Vēstnesis”, Evalda Ivanova – no “Strādnieku Avīzes”. Īpaši uzteicami grāmatas autoru centieni iegūt fotogrāfijas arī no privātajiem arhīviem, piemēram, Jāņa Cāliša, Ignata Gīgela, Rūdolfa Lapsas un Jāņa Velmera fotogrāfijas. Kā zināms, privātie arhīvi ne tikai mēdz aiziet nebūtībā dažādu iemeslu dēļ, bet laika gaitā par aizvien lielāku izaicinājumu var kļūt to personu loka mazināšanās, kuri spēj identificēt fotogrāfijās redzamās personas. Līdz ar to autori ir ne tikai snieguši iespēju vizuāli iepazīt mazāk zināmos Satversmes sapulces deputātus, bet arī, iespējams, saglabājuši šīs fotogrāfijas pieejamas nākamajām paaudzēm.

Tiek uzskatīts, ka “izglītotu cilvēku vairākumam vārdnīcas simbolizē autoritatīvu un koncentrētu informācijas avotu”,¹⁴ un tāds neapšaubāmi ir arī šis izdevums. Grāmatas autori ir veikuši ļoti apjomīgu, skrupulozu un vērtīgu darbu, papildinot biogrāfisko uzziņu izdevumu klāstu ar šo vārdnicu. Individuālu vēsturisko aktu vai rīcību var ietekmēt vesela virkne dažādu faktoru, piemēram, personas tautība un konfesionālā piederība, sociālā izcelšanās, izglītība, darba pieredze

un ieņemtie amati, politiskā piederība. Kā savulaik norādījis franču vēsturnieks Marks Bloks (*Marc Bloch*), “intelektuālā vai emocionālā reakcija nekad nerodas pati par sevi dabiski, tad katru reizi, kad tā istenojas, mums tajā ir jāpapūlas atklāt cēloņus”.¹⁵ Biogrāfiskā vārdnīca var palīdzēt identificēt šos cēloņus un saskatīt kopsakarības, un prognozējams, ka virknei vēsturnieku, kuru zinātniskās

intereses saistās ar Latvijas parlamentārisma un 19. gadsimta beigu un 20. gadsimta pirmās puses vēstures pētniecību, tā būs novietota grāmatu plauktā rokas stiepiena attālumā. Tāpat grāmata, it sevišķi tās ievadaļa, varētu būt interesanta lasāmviela arī plašākam lasītāju lokam – ikvienam, kuru interesē Latvijas vēsture, īpaši Latvijas parlamentārā vēsture, un personību loma tajā.

ATSAUCES UN SKAIDROJUMI

- ¹ Vienlaikus informēju, ka recenzijas autore ir Latvijas Universitātes studiju programmas “Vēsture un arheoloģija” doktorante un viņas promocijas darba vadītājs ir viens no recenzējamās grāmatas autoriem – profesors *Dr. hist.* Ēriks Jēkabsons. Lai gan studentam recenzēt mācībspēka veikumu nav laba prakse, ceru, ka šis fakts tiks uztverts ar izpratni, ņemot vērā, ka recenzijas autores zinātniskās intereses ietver Satversmes sapulces darbību.
- ² JĀNIS PLEPS. Par Latvijas Republikas Satversmi: vēsture un mūsdienas. In: Latvijas Republikas Satversme. Rīga 2012, 47.–54. lpp.
- ³ Piemēram, DŽONS HAIĐENS. Pauls Šimanis. Minoritāšu aizstāvis. Rīga 2016; ĒRIKS JĒKABSONS. Valstsvīrs Voldemārs Roberts Zāmuels. Rīga [2022]. Tāpat virkne publikāciju ir, piemēram, par Aspaziju, Raini, Kārli Skalbi, Kārli Ulmani un Zigfrīdu Anna Meierovicu.
- ⁴ Piemēram, ĒRIKS JĒKABSONS. Valstsvīrs Voldemārs Roberts Zāmuels. Rīga [2022]; VALTERS ŠČERBINSKIS. Marģers Skujenieks. In: GATIS KRŪMIŅŠ (zin. red.). Deviņu vīru spēks. Rīga 2016, 163.–179. lpp.
- ⁵ ĒRIKS JĒKABSONS, VALTERS ŠČERBINSKIS (sast.). Latvijas advokatūra: zvērināti advokāti un zvērinātu advokātu palīgi biogrāfijās, 1919–1945. Rīga 2007; ĒRIKS JĒKABSONS, VALTERS ŠČERBINSKIS (sast.). Latvijas armijas augstākie virsnieki, 1918–1940. Rīga 1998; ĒRIKS JĒKABSONS, VALTERS ŠČERBINSKIS (sast.). Latvijas ārlietu dienesta darbinieki, 1918–1991. Rīga 2003; ĒRIKS JĒKABSONS, VALTERS ŠČERBINSKIS (sast.). Latvijas notariāts: Latvijas zvērināti notāri biogrāfijās: 1889–1945. Rīga 2013; ĒRIKS JĒKABSONS, VALTERS ŠČERBINSKIS (sast.). Latvijas tiesneši: Senāts, Tiesu palāta un apgabaltiesas biogrāfijās, 1918–1940. Rīga 2017.
- ⁶ EGĪLS ZIRNIS. Pirmie legālie Latvijas saimnieki. In: SestDiena, 31.05.2024.–6.06.2024., 7. lpp.
- ⁷ Persona, kuru Šimaņu ģimene slēpa vācu okupācijas laikā, ir vēlāk pazīstamā Latvijas kino un teātra zinātniece Valentīna Freimane (1922–2018), un būtu drīzāk dēvējama par jaunu ebreju sievieti, ņemot vērā viņas vecumu un atrašanos laulībā.
- ⁸ Satversmes sapulces kārtības rullis. In: Valdības Vēstnesis, 02.11.1920., 1. lpp.
- ⁹ ĒRIKS JĒKABSONS, VALTERS ŠČERBINSKIS (sast.). Latgaliešu politiķi un politiskās partijas neatkarīgajā Latvijā. Rīga 2006. 119. lpp.
- ¹⁰ Piemēram, informācija par to, ka A. Alberings ieņēma Agrāro jautājumu komisijas priekšsēdētāja amatu, pieejama: GATIS KRŪMIŅŠ. Arturs Alberings. In: GATIS KRŪMIŅŠ (zin. red.). Deviņu vīru spēks. Rīga 2016, 43. lpp. Savukārt tas, ka Marģers Skujenieks vadījis Satversmes komisiju, norādīts arī Nacionālajā enciklopēdijā: JĀNIS PLEPS, DITA PLEPA. Latvijas Republikas Satversme. In: Nacionālā enciklopēdija. Pieejams: <https://enciklopedija.lv/skirklis/100866-Latvijas-Republikas-Satversme> (skatīts 30.03.2025.).
- ¹¹ AIVAS RAGAUSKAS, MINDAUGAS TAMOŠAITIS (sudarytojai). Didysis Lietuvos parlamentaru biografinis žodynas. (T. 2). In: Lietuvos Steigiamojo seimo (1920–1922 metų) narių biografinis

žodynas [Lielā Lietuvas parlamentāriešu biogrāfiskā vārdnīca. (2. sēj.). In: Lietuvas Konstitucionālās asamblejas deputātu biogrāfiskā vārdnīca (1920–1922)]. Vilnius 2006, pp. 6, 549; pieejams arī: https://www.academia.edu/10988030/Biographical_Dictionary_of_Members_of_the_Constituent_Seimas_Parliament_of_Lithuania_1920_1922_sudar%C4%97_A_Ragauskas_M_Tamo%C5%A1aitis_Vilnius_VPU_leidykla_2006_pp_554 (skatīts 30.03.2025.).

- ¹² Tikai Egonā Knopa biogrāfijas aprakstam ir pievienots runas fragments no debatēm par Satversmes projekta 2. daļu. Savukārt Andreja Šimaņa aprakstam – fragments no runas debatēs par Redakcijas komisijas ziņojumu par Satversmi.
- ¹³ FĒLIKSS CIELĒNS. Laikmetu maiņā. 3. grāmata: Latvijas neatkarīgās demokrātiskās republikas lielais laiks. Stokholma 1998, 98. lpp.
- ¹⁴ JURIS BALDUNČIKS. Priekšvārds. In: JURIS BALDUNČIKS (pētījuma vad.). Vārdnīcu izstrāde Latvijā, 1991–2010. Rīga 2012, 7. lpp.
- ¹⁵ MARKS BLOKS. Vēstures apoloģija jeb vēsturnieka amats. Rīga 2010, 253. lpp.

Klusuma atskaņas

Recenzija par grāmatu: **Klusumā. Kvīri, padomju vara un sabiedrība Latvijā, 1954–1991.** Ineta Lipša, Kārlis Vērdiriņš un Kaspars Zellis (red.). Rīga 2024. 351 lpp. ISBN 978-9934-615-20-7¹

Jānis Taurēns, *Dr. hist.*

 <https://orcid.org/0000-0001-6837-3901>

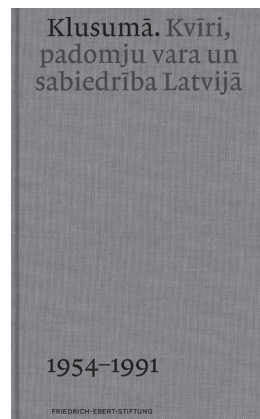

2024. gada nogalē iznākusi kolektīvā monogrāfija “Klusumā. Kvīri, padomju vara un sabiedrība Latvijā, 1954–1991”. Tās redaktori ir Ineta Lipša, Kārlis Vērdiriņš un Kaspars Zellis. Grāmatu izdevis Fridriha Eberta fonds (*Friedrich-Ebert-Stiftung*) Latvijas Universitātes pētnieka Toma Zariņa vadībā. Grāmata ir seksuālo subkultūru praksēm veltīta trīs gadus ilguša zinātniska projekta rezultāts.

Pārdomas izraisa jau grāmatas virsraksts. Vispirms jāatzīmē, ka, kaut arī jēdzienam “kvīrs” ir pasena vēsture, grāmatas varoņi nezināja, ka reiz viņus tā sauks, tomēr nosaukt kādu vēsturisku parādību ar vēlāk radītu jēdzienu ir regulāra prakse. Rodas jautājums, kā viņi sevi sauca? Vārds “homoseksualitāte” bija zināms un atrodams K. A. Irbes pierakstos. Interesanti, ka virsrakstā izvēlēta klusuma, nevis neredzamības metafora.

Autori ir pieredze kvīru vēstures pētniecībā kopš 2010. gada. Jāpiemin I. Lipšas nodaļa par homoseksualitāti viņas monogrāfijā par seksualitāti Latvijā starpkaru periodā² un viņas raksti par lesbiešu, geju, biseksuāļu un transpersonu (LGBT – *lesbian, gay, bisexual, and transgender*) kopienas vēsturi. Kopumā pētījumu par seksualitātes izpausmēm, kas neatbilst oficiālām sabiedrības normām, ir maz.³

Kvīri definēti kā cilvēki, kuru seksuālās “*prakses neatbilda heteronormatīvajām dzimtes un seksualitātes normām*”. Ar jēdzieniem autori ir korekti un uzmanīgi, norādot, ka ne vienmēr viendzimuma seksuālas attiecības liecina par seksuālu orientāciju mūsdienu izpratnē. Tomēr vārds “gejs” lietots diezgan bieži, vairāk gan Rietumu un PSRS kontekstā.

Grāmatas avoti ir gan padomju perioda oficiālie dokumenti, kas ietver Komunistiskās partijas komiteju, prokuratūras, VDK, tiesas prāvu materiālus, gan plaši izmantoti ego dokumenti – dienasgrāmatas un intervijas. Nozīmīgs avots ir Kaspara Aleksandra Irbes dienasgrāmatas.⁴

Autori apzinās, ka pilnīgu vēsturisku ainu nav iespējams iegūt. Daudzi uzrunātie bija atturīgi izteikties, autoru cerības uz lavīnas efektu, proti, ka katrs intervējamais ieteiks nākamo, arī ir bijušas pārāk optimistiskas.

Grāmatā izmantots plašs literatūras klāsts, ietverot Rietumu autoru pētījumus un liecības par kvīru seksualitāti PSRS. Autori īpaši izceļ Ritas Rudušas veidotās dzīvesstāstu grāmatas⁵ nozīmi, norādot, ka tā ir ļoti nozīmīga, ņemot vērā šādas literatūras trūkumu Latvijā.

Monogrāfijai raksturīgas teorētiskas pārdomas, pieminot zināšanu socioloģijas un ētikas problēmas, un analīzei izmantota refleksivitātes metode. Nozīme ir gan teorētiskiem konceptiem, gan tīri praktiskiem terminiem. Varbūt grāmatā būtu noderējusi neliela vārdnīca. Plaši lietots termins “krūzings” (*cruising*), kas nozīmē iepazīšanos vai seksa partnera meklējumus publiskās vietās. K. Zellis definē krūzingu šādi: “Telpa, kurā kvīri centās izveidot attiecības ar citiem.” Daži intervētie lietojuši vārdu “medības”. Šīs telpas ir bijušas dažādas, arī kafejnīcas, publiski parki un sabiedriskās tualetes, pirtis un pludmales, – plašu ieskatu par to var gūt K. A. Irbes dienasgrāmatās.

Lielu grāmatas daļu – pirmo un otro nodaļu – sarakstījis I. Lipša. Pirmajā nodaļā aplūkota situācija komunistiskajā Austrumeiropā, Padomju Savienībā un Latvijā, ietverot tiesisko regulējumu, oficiālo viedokli, kā arī populārzinātnisko literatūru ar tās stigmatizējošo un daudziem traumatisko saturu, piemēram, tāda bija K. Zāliša “Mīlestības vārdā”. Autore pievēršas represiju apjoma problēmai, norādot, ka kopumā stājās spēkā aptuveni 300 tautas tiesas spriedumu. Grāmatas otrā nodaļa saucas “Sociālās kontroles satikļojumā. Kvīru pakļaušana un rīcībspēks”. Jānorāda, ka arī svarīgā koncepta “rīcībspēks” (*agency*) visai komplicēto definīciju atrodam tikai atsaucē tiešām miniatūriem burtiem. Pārdomas

izraisa PSRS un ASV situācijas salīdzinājums. Pat neraugoties uz tā laika naidīgo oficiālo politiku, kvīru apstākļi ASV bija nesalīdzināmi labāki, un tos būtu nesalīdzināmi vieglāk pētīt.⁶ Kvīru situācija saasinājās *Nikitas Hruščova* (*Nikita Hrushhiov*) šķietami liberālo reformu periodā. Partijai, KGB, milīcijai un iereibušiem brīvprātīgiem kārtības sargiem, neskatoties uz represīvo aktivitāšu krasu pieaugumu, neizdevās pilnībā apspiest kvīru aktivitātes. Geji kļuva par noziedznieku upuriem un nevarēja par to ziņot varas iestādēm.⁷ Starp citu, pārspīlēti liekas kāda milīcijas virsnieka vēlākie nostāsti, ka viņa rīcībā bijusi kartotēka par 15 000 cilvēku (gan ne tikai kvīriem). Nodaļas otrā daļa veltīta kvīru rīcībspēkam. Neskatoties uz varas pretestību, kvīriem tomēr izdevās “piesavināties” publiskās telpas, arī varai svarīgās vietās. Interesanti liekas cilvēku protesti pret represijām, bijis pat gadījums, kad upuris pieprasījis atjaunošanu partijā. Rodas iespaids, ka arī varas konkrēti pārstāvji reizēm nesaskatīja represiju jēgu, piemēram, Augstākā tiesa atcēla notiesājošu spriedumu.

Grāmatas trešā un ceturrtā nodaļa skar mākslas pasaules kvīru likteni, te liela nozīme ir tekstu, uzvedības, attēlu analīzei estētiskās kategorijās. Trešā nodaļa, ko sarakstījis Kārlis Vērdiņš, saucas “Kvīru mājas dzīve un mākslinieka sensibilitāte”. Autors norāda uz izplatīto uzskatu, ka geju dzīve galvenokārt sastāv no “*krūzīngā, īslaicīgiem sakariem un gadījuma seksa, tomēr jāpievērš uzmanība arī tiem homoseksuāļiem, kuru dzīves centrā ir mājas dzīve, ilglaicīgas attiecības*”. Patiesībā varētu vēlēties, lai mīlestības un ilgstošu attiecību būtu vairāk, bet tāda nu bija toreizējā realitāte. Nodaļa veltīta režisora Pētera Lūča un Pētera Kaktiņa stabilajai mājas dzīvei un tai viegli pretnostatāmajam Jāņa Silenieka īsajam un trauksmainajam mūžam. Abu Pēteru kopdzīve sākās 20. gadsimta 30. gados un beidzās ar Kaktiņa nāvi 1957. gadā. Viņu kopdzīve bija tik diskreta,

ka par to tikpat kā neko nav iespējams uzzināt, izņemot ārējas izpausmes. Svarīgs tēls šeit ir abu kopīgais nams Slampes ielā un tā viesu liecības. K. Vērdiņš norāda, ka kvīru izdzīvošanas formula bija kluss un nevainojams dzīvesveids un paklausība varai. Pēc Kaktiņa nāves mūža mīlestību zaudējušajam Lūcim atlika tikai darbs teātrī. Viņa mākslu autors visai plaši analizē, norādot gan uz režisora mesliem padomju iekārtai, gan uzticību pirmskara nacionālajām vērtībām. Autors analizē viņa “performatīvo” ārējo tēlu, kas varētu likties visai samākslots. Kempis (*camp*) – termins, kas apzīmē manierīgumu, pārspilējumumu, redz dzīvi kā teātri un runu kā tīrus citātus, liekas, tā ir ļoti postmoderna pieeja. Jāņa Silenieka dzīve turpretī bija bohēmiska ar biežām dzīvesvietas un abu dzimumu attiecību maiņām (kā gan uzrakstīt tā, lai tas neizskatītos pēc mietpilsoniskas moralizēšanas?). K. Vērdiņš analizē Silenieka jeb Džona dzeju, ko vērtē kā disharmonisku ar traģiskiem un homoerotiskiem elementiem. Bez dzejoļiem nodaļas avots ir arī izteiksmīgas fotogrāfijas.

Grāmatas ceturrtā nodaļa, kuras autors ir Jānis Ozoliņš, veltīta Gunāra Pieša dienasgrāmatai, kas rakstīta no 1959. gada līdz gandrīz viņa mūža beigām 1996. gadā un ļauj spriest par viņa personību, kā arī apstiprina baumas par viņa homoseksualitāti. Tā satur arī bagātīgus materiālus par G. Pieša radošo darbu – apzinoties, ka pēcteči to lasīs, viņš daudz lappušu veltīja savas mākslas analīzei, asi uztvēris padomju perioda melnbalto kritiku. Interesants ir J. Ozoliņa secinājums, ka režisora filmas “*nepadodas tradicionālām interpretācijām, ja tās neaplūko no kvīru teorijas pozīcijām*”. G. Pieša filmu varoņi liecina par viņa apspiesto seksualitāti. Liecību par viņa attiecībām un partneriem nav daudz, un nodaļā šī tēma aplūkota ne pārāk plaši.

Grāmatas piektā nodaļa, kuras autore ir Elizabete Vizgunova-Vikmane, saucas “Noslēptās dzīves. Par sieviešu viendzimuma

mīlestību”. Šeit izpētes grūtības bijušas vēl lielākas nekā par gejiem, reizēm liec, ka “*lesbiešu [...] vienkārši nebija*”. Pētījuma mērķis tādējādi kļuva noskaidrot, kā laikabiedri uztvēra “*sievietes, kuras mīlēja sievietes*”. Nodaļā diezgan liela nozīme ir teorētiskajiem aspektiem un zinātniskās literatūras analīzei. Viens no avotiem ir K. A. Irbes dienasgrāmata, kurš identificējis lesbietes pēc ģērbšanās stila, gaitas un uzvedības. Tas varētu likties šaubīgi no tradicionālās vēstures viedokļa, kur vēlamās stiprākas liecības, tomēr vismaz atspoguļo geja uztveri par lesbietu klātbūtni sabiedrībā. Dažkārt šie un citu piesaukto liecinieku novērojumi ir pārlicinoši. Intervējamajiem dažkārt ir nosliece skaidrot divu sieviešu attiecības ar vīriešu trūkumu pēckara Latvijā un sadzīves apstākļiem – vai tā tiek meklēts attaisnojums it kā nosodāmai un nevēlamai praksei?

Grāmatas sesto nodaļu ““*Divi pasaules*”? Citādā seksualitāte kvīru un nehomoseksuāļu atmiņā” sarakstījis K. Zellis. Autors vēlas atbildēt uz jautājumu, vai heteroseksuāļi un kvīri dzīvoja atšķirīgās pasaulēs. Autors uzreiz atzīst, ka realitāte ir tomēr sarežģītāka par abu grupu bināra pretnostatišanu. Nodaļā izmantotas intervijas ar deviņiem kvīriem un astoņiem nehomoseksuāļiem; intervētie nehomoseksuāļi bija personiski pazīstami ar kvīriem. Nodaļā rodam ļoti plašu teorētisku analīzi gan par vēstures avotiem, gan par klusēšanas iemesliem. Tomēr tajā ir arī daudz konkrētu liecību, kas ļauj spriest par kvīra vīrieša dzīves ciklu no pirmās iepazīšanās ar pašu parādību līdz konkrētai praksei padomju apstākļos.

Grāmata kopumā ir unikāla un sniedz daudz jauna faktiska materiāla par kvīru dzīvi Latvijā padomju okupācijas periodā. Tā atver sociālās vēstures lappusi, kas citādi varētu aizvērties uz visiem laikiem. Visā tekstā klātesoša ir arī vara, ne tikai kā fizisks represīvs mehānisms, bet arī kā neemitīgu baiļu avots, normālu dzīvi un māksliniecisko jaunradi ierobežojošs faktors.

Lasot grāmatu, nerodas iespaids, ka sabiedrība tāda, kāda tā bija pēckara Latvijā, būtu pilnībā neatsaucīga un tās attieksme represīva, tā drīzāk varēja būt, kā norāda autori, nezinoša un arī neinformēta par varas represijām.

Autori noteikti lepojas ar izmantoto plašo teorētiskās un pētnieciskās literatūras

bāzi, tomēr darba sarežģītā valoda var apgrūtināt tā uztveri. Varbūt grāmatā noderētu personu rādītājs, kas aptvertu gan politiķus, gan zinātniekus. Noslēdzot šo recenziju, nāk prātā, ka varbūt interesanta būtu arī 90. gadu situācijas izpēte, kad blakus dažiem publiski redzamiem kvīriem pastāv arī milzīga aisberga neredzamā daļa.

ATSAUCES UN SKAIDROJUMI

- ¹ Šis publikācijas tapšanu finansējusi Latvijas Zinātnes padome, projekts “Latvijas 20.–21. gadsimta vēsture: sociālā morfoģenēze, mantojums un izaicinājumi”, projekta Nr. VPP-IZM-Vēsture-2023/1-0003.
- ² INETA LIPŠA. Seksualitāte un sociālā kontrole Latvijā, 1914–1939. Rīga 2014, 247.–304. lpp.
- ³ Sk., piemēram, JĀNIS ĶERUSS, ALDIS UPMALIS. LPSR VDK vēršanās pret Latvijas radošo inteliģenci 20. gadsimta 50. gadu beigās: 1957. gada Rīgas mākslinieku “pornogrāfijas grupas” procesa piemērs. In: *Acta Medico – historico Rigensia XVI (XXXV)* [16 (35)], 2023, 23.–66. lpp.
- ⁴ KASPARS ALEKSANDRS IRBE. Slēptā dzīve. Homoseksuāļa dienasgrāmata, 1927–1949. Rīga 2021 un tiešsaistē pieejamās digitalizētās daļas.
- ⁵ RITA RUDUŠA. Pagrīdes citādība. Homoseksuāļi padomju Latvijā. Rīga 2014.
- ⁶ Lasītāja ieskatam var noderēt mazliet skandalozais TENESIJS VILJAMSS. *Atmiņas*. Rīga 2008.
- ⁷ Nāk prātā ģeniālā britu matemātiķa Alana Tjūringa (*Alan Turing*) liktenis, kuram sūdzība policijā par viņa apzagšanu beidzās ar paša notiesāšanu un pašnāvību.

Sabiedrība un indivīds, ekonomika un politika, pagātne un nākotne, lineārais un cikliskais – pretnostatījumi un koncepcija Latvijas saimniecībā kopš 19. gadsimta

Recenzija par grāmatu: Gatis Krūmiņš (sast., red.). *Turbulence kā virzītājspēks: Latvijas cilvēki un tautsaimniecība 150 gados*. Rīga 2025. 604 lpp. ISBN 978-9934-20-728-0



Raimonds Cerūzis, *Dr. hist.*

 <https://orcid.org/0000-0001-6982-2932>

2024. gada nogalē apgādā “Jumava” klajā laista apjomīga kolektīva monogrāfija “Turbulence kā virzītājspēks: Latvijas cilvēki un tautsaimniecība 150 gados”. Grāmatas sastādītājs un zinātniskais redaktors vēsturnieks Vidzemes Augstskolas asociētais profesors Gatis Krūmiņš ir bijis vairāku ekonomiskiem aspektiem veltītu grāmatu veidotājs un līdzautors. Piemēram, 2017. gadā viņš veidojis nozīmīgu kolektīvu monogrāfiju, kurā apskatīta Latvijas saimniecības vēsture 20.–21. gs.¹, bet 2021. gadā – kolektīvu monogrāfiju, kurā aplūkotas saimnieciskās situācijas tā brīža aktualitātes un modelētas attīstības iespējas.² Jaunā grāmata uzskatāma par šī darba turpinājumu Vidzemes Augstskolas paspārnē, un tajā iesaistījušies arī vēsturnieki, kuri līdzdarbojušies abās agrāk izdotajās grāmatās, kā arī ilgstoši sadarbojušies PSRS okupācijas zaudējumu aprēķināšanas komisijā. Tostarp minami plašu atpazīstamību iemantojušie – vēsturnieks, demogrāfijas un etnogrāfijas pētnieks Ilmārs Mežs, kam izcili nopelni latviešu uzvārdu vēstures izpētē,³ un vēsturnieks Jānis Šiliņš, kas detalizēti pētījis padomju varas iso periodu (1918–1919) Latvijā.⁴

Izdevumā “Turbulence kā virzītājspēks” apvienoti, strauji mainīgajai ģeopolitiskajai situācijai pielāgoti un tālāk attīstīti autoru iepriekšējās grāmatās aizskartie dažādie aspekti. Vērtējot saimnieciskos procesus Latvijas teritorijā, grāmatā lietota problēmorientēta tematiska pieeja. Autorus interesējusi ne tikai pagātne, bet arī nākotne. Šāda pieeja ir oriģināla, jo vēstures zinātnei Latvijā tipiskais hronoloģiskais izklāsts kombinēts ar sociālajām zinātnēm raksturīgiem elementiem.

Grāmata piedāvā plašu un daudzslāņainu skatījumu uz Latvijas ekonomiskās un sociālās vēstures attīstību. Informācijas bāzi tajā veido Latvijas Nacionālā arhīva lietas, preses materiāli, statistika un dažādi pētījumi, tostarp pašu autoru iepriekš veiktie. Grāmatas vadmotīvs – piedzīvotie kari, revolūcijas, krīzes, sabrukumi un citas katastrofas (autoru sauktas par turbulencēm) uzskatāmas par izšķirošu vēsturisku virzītājspēku, jo rada vēsturiskās attīstības kāpumu un kritumu ciklus, kas savstarpēji mijas. Latvijas attīstībā un visās kopš 19. gadsimta nogales piedzīvotajās “turbulencēs” meklētas un atrastas gan pozitīvas, gan arī negatīvas attīstības tendences. Lasītājam piedāvāts kritisks, vietām arī didaktiski moralizējošs attīstības posmu apraksts un kritiski vērtēta sabiedrības spēja reaģēt uz izaicinājumiem.

Darba struktūru iespaidojušas mūsdienu aktualitātes. Grāmatas autori izvēlējušies atsevišķus saimniecības aspektus, par kuriem sabiedrībā diskutē tieši pašlaik, un veidojuši ieskatu to vēsturiskajā attīstībā. Tematiskā atlase veidojusies oriģināla. Saimnieciskās attīstības pamatiezīmes 150 gadu periodā, alkohola ražošana un patēriņš, nākotnes attīstības perspektīvas (G. Krūmiņš, 11.–136., 495.–590. lpp.), Rīgas loma saimniecībā līdz Otrā pasaules kara noslēgumam un telekomunikāciju vēsture (J. Šiliņš, 137.–182., 357.–394. lpp.), demogrāfijas un migrācijas procesi (I. Mežs, 183.–228. lpp.), lauksaimniecības un korrūpcijas attīstība (G. Krūmiņš, Baiba Kļaviņa, 393.–356. lpp.), latviešu diaspora pasaules ekonomisko procesu kontekstā (Jānis Mažeiks, 456.–494. lpp.). Rakstot par jautājumiem, kas skar Latvijas attīstību pēc neatkarības atjaunošanas, daudzviet norādīti ekspertu-praktiķu viedokļi (Valdis Dombrovskis, Edmunds Krastiņš, Einars Repše u. c.). Turklāt šī ir pirmā recenzenta vērtētā grāmata, kurā iekļauts mākslīgā intelekta rīka *ChatGPT* veidots

teksts – secinājumi par Latvijas nākotnes attīstības tendenci (562.–563. lpp.).

Problēmorientētajai darba struktūrai ir savas priekšrocības. Ekonomiskos procesus tā ļauj saistīt ar sabiedrības attīstību, piemēram, kā rūpniecības attīstība ietekmēja migrāciju vai kā reģionālā nevienlīdzība sociālajā jomā Latvijā veidojusies dažādu krīžu rezultātā. Tāpat interesanta dimensija vērojama ārzemju latviešu diasporas aprakstā. Ja parasti to raksturo kā politisku un kultūras fenomenu, tad šeit tiek aprakstītas diasporas pārstāvju saimnieciskās aktivitātes pasaulē, kas noteikti ir mazāk zināms aspekts. Vienlaikus izvēlēta pieeja struktūras izveidē sadrumstalo tekstu – lasītājiem var būt sarežģīti nolasīt autoru kopējo vadmotīvu. Var šaubīties par metodi, kas novedusi pie grāmatas tematiskās kompozīcijas. Kā autori secinājuši, ka, piemēram, tieši telekomunikācija, korrūpcija un alkohola lietojums 150 gadu kontekstā aplūkojams plašāk? Un kāpēc Rīgas loma Latvijas saimniecībā noslēdzas ar Otro pasaules karu un neturpinās visu 150 gadu periodu? Mūsdienu Latvijas tautsaimniecībā taču joprojām tieši Rīgā koncentrējas nozīmīgākie iedzīvotāju un saimniecības resursi.

Kopumā autori spējuši izmantot dažādus vēsturisko faktu piemērus, kas sarežģītus ekonomikas un demogrāfijas procesus padarījuši vieglāk uztveramus plašai lasītāju publikai. Grāmata daudzviet izceļas ar dinamisku literāru valodu, varētu pat teikt – eksperimentē un provocē ar literāro stilu jau kopš grāmatas nosaukuma izlasīšanas. Tomēr šajā slēpjas vēl viens šī kolektīvā darba klupšanas akmens ceļā uz plašas publikas prātiem – teksta satura neviendabība. Autori lieto atšķirīgas metodes, izteiksmes veidus un argumentāciju. Katrā nodaļā var novērot atšķirīgu dziļumu un detalizācijas pakāpi. Piemēram, nav šaubu par telekomunikāciju nozīmi Latvijas teritorijā kopš telegrāfa ieviešanas, bet nodaļa

par telekomunikāciju attīstību šķiet izteikti tehniska un kontrastē ar pārējām, kas ir vairāk vispārīgas. Savukārt nodaļas par demogrāfiju un migrāciju, kā arī Rīgas nozīmi Latvijas teritorijas saimniecībā ir ievērojami akadēmiskākas par darba noslēguma daļu, kas pretendē uz nākotnes modelēšanu.

Vēstures materiāla mijiedarbība ar nākotnes modelēšanu noteikti ir novitāte Latvijas vēstures literatūrā. Darbā ir vairāk nekā 100 ar jēdzienu “nākotne” saistītu teksta formulējumu, tostarp, piemēram, piedāvāti dažādi iespējamie Latvijas attīstības ceļi līdz 2040., pat 2050. gadam. Iespējams, divas no pārsteidzošajām “Turbulence kā virzītājspēks” atziņām – ekonomikas attīstības tendencēm saglabājoties, jau pēc pieciem gadiem Lietuvas IKP pārsniegs Latvijas IKP divas reizes (543. lpp.), bet, saglabājoties negatīvai demogrāfiskajai tendencei, pēc 40 gadiem Latvijā būs mazāk iedzīvotāju nekā Igaunijā (227. lpp.). Tas ir pierādījums neveiksmīgai demogrāfiskai politikai pašmājās.

Grāmatas “Turbulence kā virzītājspēks” problēmorientētajā ievirzē var saskatīt līdzību ar pasaulē atpazīstamiem ekonomikas un sociālās vēstures pētniekiem, kuri analizējuši cikliskumu, vēsturisko pārmaiņu un krīžu ietekmi uz valstu attīstību pagātnē un iespējamo ietekmi nākotnē. Atsevišķi ASV autori šīs tendences konstatējuši jau aukstā kara laikā. Piemēram, Čārlzs Kindlbergers (*Charles Kindleberger*), kas sarakstīja vienu no pirmajiem detalizētajiem pētījumiem par ekonomikas cikliem un finanšu krīzēm,⁵ Arturs Šlezingers (*Arthur Schlesinger*) par politiskajiem cikliem ASV un to nozīmi⁶. Mūsdienās piedzīvotie politiskie un ekonomiskie satricinājumi, valstu ģeopolitiskās intereses un to izraisītie izaicinājumi bijis pamudinājums jaunām polemiskās ievirzes publikācijām par attīstības lūzumpunktu jeb krīžu nozīmi vēstures procesā.⁷ Īpaši izceļams šeit būtu 2024. gada Nobela prēmijas laureātu ekonomikā Daronā Adžemoģu

(*Daron Acemoģlu*) un Džeimsa Robinsona (*James Robinson*) kopdarbs par pārticības un nabadzības vēsturiskajiem cēloņiem.⁸ Te dažādu valstu piemēros (arī PSRS) balstīta ekonomikas un politikas kopsakarība rādīta kā cikliski mainīgs process, kas atkarīgs no tā, vai valstī iedzīvotājus iekļauj vai izslēdz no saimnieciskā labuma radīšanas un baudīšanas procesa. Abu pasaulslaveno ārzemju autoru iekļaušanas vai izslēgšanas koncepcija palīdzētu latviešu autoru lūzumpunktu pieeju pozicionēt kā modernas, bet noteikti arī diskutablas vēstures teorijas sastāvdaļu. Šobrīd latviešu autoru pētījums nodots lasītājam bez šāda teorētiska pamata, bet, tulkojot darbu angļiski (kā iecerēts), to ieteicams veidot.

Turpinot pieminamas arī dažas oriģinālas, bet šaubīgas interpretācijas. Lasām, ka PSRS Otrā pasaules kara laikā neesot bijuši ilgtermiņa plāni par Latviju (530. lpp.). Šķiet, tas nonāk pretrunā ar Baltijas valstu sovjetizācijas stratēģiju, ko Kremlis īstenoja 1939.–1940. gadā un kas nekādā ziņā nav uzskatāma par neplānotu nejaušību. Šī neprecizitāte varētu radīt pārpratumus. Šķiet, ka ne tikai diskutabls, bet drīzāk šaubīgs ir apgalvojums, ka pēc 1949. gada marta deportācijām okupētās Latvijas sovjetizācija bija pabeigta (111. lpp.). Faktiski represijas un institucionālas pārmaiņas turpinājās ne tikai 50. gados, sovjetizācija šī vārda plašākā nozīmē varēja beigties, vienīgi likvidējot padomju iekārtu. Saistībā ar sovjetizācijas mantojumu atrodama arī tēze, ka kolektīvizācija laukos bijusi “dziļi racionāla” – ja tā likvidētu viensētas un Latvijas laukos visi dzīvotu ciemos, dzīves izmaksas būtu krietni mazākas, jo nebūtu jāuztur, piemēram, ekstensīva infrastruktūra, elektrotīkls (533. lpp.).

Noteikti novators ir konstatējums, ka jau 1987. gadā okupētajā Latvijā bija vērojams IKP kritums, kas apgāz sabiedrībā plašāk zināmos uzskatus, ka kritums sācies tikai pēc neatkarības atjaunošanas (115. lpp.). Tomēr

būtu bijis krietni pārliecinošāk, ja tas būtu pamatots ar pārbaudītiem avotiem. Varbūt IKP aprēķinā iztrūcis, ka tieši tobrīd, iespējams, migrantu un okupācijas karaspēka ģimeņu piederīgo maksimālā pieplūduma dēļ, “kopīgais labums”, izdalot uz vienu iedzīvotāju, bija kļuvis mazāks?

Autori intervijā “Latvijas Radio 1” par jauno grāmatu pauduši, ka plaši izplatītais pieņēmums par vislielāko iedzīvotāju skaitu Latvijas teritorijā pirms Pirmā pasaules kara, ir kļūda. Tagad jāielāgo, ka vislielākais iedzīvotāju skaits bija padomju okupācijas noslēgumā 1989.–1990. gadā.⁹ Tātad apstrīdēts pētījumos bieži minētais Latvijas iedzīvotāju skaits 1914. gadā – 2,55 miljoni (184.–185. lpp.), bet alternatīvais skaitlis, kas šķiet akceptējams un ir par ceturtdaļmiljonu mazāks, tomēr grāmatā varēja būt pārliecinošāk argumentēts, tostarp pamatots ar avotiem.

Iepriekš minētie un citi autoru kopdarba rezultāti liecina, ka izmantots plašs statistikas materiālu klāsts, tostarp salīdzinoši IKP aprēķini un demogrāfiskie rādītāji, kas raksturo Baltijas valstis kopumā. Šis aspekts padara grāmatu īpaši nozīmīgu reģionālās ekonomikas un sociālās vēstures pētniecībai. Taču, lai gan grāmatas beigās ir informācijas avotu saraksts, trūkst skaidrības par datu ieguvē lietoto metodi un daudzviet vēstures procesa atainojumā ir jūtams informācijas avotu norāžu trūkums. Atsaucēs labi iederētos arī Latvijas Nacionālā arhīva lietu nosaukumi, ne tikai numuri. Daudzviet, kur lietoti oficiālie valsts institūciju avoti vai statistikas materiāls, būtu bijusi vēlama šī materiāla kritiska ticamības pārbaude. Īpaši tas attiecas uz padomju okupācijas laiku, kad bija pieņemts noklusēt realitāti, manipulēt ar statistiku, izmantot to propagandai, lai ekonomiskajos rādītājos PSRS starptautiski neizskatītos atpalikusi.

Tā kā darba nozaļas ir problēmorientētas un šķietami autonomas, grāmatas

noslēgumā iederētos vispārīgs kopsavilkums par to, kā aprakstītie vēsturiskie procesi un jomas saistīti un kā tie veido kopainu. Par spīti šai nepilnībai, grāmatas teksts ļauj izsecināt vairākus jautājumus, kas nodarbina autori un par kuriem viņi vēlētos diskutēt plašāk. Piemēram, cik lielā mērā attīstība bijusi atkarīga no ārējiem un cik lielā mērā no iekšējiem ekonomiskiem faktoriem? Proti, vai Latvijas ekonomikas attīstību tik ļoti noteikuši pašmāju ierēdņi, politiķi, ministri un valdības vadītāji, kā tas izsecināms no agrāk klajā laistiem vēstures pētījumiem? Cik lielā mērā latvieši varēja veidot vēsturi un varēs veidot nākotni? Respektīvi, vai esam pasīvi globālā procesa dalībnieki vai tomēr varam to aktīvi iespaidot? Secināms, ka autorus vieno uzskats par saimniecības valstiskās plānošanas nepieciešamību un jēgpilnumu – arī šis aspekts, šķiet, ir polemiku raisošs. Proti, vairākās vietās noraidīta kritika un, kā rakstīts, pat izsmējīga pieeja, kas akadēmiskajā literatūrā veltīta, piemēram, Kārļa Ulmaņa iesāktajai saimniecības plānošanai 1938. gadā (63.–64. lpp.) un rūpniecības attīstības veicināšanai (76.–77., 79., 81., 84. lpp.).

Aizskarta arī kāda ļoti nozīmīga, iespējams, pat visas Rietumu pasaules paradigmas problēma. Tā saistīta ar alternatīvās vēstures attīstības vīziju, ko “Turbulence kā virzītājspēks” iezīmē. Darbā lasāms, ka Vācu Impērijas uzvaras gadījumā Pirmajā pasaules karā Latvijas teritorijā saglabātos kārtu privilēģijas, muižnieku zemes īpašumi, notiktu latviešu pārvācošana utt. (30. lpp.). Vai tiešām viss tik skaidri? Drīzāk nē. Vācu ķeizārvalsti tobrīd bija moderna sabiedrība, noteikti nebija atbalsta Baltijas arhaiskajai kārtībai un muižniecībai, liela teikšana politiskajā procesā visu kara laiku bija aristokrātu pretiniekiem sociāldemokrātiem, vācu liberālie intelektuāļi, kā, piemēram, Frīdrihs Naumans (*Friedrich Naumann*) piedāvāja

revolucionāri jaunu Eiropu vienojušu un iekļaujošu arhitektūru.¹⁰ Pazīstamais britu-amerikāņu vēsturnieks Nīls Fērgusons (*Niall Ferguson*) tādēļ provokatīvi ir rakstījis pavisam pretēji jaunās grāmatas autoriem – ja Vācu Impērija karā uzvarētu, tad Eiropā jau 80 gadus agrāk izveidotos kaut kas līdzīgs Eiropas Savienībai un, protams, nebūtu labi zināmo priekšnoteikumu Otrajam pasaules karam.¹¹ Jāatzīst, visai racionāla interpretācija, kurai ir iespēja attīstīties, ja Krievijas tradicionālā propagandas autoritāte abu pasaules karu vainas interpretācijā turpinās sagrūt. Šeit ir un būs pamats turpmākām

vēsturnieku diskusijām, un paldies kolēģiem par polemisku ievirzi!

Lai gan darbā ir metodoloģiskas nepilnības un teksts daudzviet ir moralizējošs, tas ir nozīmīgs pienesums ekonomiku un sabiedrību ietekmējošo spēku izpētē. “Turbulence kā virzītājspēks” ir vērtīgs papildinājums arī Latvijas sociālās un ekonomiskās pagātnes apzināšanā, jo piedāvā padziļinātu ieskatu atsevišķu mūsdienās īpaši aktuālu aspektu vēsturiskajā ģenēzē. Grāmatai ir iespējas piesaistīt plašu lasītāju loku un kalpot par pamatu jēgpilnai diskusijai, tieši tā, kā to autori grāmatas ievadā vēlējušies.

ATSAUCES UN SKAIDROJUMI

¹ GATIS KRŪMIŅŠ (red.). Latvijas tautsaimniecības vēsture. Rīga 2017.

² GATIS KRŪMIŅŠ (sast., red.). Kā neapmaldīties nākotnē?: piederības un līdzdalības loma demokrātiskas sabiedrības stiprināšanā Latvijā. Rīga [2021].

³ ILMĀRS MEŽS. Latviešu uzvārdi arhīvu materiālos. 5 sējumi. Rīga 2017–2022.

⁴ JĀNIS ŠILĪŅŠ. Padomju Latvija 1918–1919. Rīga 2013.

⁵ CHARLES P. KINDLEBERGER. Manias, Panics, and Crashes: A History of Financial Crises. New York 1978.

⁶ ARTHUR M. SCHLESINGER. The Age of Roosevelt. The Crisis of the Old Order 1919–1933. Boston 1957; ARTHUR M. SCHLESINGER. Cycles of American History. Boston 1986.

⁷ NIALL FERGUSON. The Ascent of Money: A Financial History of the World. London 2008; KENNETH ROGOFF, CARMEN REINHART. This Time is Different: Eight Centuries of Financial Folly. Princeton 2009.

⁸ DARON ACEMOĞLU, JAMES A. ROBINSON. Why Nations Fail: The Origins of Power, Prosperity, and Poverty. New York 2012.

⁹ MARIONA BALTALNE, PAULA GULBINSKA, SANDRA KROPA. Latvijas tautsaimniecība 150 gados: kā dažādas krīzes ietekmējušas ekonomiku un sabiedrību. “Latvijas Radio 1” raidījums “Zināmais nezināmajā”, 16.01.2025. Pieejams: <https://lr1.lsm.lv/lv/raksts/zinamais-nezinamaja/latvijas-tautsaimnieciba-150-gados-ka-dazadas-krizes-ietekmejusa.a201547/> (skatīts 22.01.2025.).

¹⁰ RAIMONDS CERŪZIS. Frīdrihs Naumans. In: Nacionālā enciklopēdija. Pieejams: <https://enciklopedija.lv/skirklis/180866-Fridrihs-Naumans> (skatīts 23.01.2025.).

¹¹ NIALL FERGUSON. The Pity of War. New York 1999, pp. 172, 458–460.

Nav tikai vienkārši stāsts par Padomju Savienības valstsvīru Ivaru Smilgu

Recenzija par grāmatu: Jurijs Sļozkins.
Ivars Smilga un latviešu revolūcijas
epilogs Krievijā. Rīga [2022]. 127 lpp.
ISBN 978-9934-8802-2-3



Ēriks Jēkabsons, *Dr. hist.*

 <https://orcid.org/0000-0002-4961-106X>

Nu jau savu ilgstošo nozīmīgo darbību valsts kultūras un politikas laukā diemžēl un diezgan negaidīti beigušais žurnāls “Rīgas Laiks” 2022.–2023. gadā aizsāka un realizēja arī īsu, bet samērā veiksmīgu izdevējdarbību būtisku neliela apjoma darbu izdošanā. Tā ir sērija “Rīgas Laika mazās grāmatas”, un tajā kopumā tika izdoti pieci darbi – arī krievu rakstnieka Īzaka Bābela (“Odesas stāsti”), literāta un aktiera Andra Kalnozola (“Eiropas stāsti”), Kanādas žurnālista Batlera Brina-Džonatana (“Pasažieris”), kā arī “Radio Happenings” sarunas. Tā ir kopumā diezgan atšķirīgu lasošajai latviešu auditorijai nozīmīgu literāri filozofisku tekstu kopa, kura jau ieņēmusi noteiktu vietu arī mūsu literārajā mantojumā un publicistiskajā telpā. Tomēr pirmajam sērijā izdotajam darbam ir nozīmīga vieta arī mūsu vēstures zinātnē. Diemžēl tā iznākšana Latvijas sabiedrībā nepelnīti “pazuda” pēc pandēmijas, karsto starptautisko un iekšpolitisko norišu atmosfērā. Runa ir par faktiski aizmirstam, taču ļoti ievērojamam latviešu revolucionāram – Ivaram Smilgam – un viņa darbībai veltīto, no krievu valodas tulkoto Jurija Sļozkina darbu.¹

Jurijs Sļozkins (*Jurij Sļozkin, Yuri Slezkina*) ir viens no ievērojamākajiem pasaules līmeņa 20. gadsimta pirmās puses Padomju Savienības vēstures speciālistiem. Beidzis Maskavas Valsts universitāti, J. Sļozkins kopš 70. gadiem dzīvoja un izglītojās Rietumos, 2004.–2013. gadā bija Kalifornijas Universitātes (Bērklī) Slāvu, Austrumeiropas un Eirāzijas studiju centra direktors, bet no 2019./2020. mācību gada ir Oksfordas universitātes zinātniskais līdzstrādnieks Lielbritānijā. Strādājis arī Vācijas un Francijas, Krievijas zinātniskajos centros, bet 2021. gadā – viesprofesora statusā – arī LU Vēstures un filozofijas fakultātē. Vispārēju uzmanību izpelnījušies vairāki J. Sļozkina darbi, piemēram, par Padomju Savienības

sieviešu dzīvi līdz Otrajam pasaules karam, nelielo Krievijas ziemeļu tautu likteni, ebreju tautas vēsturi u. c.² Turklāt viens no zināmākajiem J. Sļozkina darbiem ir “Valdības nams. Krievu revolūcijas sāga”, kurā autors caur 505 augstākās klases dzīvokļos namā iepretī Kremlim mītošo Padomju Savienības valdošās elites pašu augstāko amatpersonu (t. sk. ap 30 latviešu, ieskaitot I. Smilgu līdz represēšanai) dzīves un darbības prizmu skata sarežģīto valsts un boļševiku režīma vēsturi no cara varas līdz elitārākā Maskavas dzīvojamā nama iemītnieku fiziskai iznīcināšanai masu represijās 1937.–1938. gadā.³

Jāatzīst par dziļi neikdienišķu parādību, ka šāda līmeņa autors (J. Sļozkins) vienu no darbiem veltījis Latvijas vēsturei jeb, pareizāk, Latvijas vēsturei plašākas telpas kontekstā, turklāt tajā skaidri apliecinot, ka, neraugoties uz pēdējos gados neoficiāli raisījušos diskusiju, vai mūsdienu latviešu vēsturnieku pienākumos ietilpst nācījas “atšķēlušās daļas” jeb starpkaru periodā Latvijā neatgriezušos un savai dzimtenei kļāji naidīgās Padomju Savienības politiku realizējošās latviešu nācījas pārstāvju darbības analīze, tas vienkārši ir jādara. Jo citādi mēs nespējam ne pasaulei paskaidrot patiesos, kopumā dziļi loģiskos samērā plašās parādības cēloņus, ne arī pilnvērtīgi izprast paši savu vēsturi un vienu no tās 20. gadsimta sarežģītākajām epizodēm, kas izpaušmi rada ievērojamā latviešu atbalstā Padomju Krievijas boļševiku partijai un tās realizētajai politikai. Šis atbalsts bija lielāks, nekā sniedza citas reģiona tautas, kaut arī kopumā šāda tendence bija diezgan masveidīga arī ebrejiem, poļiem, igauņiem u. c., un sakarā ar darbā daudzkārt pieminēto jāatzīst – īpaši pamanāms, ņemot vērā joprojām stipri mitoloģizēto latviešu strēlnieku lomā Pilsoņu kara norisēs, pievienojot tikpat mitoloģizēto “strēlnieku” saistīšanu ar latviešiem boļševiku represīvo un citu iestāžu dienestā Pilsoņu kara norisēs, tāpat

daudzu etnisko latviešu atrašanos vadošos amatos PSRS augstākajās politiskajās, militārajās, represīvajās un saimnieciskajās struktūrās arī pēc Pilsoņu kara.⁴

Līdz 80. gadu beigām runāt par 1937.–1938. gadā represēto latviešu esamību Padomju Savienības elitē Latvijas neatkarības laikā bija ne vien iespēja apliecināt savu padevību okupācijas režīmam, bet, lai cik tas izklausītos paradoksāli, arī viena no iespējām galēji ierobežotajos apstākļos paust patriotisku nostāju, turklāt ne obligāti padomju (īpaši, runājot par latviešu strēlniekiem). Taču starp viņiem nevarēja būt Ivars Smilga – neapšaubāmi viens no ievērojamākajiem un pēc ieņemtā stāvokļa nozīmīgākajiem latviešiem boļševiku apvērsuma jeb revolūcijas un Pilsoņu kara norisēs, kā arī pēc tam. Jo viņš kā “trockists” tika represēts ievērojami ātrāk, vārdam pazūdot no oficiālās Padomju Savienības vēstures.

Līdz Atmodai I. Smilgas vārds tika gandrīz pilnībā noklusēts. Iespēja atcerēties arī viņu parādījās 80. gadu nogalē.⁵ Pēc neatkarības atgūšanas par latviešiem Padomju Savienībā ir rakstījuši Vitālijs Šalda, Tatjana Barteļe, Jānis Riekstiņš, Toms Ķikuts u. c., epizodiski pieminot arī I. Smilgu.⁶ Tomēr līdz šim nav tapusi zinātniska, argumentēta un ar kopīgām norisēm pasaulē saistīta analīze par šo būtisko mūsu vēstures epizodi.

I. Smilgas izcelsme un biogrāfija ir izcils piemērs nācījas komplicētajai vēsturei. I. Smilga dzimis 1892. gadā Alojasa pagasta Mežurgās ļoti turīga (150 hektāru liela saimniecība) un inteliģenta saimnieka Teņa Smilgas ģimenē. Būdam Valmieras proģimnāzijas skolnieks (Ivars Kļava Pāvila Roziša romānā “Valmieras puikas”), piedalījās 1905. gada revolūcijas norisēs. Pēc tam, kad soda ekspedīcija noslepkavoja viņa tēvu, Ivars iestājās sociāldemokrātu partijā, no 1910. gada studēja tieslietas Maskavas Tautas universitātē, 1911. gadā tika no tās izslēgts par politisku darbību, bet 1915.–1917. gadu pavadīja izsūtījumā Sibīrijā. Pēc

Februāra revolūcijas atbrīvots, Petrogradā kopā ar V. Ļeņinu un citiem ievēlēts par boļševiku partijas Centrālās Komitejas loceklis un komandēts “*darbā*” par “*apgabala armijas, flotes un strādnieku izpildkomitejas priekšsēdētāju*” Somijā ar uzdevumu organizēt tur boļševiku nākšanu pie varas. Starp citu, viņš arī koordinēja sarkangvardu vienību nosūtīšanu uz Petrogradu apvērsuma dienā 7. novembrī. Pēc Somijas neatkarības proklamēšanas iecelts par Padomju Krievijas pilnvaroto pārstāvi šajā valstī, aktīvi piedalījās Pilsoņu kara izraisīšanā, pēc sarkano sakāves atgriezās Krievijā, turpmākajos gados pildīja atbildīgus uzdevumus Pilsoņu kara frontēs, būdams to Revolucionārās Kara padomes loceklis (Ziemeļu-Urālu, Austrumu, Dienvidaustrumu, Kaukāza, Rietumu un Dienvidu). Turklāt no 1919. gada maija viņš bija visas valsts Kara Revolucionārās padomes loceklis un Sarkanās armijas Politiskās pārvaldes priekšnieks, respektīvi, armijas galvenais politiskais komisārs (faktiski vadīja visu armijas komisāru darbību).

Pēc kara I. Smilga palika PSRS un kļuva par ietekmīgu ekonomistu. 1921.–1923. gadā viņš bija Augstākās tautas saimniecības padomes priekšsēdētāja vietnieks, 1924.–1926. gadā Valsts plāna priekšsēdētāja vietnieks, pēc tam G. Pļehanova Ekonomiskās universitātes profesors un direktors, neilgi Tālo Austrumu bankas direktors. 1927. gada decembrī arestēts kā opozīcijā nonākušā Ļeva Trocka atbalstītājs, izslēgts no partijas un izsūtīts. 1930. gadā, pēc paustās “grēku nožēlas” apžēlots un atjaunots partijā, bija Augstākās tautas saimniecības mobilizācijas pārvaldes priekšsēdētāja vietnieks, no 1933. gada – Valsts plāna komitejas priekšsēdētāja vietnieks Vidusāzijas sektorā, 1934. gadā atbrīvots no amata, 1935. gada janvārī arestēts un nogādāts Verhņeuraļskā izciest piespriesto 10 gadu ieslodzījumu. 1938. gadā pārvests uz Maskavu, kur piespriests nāvessods, nošauts. Arestēta un nošauta arī dzīvesbiedre

Nadežda, arestētas abas meitas, arestēts arī PSRS dzīvojošais brālis Pāvils, kas miris ieslodzījumā.

J. Sļozkins darbā par I. Smilgu lieto sev ierasto metodi, caur galvenā varoņa tēlu atspoguļojot plašākus procesus un norises, šajā gadījumā – latviešu vietu un lomu Krievijas revolūcijā. Darba ievadā rakstīts:

“Nav iespējams pētīt boļševiku vēsturi, nepamanot latviešus. Toties var izlasīt vairākas grāmatas par latviešu vēsturi, tikpat kā nepamanot boļševikus. Un var, cik tik, lasīt par krievu revolūciju, bet latviešu revolūciju tā arī neieraudzīt [...] Krievu revolūcija [...] nebija tikai krievu revolūcija vien. Dažādām revolūcijām – poļu, gruzīnu, somu, kalniešu, ebreju – bija dažāds sastāvs, mērogs, izcelsme un attiecības ar galvaspilsētām un kaimiņiem. Vērienīgākā, radikālākā un sekmīgākā no tām bija latviešu revolūcija, kuras rezultāts bija suverēnas valsts nodibināšana Latvijā un boļševiku valdīšanas sākums lielākajā Krievijas Impērijas teritorijas daļā [...] Neviena cita nacionāla sacelšanās nav izrādījusies tik nozīmīga Krievijas vēsturē.” (5.–6. lpp.)

Minētais īsi summarizē arī darba galveno domu un vadmotīvu – pamatā tas ir loģisks, kaut arī prasa zināmu precizēšanu nākotnē, iespējams, sadarbojoties ar latviešu vēsturniekiem, jo, piemēram, rodas jautājums par pašu terminu “latviešu revolūcija” un tā lietošanu arī attiecībā uz latviešiem pilnīgi svešas un naidīgas, brutālas un totalitāras varas kalpībā pārgājušiem etniskajiem latviešiem (abstrahejoties no daļēji nacionāliem cēloņiem, kas viņus tur noveda). Tāpat – neatkarību izveidoja ne jau tikai latvieši, kā var saprast no iepriekš citētā, bet arī poļi, somi u. c.

Autors analizē cēloņus, kuru dēļ 1905. gada revolūcijas laikā Latvijā “*ticības, neprāta un varmācības (revolucionāras un represīvas) bija vairāk nekā citās*

impērijas daļās”, atbildi daļēji pamatoti saskatot augstākajā urbanizācijā un latviešu bezzemnieku īpatsvara līmenī attiecībā pret vācu muižām, vispārējā lasītprasmē, kā arī nacionālajā faktorā, ko būtiski papildināja marksistiskā retorika (14.–15. lpp.). Pamatā pareizi, kaut arī šis nākotnē noteikti izvēršams, izceļot tieši nacionālo faktoru (1905. gada revolūcija visasāk risinājās vietās, kur blakus sociāli ekonomiskajiem apstākļiem pastāvēja nacionālā apspiešana), turklāt jāpiebilst, ka ir stridīgs jautājums, vai tieši Latvija, kā minēts, vai tomēr Polijas teritorija bija tā, kur revolūcija norisa visradikālāk (vienkārši Polijas teritorija šajā ziņā joprojām tiek “izstumta” no Krievijas historiogrāfijas, acimredzot apzinoties Polijas nošķirtību no Krievijas, kas savukārt netiek attiecināta uz Baltijas tautām). Rakstot par 1905. gada revolūcijas laika “Valmieras puikām” (I. Smilga bija viens no centrālo tēlu prototipiem Pāvila Roziša šāda nosaukuma romānā) un to ideāliem, autors labi norāda uz viņu dažādo likteni – politiķis Linards Laicēns, rakstnieki Rūdolfs Akers un Pāvils Rozītis, gleznotājs Niklāvs Strunke, vēsturnieks Arveds Švābe, literatūrzinātnieks Rūdolfs Egle, publicists Jānis Lapiņš, agronoms un rektors Pāvils Kreišmanis, dzejnieks Jānis Kārklīņš, žurnālists un “diplomāts” (patiesībā padomju spiegs) Jānis Masters (Straujāns) (13. lpp.) –, atzīmējot, ka “*viņu ceļi šķirsies*”. Jādomā, bija būtiski norādīt, ka no visiem minētajiem vienīgi Jānis Masters un daļēji arī Linards Laicēns (tikai no 1932. gada) kopā ar I. Smilgu darbojās PSRS, kur arī tika nogalināti (J. Masters 1926.–1935. gadā bija PSRS Telegrāfa aģentūras korespondents Rīgā). Pārējie darbojās neatkarīgajā Latvijā, aktīvi un pilnvērtīgi realizējot neatkarīgas valsts ideju.

Līdzīgi, runājot par latviešu vietu un lomu Krievijas Pilsoņu kara norisēs, autors sniedz latviešu lasītāju pārsteidzošu informāciju par latviešu iesaisti boļševiku represīvajās struktūrās (piemēram, 48% no

čekas personāla 1918. gada septembrī un 19,6% 1922. gadā), īsi skaidrojot minētā iemeslus – izglītību, politisko pārliecību, arī “novadniecības principu”, latviešiem iesaistot struktūrās tautiešus u. c. Minētajam apstāklim un aprēķiniem noteikti jāpievieno neminēts, taču ļoti būtisks apstāklis – nevienai citai bijušās Krievijas Eiropas daļas tautai nebija tik liels šajā periodā Krievijā dzīvojošo Pirmā pasaules kara laikā no dzimtenes atrautu piederīgo īpatsvars kā latviešiem (simtiem tūkstošu cilvēku). Starp citu, minētais noteica arī latviešu strēlnieku vienību papildināšanas iespējas mobilizācijās. Darbā skatīta arī latviešu strēlnieku loma un nozīme, minot būtībā cildinošus viedokļus par viņiem, atzīmētas kaujaspējas u. c., tomēr autors zināmā mērā nevilšus turpina, pirmkārt, attīstīt mītu par strēlniekiem kā izšķirošo spēku ne vien Sarkanās armijas uzvaras panākšanā, bet arī boļševiku varas nodibināšanā kopumā, kaut arī viena divīzija, kurā 1920. gadā tikai daļa karavīru bija latvieši, to izdarīt nevarētu pat desmitkārt mazākā par Krieviju teritorijā, otrkārt – tāpat nevilšus – arī mūsdienu Krievijas un zināmā mērā arī pasaules sabiedriskā doma jau tradicionāli saista strēlniekus ar latviešu čekistiem, komisāriem, ar latviešu strēlniekiem nekad sakarā nebijušiem citu vienību komandieriem (nekādas, pat attālas saiknes ar karavīriem strēlniekiem nebija arī darbā minētajam masu slepkavam Leonīdam Zakovskim un daudziem citiem, arī I. Smilgam). “Latdivīzijas” karavīru noskaņojumu labi raksturo strēlnieku lielākās daļas atgriešanās Latvijā, arī vēlākais dienests Latvijas armijā un drošības struktūrās, bet dienesta iemeslus Sarkanajā armijā (haoss valstī, nepieciešamība pakļauties mobilizācijai, bads, apdraudējums u. c.) diezgan izskaidro arī masveida dezertēšana (atsevišķos pulkos līdz 70% karavīru), sabrūkot Padomju Latvijas armijai 1919. gada maijā un jūnijā, kā arī pieejamās strēlnieku atmiņas kā avots.

Lielā mērā pateicoties laikabiedru un arī I. Smilgas meitas Tatjanas atmiņām, J. Sļozkins darba gaitā sniedz samērā sīku I. Smilgas personības un arī ārējā tēla raksturojumu, nevairoties no zināmā mērā kompromitējošām detaļām (piemēram, piedzēršanās kopā ar Fēlikšu Dzeržinski; 63. lpp.). Tāpat atspoguļojumu rod I. Smilgas kā augstākā ranga amatpersonas un viņa ģimenes ikdienas dzīve, cita starpā – samērā ciešie sakari ar citiem latviešiem elitē, kā arī viņa divkārtējās represēšanas gaita.

Autors prasmīgi atspoguļo Padomju Savienības vadošās elites, kurā apgrozījās I. Smilga ar ģimeni, savstarpējās attiecības, konkurenci uz amatiem, grupējumu cīņu u. c. būtiskas detaļas. I. Smilga kopā ar Grigoriju Zinovjevu un Ļevu Kameņevu bija Ļeva Trocka veidotās legālās opozīcijas ietekmīgs dalībnieks līdz tās likvidācijai, tādēļ šī iepazīstināšana ir sevišķi būtiska, jo faktiski I. Smilga bija viens no retajiem, ja ne vienīgais, boļševiku elitē esošais latvietis, kurš uzdrošinājās iebilst J. Staļina ekonomiskajiem uzskatiem (1917. gada pavasarī I. Smilga Petrogradā bija mitinājies vienā dzīvoklī ar J. Staļinu un V. Molotovu, gatavojot varas sagrābšanu boļševikiem).

Kopumā mēs J. Sļozkina atspoguļojumā redzam I. Smilgu kā cilvēku, kurš visu mūžu saglabājis savu jaunības dienu ideālismu. Autors raksta, ka I. Smilga uzticīgi, līdzīgi daudziem citiem latviešiem, *“kalpoja vispārējās atbrīvošanas idejai”*, jo šajā gadījumā

“Valmieras proģimnāzijas pasaules revolūcija bija nesaraunami saistīta ar latviešu revolūciju [...] 1918. gadā revolūcija patvērās Krievijā, un to vajadzēja aizstāvēt. Pēc uzvaras pār Vrangelī padomju valsts pārta-pa proletariāta diktatūrā. Latvija kļuva par daļu no “naidnieku ielenkuma”.” (56. lpp.)

Tātad, netieši sugestēts, I. Smilga saglabāja savu ideālismu, arī atrazdamies grūti aptveramā brutalitātē Pilsoņu kara norisēs

un tieši tajās piedaloties, arī ikdienā redzot boļševiku režīma necilvēcību, iedzīvotāju nabadzību un badu, paša ģimenei “pelnīti” dzīvojot komfortā un zināmā “jaunās elites” labklājībā, vēl vairāk – sirsnīgi draudzējoties ar masu slepkavu Fēlikšu Dzeržinski u. c. Pēdējā piezīme ir retoriska un nāk no recenzenta, iezīmējot plašāku problēmu – vai tiešām inteliģenta cilvēka gadījumā varam runāt par ideālisma istu saglabāšanu, nevis izlikšanos kaut vai pašam sev, tieši esot lieciniekam grūti aptveramam absurdam un represijām, kas galu galā iznīcinās pašu? Vai viss minētais nedod iespēju raksturot I. Smilgu un viņam līdzīgos kā laikmeta un apstākļu, kā arī sevis pašu apzināti veidotas traģiskas personības, kuras tika “iesviestas” baisā sistēmā, ko dēvē par totalitārās PSRS valsts aparātu, kā lielākas vai mazākas (turklāt I. Smilgas un viņam līdzīgo gadījumā ne kā pasīvas, bet augstākā līmeņa aktīvas) skrūvītes, kuras bija spiestas tajā funkcionēt, mēģinot tēlot jeb sevi un apkārtējos pārliecināt, ka joprojām tic ideāliem? Lielākā daļa bez iebilšanas, I. Smilga – ar mēģinājumiem iebilst, tiesa, ne pret sistēmu kā tādu, vien pret “pasaules revolūcijas” izraisīšanas ceļa niansēm.

Ar I. Smilgas piemēru atklāta vēl kāda negaidīta un zīmīga, nācijai kopumā traģiska nianse – 1917.–1920. gadā bieži vien pretējās pusēs nonāca daudzu ģimeņu locekļi. 1925. gada vasarā Smilgas sieva Nadežda (starp citu, 1920. gadā viņa bija “strādājusi” čekas Sieviešu nodaļā) ar abām meitām viesojās pie Ivara brāļa Arvida un māsas Millijas Latvijā (61. lpp.), turklāt Arvids Neatkarības kara laikā bija karojis pret Sarkanā armiju. Ivara brālis Miķelis bija skolotājs Cēsīs, bet viņa dēls Elmārs Neatkarības kara laikā cīnījās Kalpaka bataljonā, bija kara laika ierēdnis, 1920. gadā beidza Kara skolu, vēlāk bija aizsargu pulka komandiera palīgs un, tuvojoties Sarkanajai armijai, 1944. gadā devās trimdā uz Zviedriju. Interesanti, ka

arī PSRS militārajās struktūrās augstāko amatu sasniegušā korpusa komandiera Roberta Eidemaņa jaunākais brālis Haralds 1922. gadā iestājās Latvijas Kara skolā, ko beidza pēc diviem gadiem, un līdz savai nāvei 1938. gada maijā Rīgā sasniedza kapteiņa dienesta pakāpi Latvijas armijas Bruņoto vilcienu pulkā,⁷ utt.

Darbs nav iecerēts kā detalizēta galvenā varoņa biogrāfija, tā mērķis ir ar viņa darbības pavērsiena punktu palīdzību atspoguļot plašākus procesus (šajā gadījumā – “latviešu revolūciju”). Turklāt, runājot par vienu no kontroversālākajām Smilgas un latviešu darbības kopumā epizodēm – Krievijas Pilsoņu karu –, autors nevirās no I. Smilgas dalības raksturojuma “nepaklausīgo” karavadoņu prāvās, pieprasot tiem nāvēssodu un izmantojot komisāriem raksturīgo retoriku (vienlaikus gan norādīta viņa šķietamā nepatika pret nāvēssodu kā tādu), u. c. Tomēr nav pilnībā izprotams, kādēļ faktiski apietas I. Smilgas boļševiku varas raksturu un tās kalpībā esošo latviešu darbību īpaši labi raksturojošās aktivitātes “starptautisko attiecību laukā”: 1917.–1918. gadā viņš mēģināja organizēt Somijas neatkarības noslāpēšanu (Krievijas diplomātiskā pārstāvja statusā!), bet 1920. gada vasarā, no 23. jūlija, kā armijas Politiskās pārvaldes priekšnieks (faktiski – Rietumu frontes komisārs) klātienē piedalījās uzbrukuma Polijai laikā Smoļenskā izveidotās un vēlāk Bjalistokā darbojošās poļu izcelsmes masu slepkavas Fēliksa Dzeržinska vadītās Polijas Pagaidu

Revolucionārās komitejas (faktiski – boļševiku Polijas “valdības”) organizēšanas un tās darbības koordinācijas darbos, tā ieņemot pastāvīgu un izteikti negatīvu vietu arī Polijas vēsturē.

Faktoloģisku neprecizitāšu darbā nav daudz, un tās ir izņēmumi, piemēram, minēts, ka Pjotrs Vrangelis apbalvots ar Svētā Jura krustu (41. lpp.), – īstenībā viņš bija apbalvots ar Svētā Jura ordeni (Svētā Jura krusts bija medaļa, ko piešķīra zemāku dienesta pakāpju karavīriem).

Darbā izmantoti lielākoties Krievijas, kā arī (saprotais, mazāk) – Rietumu un arī Latvijas avoti un literatūra (tas ir sevišķi būtiski un labi), izmantota arī autora intervija ar Ivaru Smilgas meitu Tatjanu Smilgu-Polujanu 1998. gadā. Darbs bagātināts ar Alojas novadpētniecības centra, Valmieras muzeja, Krievijas muzeja “Māja Krastmalā” fotomateriāliem, tas papildināts ar zinātnisko aparātu (atsaucēm).

Autors ir augstākā līmeņa profesionālis, un darbs par Ivaru Smilgu – nozīmīgs ieguldījums ne vien Krievijas, Latvijas un citu boļševisma skarto zemju vēstures izpētē (laba “gadījuma analīze”), bet arī nopietns un draudzīgs pamudinājums Latvijas vēsturniekiem pievērsties visām šķietami “neērtajām” tēmām savas tautas vēsturē. Tādējādi arī izprotot savas valsts vēstures vietu plašākā kontekstā un, iespējams, būtiski papildinot un pat labojot citu zemju vēsturnieku izpratni par norisēm kopīgajā pētniecības laikā un telpā.

ATSAUCES UN SKAIDROJUMI

- ¹ Krievu valodā darbs pieejams: <https://ru.rigaslaiks.art/agora/ivar-smilga-i-rossiyskiy-epilog-latyshskoy-revolyuicii-21297> (skatīts 20.04.2025.).
- ² YURI SLEZKINE. Arctic Mirrors: Russia and the Small Peoples of the North. Ithaca 1994; SHEILA FITZPATRICK, YURI SLEZKINE (ed.). In the Shadow of the Revolution: Life Stories of Russian Women from 1917 to the Second World War. Princeton 2000; YURI SLEZKINE. The Jewish Century. Princeton 2004.
- ³ YURI SLEZKINE. The House of Government: A Saga of the Russian Revolution. Princeton 2017.

- ⁴ Sk., piemēram, ĒRIKS JĒKABSONS. Latvieši Sarkanās armijas un Iekšlietu tautas komisariāta vadībā Padomju Savienībā 1921.–1938. gadā. In: Latvijas Kara muzeja gadagrāmata, X. Rīga 2009, 173.–222. lpp.; IVETA LEPEŠKO. PSRS “elītes latvietis” Roberts Eidemanis – kareivis, kurš dzejoja, vai dzejnieks, kurš karoja? Pieejams: <https://www.lsm.lv/roberts-eidemanis> (skatīts 21.04.2025.); u. c.
- ⁵ Sk., piemēram, VIKTORS BĒRZIŅŠ. Zudušais vārds. In: Zvaigzne 1988, Nr. 20, 5.–6. lpp.; TATJANA SMILGA-POLUJANA. Mans tēvs Ivars Smilga. In: Padomju Latvijas Komunisti 1988, Nr. 12, 61.–66. lpp.
- ⁶ Sk., piemēram,, JURIS GOLDMANIS (red.). Latvieši PSRS varas virsotnēs. Ilūzijas un traģēdija: 20. gadsimta 20.–30. gadi. Rīga 2013; JĀNIS ŠILIŅŠ, MĀRIS ZANDERS. Ķēpīga tēma. Latvieši – boļševiku balsts? Jelgava 2020.
- ⁷ Sk.: Latvijas Nacionālā arhīva Latvijas Valsts vēstures arhīvs, Rīga, 5601-1-1577.

Ziņas par autoriem

About Authors

Una Bērente ir vēstures maģistre (LU, 2011), Latvijas Universitātes Humanitāro zinātņu fakultātes Latvijas Universitātes studiju programmas “Vēsture un arheoloģija” doktorante. Promocijas darba tēma: “19.–20. gs. pirmās puses zemnieku slieču transportlīdzekļi Latvijas teritorijā”. Zinātniskās intereses: slieču transports Latvijas teritorijā, kokamatniecība, eksperimentālā etnogrāfija.

Una Bērente holds a master’s degree in history (University of Latvia, 2011). Doctoral student of the History and Archeology programme at the Faculty of Humanities of the University of Latvia. Her doctoral thesis topic is “19th–20th Century Winter Vehicles of Peasants in the Territory of Latvia”. The scientific interests encompass winter vehicles in the territory of Latvia, wood crafts, experimental ethnography.

Ginta Ieva Bikše ir Latvijas Universitātes Humanitāro zinātņu fakultātes Latvijas vēstures institūta zinātniskā asistente un Vēstures un arheoloģijas nodaļas lektore. 2024. gadā ieguvusi zinātnes doktora grādu humanitārajās un mākslas zinātnēs (vēsturē), aizstāvot promocijas darbu “Spānijas pilsoņu kara (1936–1939) starptautiskā dimensija un Latvija”. Zinātniskās intereses: Spānijas pilsoņu karš, starptautiskās attiecības 20. gadsimtā, Latvijas, Spānijas un Francijas 20. gadsimta vēsture.

Ginta Ieva Bikše works as a research assistant at the Institute of Latvian History, Faculty of Humanities, University of Latvia, and a lecturer at the Department of History and Archaeology, Faculty of Humanities, University of Latvia. She has obtained a doctoral degree in humanities and arts (history) in 2024 at the University of Latvia with her thesis “The International Dimension of the Spanish Civil War (1936–1939) and Latvia”. Her research interests include the Spanish Civil War, international relations in the 20th century, the 20th century history of Latvia, Spain and France.

Ilze Boldāne-Zeļenka ir Latvijas Universitātes Humanitāro zinātņu fakultātes Latvijas vēstures institūta vadošā pētniece un Etnogrāfisko materiālu krātuves vadītāja. Vēstures doktore (LU, 2012). Vairāk nekā 30 zinātnisku rakstu autore. Zinātniskās intereses: citādība un tās uztvere Latvijas sabiedrībā, dzīvās izstādes Latvijas kultūrtelpā, etniskie stereotipi, etnogrāfijas attīstība Latvijā.

Ilze Boldāne-Zeļenka is a senior researcher and the head of the Repository of Ethnographic Material at the Institute of Latvian History, Faculty of Humanities, University of Latvia. She holds a doctorate in history (University of Latvia, 2012). An author of more than 30 scientific articles published in Latvia and abroad. Her research interests encompass otherness, mainly – staged otherness, and its perception within Latvian society, ethnic stereotypes, and the evolution of ethnography as an academic discipline in Latvia.

Raimonds Cerūzis ir Latvijas Universitātes Humanitāro zinātņu fakultātes Vēstures un arheoloģijas nodaļas asociētais profesors. Vēstures doktors (LU, 2003). Bijis Latvijas Radio starptautisko norišu komentētājs un Ārzemju ziņu nodaļas vadītājs, Latvijas Institūta valsts starptautisko atpazīstamību veicinošo publikāciju galvenais redaktors. Daudzu publikāciju par Latvijas, Vācijas, Austrijas un vācbaltiešu vēsturi autors. Zinātniskās intereses: 19.–21. gs. starptautisko attiecību un etnisko minoritāšu vēsture, Baltijas vēsture, ideoloģiju vēsture, vācu ietekmes vēsture Latvijas teritorijā.

Raimonds Cerūzis is an associate professor at the Department of History and Archaeology, Faculty of Humanities, University of Latvia. Doctor of history (University of Latvia, 2003). Earlier – a columnist of the international affairs at the Latvian Radio, an editor-in-chief, as well as author of books and articles at the Latvian Institute. An author of many publications about the history of Latvia, Germany, Austria and Baltic Germans. His research interests include history of international relations and ethnic minorities (the 19th–21st century), history of the Baltic region, history of ideologies, the influence of Germans in the history of Latvia.

Ēriks Jēkabsons ir Latvijas Universitātes Humanitāro zinātņu fakultātes Vēstures un arheoloģijas nodaļas profesors. Vēstures doktors (LU, 1995). Latvijas Zinātņu akadēmijas īstenais loceklis. Vairāk nekā 30 Latvijā un ārvalstīs izdotu grāmatu un vairāk nekā 300 zinātnisku rakstu autors. Latvijas Zinātnes padomes eksperts, Polijas un Rumānijas Nacionālās zinātnes padomes ārzemju eksperts, piecu Latvijas un 17 ārvalstu zinātnisko žurnālu redkolēģiju loceklis. Viesprofesors Polijas un Ukrainas universitātēs. Apbalvots ar Polijas Zelta Nopelnu krustu un III šķiras Triju Zvaigžņu ordeni. Zinātniskās intereses: Latvijas un reģiona politiskā un militārā vēsture 20. gadsimta pirmajā pusē.

Ēriks Jēkabsons is a professor at the Department of History and Archaeology, Faculty of Humanities, University of Latvia. Doctor of history (University of Latvia, 1995). A full member of the LAS. An author of more than 30 books published in Latvia, as well as abroad, and over 300 scientific articles. He has served as an expert at the Latvian Scientific Council, a foreign expert of Polish and Romanian National Scientific Councils, a member of editorial board of 5 Latvian and 17 foreign scientific journals, a visiting professor at the universities in Poland and Ukraine. Decorated with Poland's Gold Cross of Merit. A Commander of the Order of the Three Stars. His research interests include political and military history of Latvia and the region in the first half of the 20th century.

Inta Krūmiņa ir bibliotēkzinātnes un informācijas maģistre (LU, 2003), vēstures maģistre (LU, 2019) un Latvijas Universitātes studiju programmas “Vēsture un arheoloģija” doktorante. Izstrādā promocijas darbu “Latvijas Satversmes sapulces pastāvīgo komisiju darbība (1920–1922)”. Zinātniskās intereses: Latvijas parlamentārisma vēsture, Latvijas Satversmes sapulces darbība, pastāvīgās komisijas.

Inta Krūmiņa holds a master's degree in library and information science (University of Latvia, 2003), as well as a master's degree in history (University of Latvia, 2019). She is a doctoral student in the study programme History and Archaeology at the University of Latvia, at present preparing her doctoral thesis “Activities of the Standing Committees of the Constitutional Assembly of Latvia (1920–1922)”. Research interests: history of parliamentarism in Latvia, activities of the Constitutional Assembly of Latvia, standing committees.

Ieva Sila ir vēstures maģistre (LU, 2024), Liepājas muzeja vēsturniece. Zinātniskās intereses: Liepājas pilsētas vēsture, pašvaldības un iedzīvotāju savstarpējās attiecības 20. gs. 20.–30. gados.

Ieva Sila holds a master's degree in history (University of Latvia, 2024) and is a historian at Liepāja Museum. Research interests: history of Liepāja, relations between the municipality and its inhabitants during the 1920s–1930s.

Jānis Taurēns ir Latvijas Universitātes Humanitāro zinātņu fakultātes Vēstures un arheoloģijas nodaļas asociētais profesors. Vēstures doktors (LU, 1999). Žurnāla “Latvijas Universitātes Žurnāls. Vēsture” galvenais redaktors no 2016. līdz 2022. gadam. Monogrāfiju “Latvijas ārpolitika un diplomātija 20. gadsimtā” (Rīga, 2015–2016) un “15. maija Latvija” (Rīga, 2017) līdzautors. Zinātniskās intereses: Latvijas ārpolitikas vēsture, Latvijas politiskā vēsture kopš neatkarības atjaunošanas, Latvijas vēstures historiogrāfija.

Jānis Taurēns is an associate professor at the Department of History and Archaeology, Faculty of Humanities, University of Latvia. Doctor of History (University of Latvia, 1999) Editor-in-chief of the periodical “History. Journal of the University of Latvia” from 2016 to 2022. The co-author of the collective monographs “Foreign Policy and Diplomacy of Latvia in the 20th Century” (Rīga, 2015–2016, in Latvian) and “Latvia of May 15” (Rīga, 2017, in Latvian). His research interests include history of Latvia's foreign policy, political history of Latvia since restoration of independence, historiography of Latvian history.

Jānis Tomaševskis ir Latvijas Kara muzeja vēsturnieks, vēstures zinātņu maģistrs (LU, 2009). Patlaban izstrādā promocijas darbu “Latvijas pretpadomju bruņotā pretošanās Vācijas–PSRS kara sākumā 1941. gada vasarā: izcelšanās, sastāvs, struktūra, darbība”. Grāmatu “Neatkarības čuksti: Latviešu pagaidu nacionālās padomes vēsture” (2017) un “Pulkvedis Arvids Kripens. Ar zobenu un rakstāmspalvu par Latviju” (2024) autors un sastādītājs. Vairāk nekā 20 zinātnisko rakstu autors un līdzautors. Zinātniskās intereses: bruņotā pretošanās un kolaborācija, latviešu karavīri citu valstu militārajos formējumos Otrā pasaules kara gados u. c.

Jānis Tomaševskis is a historian at the Latvian War Museum, holds a master’s degree in history (University of Latvia, 2009). He is currently working on his doctoral thesis “Latvian Anti-Soviet Armed Resistance at the Outset of the German–Soviet War in the Summer of 1941: Origins, Composition, Structure, and Activities”. He is the author and compiler of the books “Whispers of Independence: The History of the Latvian Provisional National Council” (2017) and “Arvids Kripens: With Sword and Pen for Latvia” (2024). He has authored and co-authored over 20 scholarly articles. His research interests include armed resistance and collaboration, Latvian soldiers in foreign military formations during the Second World War, etc.

LU Akadēmiskais apgāds
Aspazijas bulvāris 5-132, Rīga, LV-1050
www.apgads.lu.lv
Interneta grāmatnīca: gramatas.lu.lv

Iespiests SIA "Drukātava"